

89899

55353



•55353

MEMORIA DESCRIPTIVA
=====

Correspondiente a un MODELO DE UTILIDAD, cuyo registro se solicita por veinte años.

A favor de

D.Francisco SOLER SERRA, de nacionalidad española

Residente en BARCELONA.-Lauria num. 45.

por :

"APOYA-BRAZOS APPLICABLE A AUTOMOVILES"



Puede decirse que en ningún vehículo, sea de la clase que fuere, está previsto el descanso del brazo libre del conductor o acompañante en la cabina de conducción, sobre apoya-brazos laterales que faciliten dicho descanso, sin perjuicio del espacio reservado a este departamento de conducción.

La anomalía existente queda solventada con el sistema de apoya-brazos aplicable a cualquier vehículo, que se describe en el cuerpo de esta memoria y que como se desprende de la misma, viene a resolver de una manera totalmente satisfactoria una necesidad sentida por todos los conductores de vehículos automóviles.

Se trata de fijar de una manera sólida sobre la puerta del coche en el lugar correspondiente a la parte delantera, esto es a la cabida de conducción, un apoya-brazos constituido por una almohacilla en forma apropiada que descansa sobre una base de madera la cual a su vez es soportada por tirantes laterales que siguiendo la forma interior de la puerta van rematados por dos piezas, una angular y otra recta que se fijan en la parte interior de la puerta por medio de tornillo.

El apoya-brazos así dispuesto queda solidamente fijado sobre la puerta del vehículo y sin posibilidad de desplazamientos en ningún sentido.

Con objeto de facilitar la mejor interpretación del objeto del modelo a que se viene haciendo referencia, se hace a continuación una descripción literal del mismo basada en las figuras de la hoja de dibujos adjunta en las que se ha representado un ejemplo de realización práctica del modelo.

La fig. 1ª corresponde a una vista frontal del modelo.

La fig. 2ª muestra una vista seccionada transversal

•55353



te.

35.- Por último, la fig. 3ª indica una vista en planta interior.

La fijación del apoya-brazos según este modelo se hace por medio de los tirantes (1) dispuestos en ambos extremos de la almohadilla (2) del apoya-brazos.

40.- Los citados tirantes siguen la forma de la puerta y por tanto están curvados en la misma forma que ella para mejor acoplamiento. Estos tirantes van rematados por su extremo superior en un pliegue en forma de ángulo recto (3) el cual se apoya sobre la parte interna o aligerada (4) de la puerta (5) del vehículo.

45.- Ambos tirantes llevan practicado un orificio circular roscado sobre el que se atornilla el tornillo (6) de apriete y fijación del tirante y su correspondiente ángulo (3) y la pieza recta e independiente (7) que asimismo facilita el acoplamiento y fijación de los tirantes (1) en la parte inferior de la puerta (5).

50.- El otro extremo de los tirantes, va igualmente doblado en ángulo recto (8) para dar lugar a la base de acoplamiento y apoyo del alma de madera (9) y a su vez, llevan practicados dos o más orificios de paso de los tornillos (10) de fijación del conjunto-apoya-brazos almohadilla (2).

55.- Considerándose suficientemente descritas las características y novedades que concurren en este modelo, únicamente cabe aclarar que en la forma de sus conjuntos y partes independientes son susceptibles modificaciones en cuanto estas no supongan alteración fundamental.

60.-



R E I V I N D I C A C I O N E S

65.-

70.-

1ª).- "APOYA-BRAZOS APLICABLE A AUTOMOVILES" caracterizado por la conformación de un conjunto que lleva un alma de madera forrada mediante una almonadilla que constituye un apoyo de brazo; soportada la base por dos palomillas metálicas y plegadas, fijas a esta en su brazo inferior mediante tornillos, prolongándose superiormente en forma ligeramente curvada para adaptarse a la conformación interior de la puerta del vehículo, rematada superiormente por un pliegue que en ángulo recto que descansa sobre el interior de la citada puerta; llevádo cosida por tornillos unas pletinas rectas interiores y apoyadas en el armazón plegado del equipo de puerta.

2ª).- "APOYA-BRAZOS APLICABLE A AUTOMOVILES".

La presente memoria descriptiva consta de cuatro hojas foliadas y mecanografiadas por una sola cara, componiendo un total de setenta y siete líneas, incluidas éstas.

Madrid, 19 de julio de 1.956.-

ANTONIO ESTEBAN
P. P.

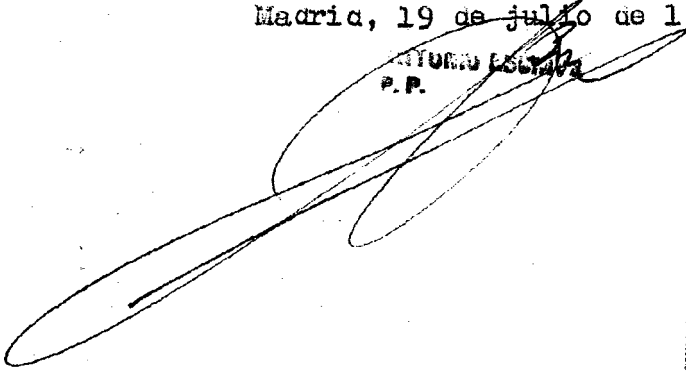

55353

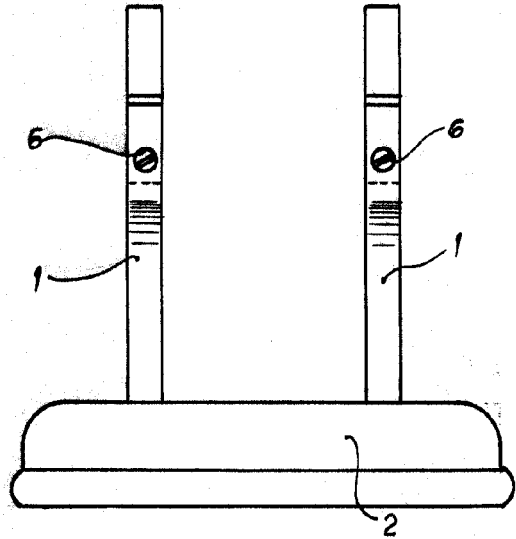

Fig. 1

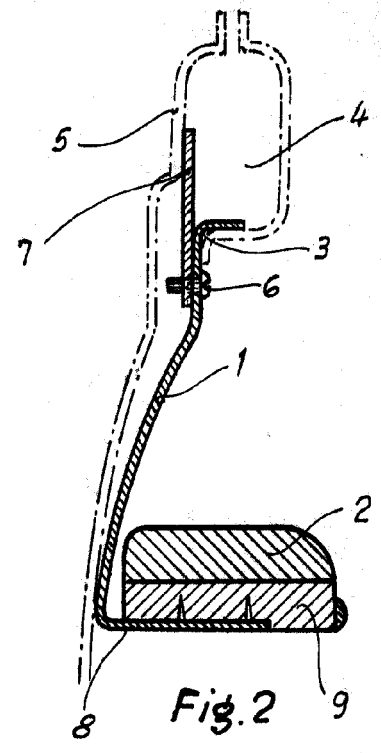

Fig. 2

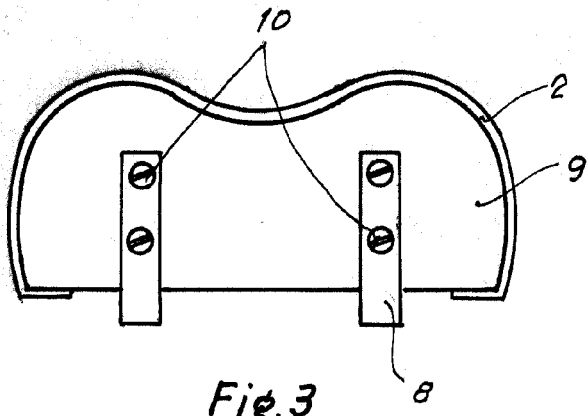

Fig. 3

Madrid, 19 de Julio de 1956