



55327

55327

MODELO  
DE  
UTILIDAD

por VEINTE años  
a favor de Don Urbano Cleóminio Sanchez Vigil  
de nacionalidad española  
residente en Gijón.-Travesía de la Salud, 2.-2º  
por:

"ELEMENTO DE UNION DE PIEZAS DE MUEBLES"

Memoria descriptiva

5.- La presente Memoria se refiere, como su enunciado indica, a un elemento de unión de piezas de muebles, por medio de una pieza auxiliar en forma de tubo que se sujeta a una de ellas por una brida que posee dicha pieza auxiliar.

Este procedimiento de unión será muy útil en la construcción de muebles modernos para sujeción de patas, brazos y otros elementos, permitiendo obtener una sujeción disimulada y muy fuerte simultáneamente.

10.-

A continuación se hará una detallada descrip-

55327 - 2 -



ción del Modelo de Utilidad que se solicita con referencia a los planos que se acompañan en los cuales se representa:

5.- En la figura 1ª.- Un plano de la pieza auxiliar utilizada

En la figura 2ª.- Una sección de una union obtenida por este procedimiento

En la figura 3ª.- Una sección de otra union obtenida con el mismo procedimiento

10.- Segun el ejemplo de ejecución representado, el mencionado elemento de unión, utiliza una pieza auxiliar tubular (figura 1ª) compuesta de un tubo -1- con un extremo prolongado en forma de brida -2- plana con agujeros para su sujeción por medio de tornillos -3- o remaches -4- a la pieza principal. El tubo que generalmente será metalico, aunque tambien podrá hacerse de otro material, irá encajado a presión en una ranura, con sección de corona, efectuada en la otra pieza -5-, pata, brazo, etc. En algunos casos se meterá primero el tubo a presión en la pieza menor y despues se sujetará la brida por medio de los remaches o tornillos y otras veces se procederá en orden inverso.

15.-  
20.-  
25.- La forma, materiales y dimensiones podran ser variables y en general todo cuanto sea accesorio o secundario siempre que no altere, cambie o modifique las características fundamentales que reivindicaremos.

N O T A  
-----

Se declaran de propiedad y novedad para todo

55327 - 3 -



el territorio nacional, sus colonias y dominios, las siguientes:

REIVINDICACIONES

- 5.- 1.- Elemento de unión de piezas de muebles, caracterizado por el empleo de una pieza auxiliar compuesta de un tubo con una brida circular plana en uno de sus extremos.
- 10.- 2.- Elemento de unión de piezas de muebles, según nota anterior, caracterizado porque dicha pieza tubular se une a la pieza principal por tornillos o remaches metidos, a través de unos agujeros existentes en la brida.
- 15.- 3.- Elemento de unión de piezas de muebles, según notas precedentes, caracterizado porque la parte tubular de la pieza auxiliar se sujeta a presión en la pieza secundaria, pata, brazo, etc. a unir a la principal.

4.- ELEMENTO DE UNION DE PIEZAS DE MUEBLES

Todo ello conforme se describe y reivindica en la memoria que antecede que consta de TRES hojas escritas por una sola de sus caras y UN plano ilustrativo.

Madrid, 17 de Julio de 1956

•55327

Fig. 1ª

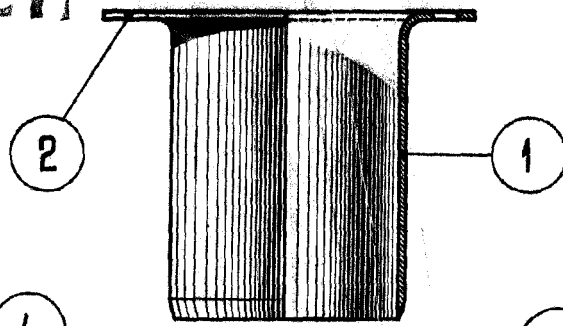

Fig. 2ª

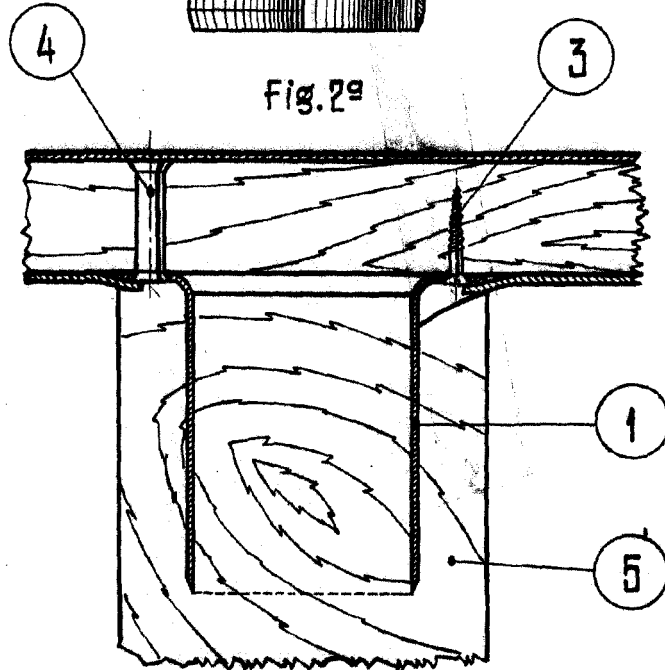
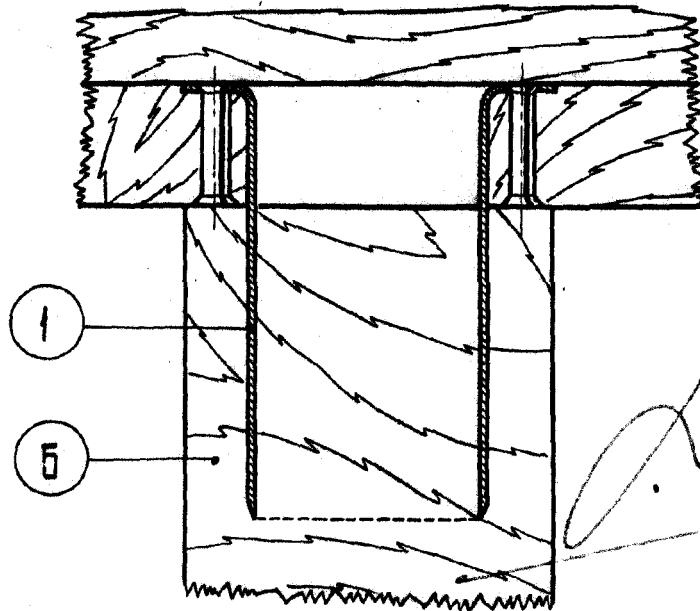

Fig. 3ª



Escala variable.