

50271  
•553 11



MODELO DE UTILIDAD

que por veinte años se solicita a favor de D. Alejandro Alcalde Garcia, de nacionalidad española, domiciliado en Barcelona, Travesera de Gracia 441, 2º, y que ha de recaer sobre NUEVA CARRETILLA AMASADORA Y TRANSPORTADORA CON ELEMENTOS DE ENGANCHE PARA SU ELEVACION.

=====

M e m o r i a D e s c r i p t i v a

-----

5 El registro de Modelo de Utilidad que se solicita tiene por objeto garantizar la explotación exclusiva en todo el territorio nacional y colonial, de una nueva carretilla amasadora y transportadora con elementos de enganche para su elevación, conforme se describe a continuación y se representa en forma gráfica, a título de ejemplo, en el plano adjunto.

• 553 11 15 JUL



5 Consiste este Modelo de Utilidad en una carretilla para el uso en el ramo de la construcción, diseñada de tal forma que sirve para amasar en su interior la materia que se precise, la cual, aunque este fluida no se derrama debido a que los bordes de la caja guardan el mismo nivel que la superficie sobre la cual descansan las ruedas y las patas. Por otra parte lleva dispositivos para el enganche de cadenas que puedan elevarla a los diversos pisos de una casa en construcción. Otras características importantes son la gran robustez, conseguida mediante elementos muy sencillos con lo cual a dicha robustez se une un costo de fabricación moderado.

15 La caja 1 está constituida por un fondo 2 y dos laterales 3 y 4, soldados al fondo. Este está formado por una plancha que presenta dos dobleces en diedros obtusángulos determinando tres zonas, el fondo propiamente dicho y las paredes posterior y anterior de la caja. El borde de ésta queda rematado por un perfil en L, uno de cuyos lados va soldado o remachado al borde de la caja, formando el otro una pestaña 5; esta pestaña da a la caja una gran solidez y al propio tiempo un aspecto estético mucho mas agradable. Las patas 6 y 7 estan constituidas por dos láminas dobladas en ángulo agudo (Fig.II) y sujetas a la caja mediante remaches por las patillas 8 y 9 Ambas patas estan unidas entre si por el travesaño 10. La pieza en U de la Fig.III va colocada debajo de la caja (Fig.I) y está rematada por los ojos 11 y 12 que sirven de enganche a los garfios de las cadenas 17 de la grua elevadora.

30 Las ruedas van dispuestas entre sendas piezas en U (13 y 14) con un ángulo recto y otro redondeado. Ambas

16 JUL



piezas van unidas entre si por el travesaño 15 formando todo un conjunto en cuyo interior en U se acopla la caja. Los mangos (16) estan constituidos por dos piezas en forma de S, soldadas o remachadas debajo de la pestaña.

5

Los materiales, forma y tamaño, seran susceptibles de variacion, siempre que esto no suponga una alteración de la esencialidad del invento.

10

Los terminos en que se ha redactado esta memoria deberan ser tomados siempre en sentido amplio, no limitativo.

NOTA DE REIVINDICACIONES.

Se reivindica como propio y nuevo en España a favor de D. Alejandro Alcalde Garcia, residente en Barcelona, según las siguientes reivindicaciones:

15

PRIMERA.- Por una nueva carretilla amasadora y transportadora con elementos de enganche para su elevación, caracterizada por que la caja está constituida por un fondo y dos laterales soldados a el, estando dicho fondo constituido por una plancha que presenta dos quebraduras en diedro obtusángulo, determinando asi tres zonas, el fondo propiamente dicho, y las paredes posterior y anterior y estando dicha caja bordeada por un perfil en L uno de cuyos lados va soldado o remachado al borde de la misma.

20

25

SEGUNDA.- Por la misma carretilla amasadora y transportadora de la reivindicación primera caracterizada por que las patas estan constituidas por sendas laminas dobladas en ángulo agudo cuyos extremos estan remachados o soldados al fondo de la caja estando dichas laminas dispuestas en dos



planos paralelos entre si y unidos por una lámina horizontal y perpendicular a ambas .

5

TERCERA.- Por la misma carretilla amasadora y transportadora de las reivindicaciones anteriores, caracterizada igualmente por que en su fondo, y exteriormente, va dispuesta una pieza laminar en U cuyas ramas laterales ascienden por las caras laterales de la caja y terminan en sendos ojos de tal manera que sirvan para el enganche de dos de los cuatro garríos de las cadenas de una grua.

10

CUARTA.- Por la misma carretilla amasadora y transportadora de las reivindicaciones anteriores caracterizada además por que las ruedas van dispuestas entre sendas piezas en U con un ángulo recto y otro redondeado, unidas entre si por un travesaño de tal modo que formen un conjunto en forma de H en cuya parte superior se encaja la caja, y por que los mangos estan constituidos por dos piezas metálicas laminares en forma de S soldadas o remachadas debajo de la pestaña que bordea la caja.

15

20

QUINTA.- POR UNA NUEVA CARRETILLA AMASADORA Y TRANSPORTADORA CON ELEMENTOS DE ENGANCHE PARA SU ELEVACION.

Tal y como se deja descrito en la memoria precedente que consta de cuatro hojas foliadas y mecanografiadas por una sola de sus caras.

25

Madrid catorce de Julio de mil novecientos cincuenta y seis.

P. A. de D. Alejandro Alcalde Garcia.

Victor GIL VEGA

553 11

13 JUL

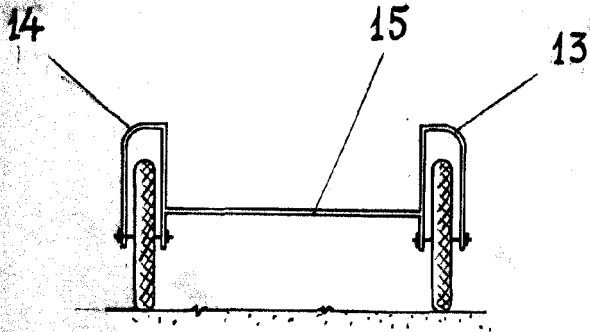

FIG. IV.

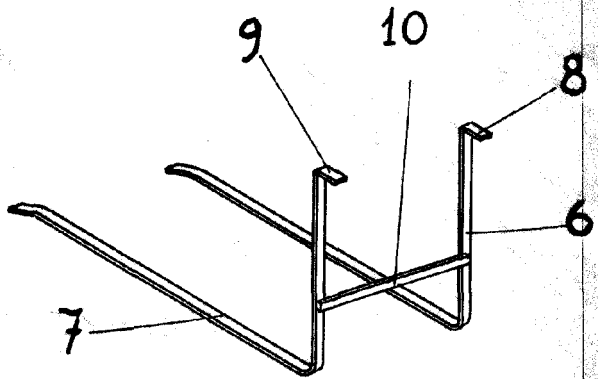

FIG. II

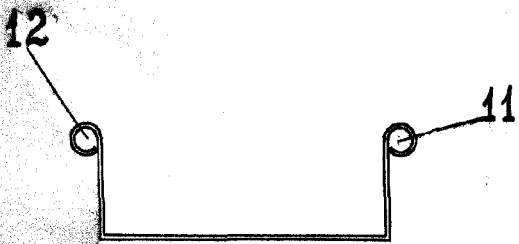

FIG. III

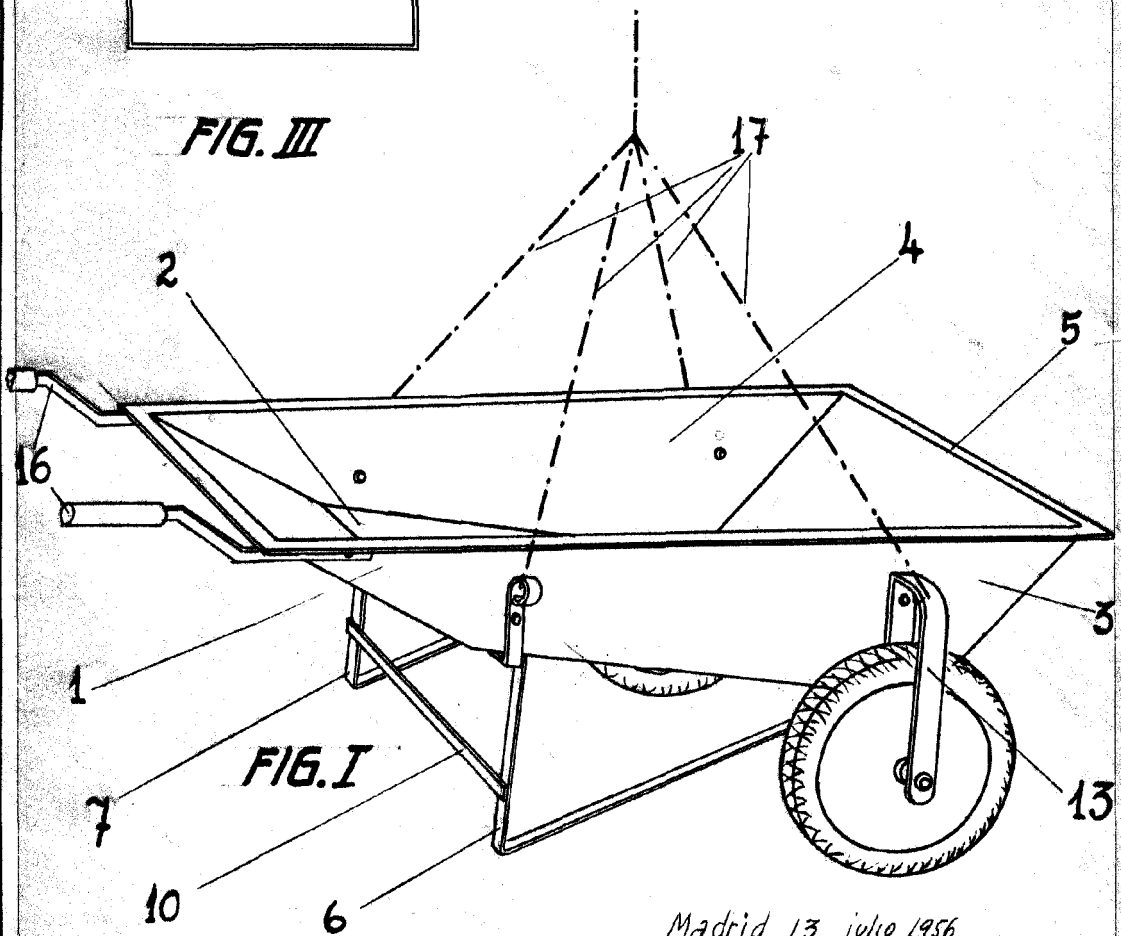

FIG. I

Madrid, 13 julio 1956

*[Handwritten signature]*

ESCALA VARIABLE

*Al Alcalde*