

55281-



55281

MEMORIA DESCRIPTIVA

que se acompaña a la solicitud de

UN MODELO DE UTILIDAD

a favor de Jover y Carreras, S.L. entidad española, domiciliada en MAHON (Baleares) Camino Alto de San Juan s/n,

por:

«UN DISPOSITIVO DE ENGARCE CONTINUO Y ARTICULADO PARA PIEZAS DE BISUTERIA».

=====

La presente Memoria se refiere como su enunciado indica a un dispositivo de características especiales utilizable para el engarce continuo y articulado de elementos componentes de piezas de bisutería, tales que cadenas, collares, pulseras y similares, por cuyo objeto se solicita el correspondiente privilegio de MODELO DE UTILIDAD conforme y al

amparo del vigente Estatuto sobre Propiedad Industrial, a fin de garantizar a favor de la entidad recurrente su derecho a la explotación exclusiva del mismo en toda España y territorios de soberanía.

A continuación se hará una descripción completa del aludido dispositivo con referencia a los planos que se acompañan, en los cuales se representa, a simple título de ejemplo, no limitativo, una forma preferente de realización, susceptible de todas aquellas modificaciones de detalle que no alteren fundamentalmente sus características esenciales.

En dichos dibujos:

La fig. 1 Representa una vista de las dos piezas que sustancialmente integran el dispositivo.

La fig. 2 Muestra varias piezas acopladas, según el dispositivo de la invención.

Según el ejemplo de ejecución representado, el dispositivo preconizado comprende un cuerpo a modo de cazoleta (1), susceptible de estar dotado de garras (2) para el engaste de piezas, cuyo cuerpo presenta dos pequeños taldros rectangulares (3) dispuestos diametralmente, en los que se insertan unas pletinas (4) cuyos extremos presentan ensanchamientos (5) que hacen una función de tope de retención de manera tal, que con ello se logra el engarce continuo y articulado de los dos elementos de los cuales pueden disponerse encadenados alternativamente en el número necesario.

La forma, dimensiones y materiales podrán ser variables y en general cuanto sea accesorio y secundario, siempre que no altere, cambie o modifique la esencialidad del objeto que se describe.

Los términos en que queda redactada esta Memoria



son ciertos y fiel reflejo del objeto descrito, debiéndose tomar con caracter amplio y nunca en forma limitativa.

N O T A

40 EL MODELO DE UTILIDAD que se solicita recaerá sobre las particularidades características de las siguientes reivindicaciones:

45 1ª.- Un dispositivo de engarce continuo y articulado para piezas de bisutería, caracterizado sustancialmente por comprender un cuerpo a modo de cazoleta que presenta dos pequeños taladros rectangulares, dispuestos diametralmente sobre sus paredes, en cuyos taladros se insertan con cierta holgura unas pletinas presentando ensanchamientos extremos, los cuales hacen una función de topes de retención para el engarce de las doz piezas, de las cuales
50 pueden establecerse alternativamente en el número preciso.

2ª.- " UN DISPOSITIVO DE ENGARCE CONTINUO Y ARTICULADO PARA PIEZAS DE BISUTERIA ".

= 4 =

• 5528 1, 4



Todo según queda expuesto en la precedente Memo -
ria que consta de cuatro hojas foliadas y mecanografiadas -
por una sola cara y hoja de dibujos que a la misma se acom -
paña.

Madrid, 14 de Julio de 1956.

JOVER Y CARRERAS, S. L.

P.A.

55281



FIG. 1

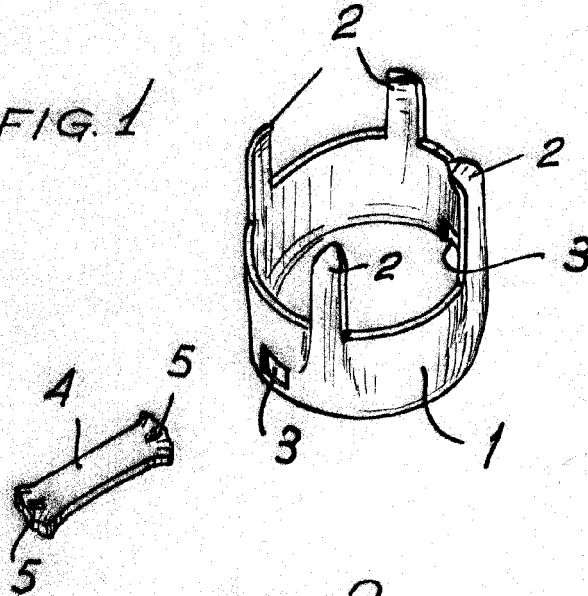
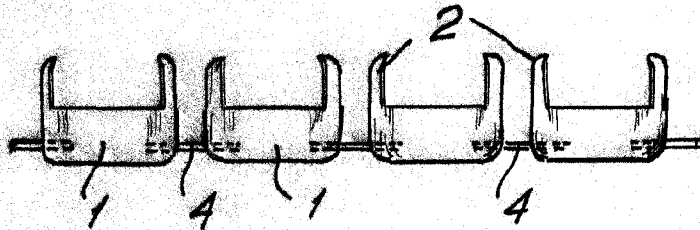

FIG. 2



Madrid

1953

[Handwritten signature]

Escala variable.