

•55272

PATENTE
DE
REGISTRO DE MODELO DE UTILIDAD

por "Una botella con caja de música" - - - - -
a favor de Don Agustín BOFILL BORRAS, de nacionalidad espa-
ñola, domiciliado en BADALONA, calle Prim, nº 57.

MEMORIA DESCRIPTIVA

La patente de registro de modelo de utilidad a que se
refiere la presente memoria descriptiva está destinada a pro-
teger la propiedad y la explotación exclusiva de una botella
propia para envasar licores y otras bebidas que, esta dotada
5 de una caja de música fijada a la misma en forma de peana, que
presenta una especial estructuración que hace la misma nota-
blemente perfeccionada respecto a las hasta ahora conocidas
en lo que toca a la perfecta y absoluta fijación de la caja de
música al fondo del envase.

10 Está caracterizada esencialmente la botella con caja de
música que constituye el modelo por el hecho de que la caja
de música constituida por paredes de madera laterales una ta-
pa y un fondo, también de madera, está fijada al fondo del en-

552727



vase, continuando inferiormente al mismo, por medio de tirantes metálicos que ascienden logitudinalmente por el cuerpo de la botella aplicados a el y van a fijarse a un anillo terminal que rodeando al cuello de la misma queda solidamente apoyado en su espaldar.

5

Tal forma de fijación, que es la principal característica del modelo, permite que la caja de música puede ser como se ha dicho completa esto es formando un cuerpo hueco enteramente cerrado, lo cual le comunica una importante sonoridad, no alcanzable en las botellas con música hasta ahora empleadas en las cuales para sostener el instrumento musical y su mecanismo de accionado a resorte era solamente empleada una tablilla de madera cuya fijación en el hueco de contención de tales elementos previsto en las botellas se realizaba tan sólo con intervención de pegamentos.

10

15

La descripción de un caso de ejecución práctica del modelo representado solamente a título de ejemplo en el dibujo adjunto permitirá fijar cual es la estructuración esencial de la botella con caja de música que constituye el propio modelo.

20

En el dibujo está representada la botella dada como ejemplo, que se supone destinada a contener licores y que ofrece la particularidad de presentar partes recubiertas con un revestimiento de rafia que disimula la existencia de los órganos de fijación de la caja de música, de los cuales queda un visible, en la representación convencional, establecida por ello, suponiendo partes arrancadas de tal recubrimiento. En la figura 1 del dibujo se representa la botella en alzado con por-

25



2
• 55272

- 3 -

ciones del recubrimiento y de la parte correspondiente a la caja de música arrancadas o en sección; en la figura 2 se representa la botella parcialmente, vista en perspectiva, para demostrar la disposición de su parte baja.

5 Como queda perfectamente de manifiesto en dichas figuras la botella 1, de sección cuadrilátera con las aristas substituidas por chaflanes 2 está aplicada exactamente sobre una caja paralelepípedica formada por cuatro paredes 3, 3., por las cuales toma apoyo el complejo en la superficie de sustentación del mismo, una tapa 4 y un fondo 5 debajo del cual queda un espacio hueco accesible. En el interior de la caja está instalado, fijado al fondo 5 de la misma, el aparato musical de resorte 6 al cual puede darse cuerda mediante un pequeño manubrio 7 que atraviesa dicho fondo 5 y es manejable a el interior del hueco inferior a la caja. El fondo 5 está
10 asimismo atravesado por un apéndice 8, sometido a la acción de un resorte, que al quedar apoyado en la superficie de sustentación de la botella produce el paro del instrumento musical.

20 La caja de madera que rodea por todos lados al instrumento musical, estableciendo una excelente caja de resonancia, tiene fijadas, en coincidencia con unos chaflanes 9, cuatro tirantes 10, 10 que llegan hasta el espaldar 11 de la botella extendiéndose por este hasta fijarse en un anillo 12 que rodea la base
25 del cuello 13 de la misma produciendo el firme acoplamiento, por atirantado, de la caja de música al cuerpo de la botella.

Los tirantes 10 están recubiertos en toda una longitud por un revestimiento de rafia arrollado en hélice sobre ellos



y la caja de madera inferior, así como el espaldar y el cuello de la botella están asimismo recubiertos con rafia entretrejida. Al cuello del envase está aplicado, en el caso representado, un tapón 14 asimismo recubierto de rafia.

5 Se comprende perfectamente que dando cuerda al aparato de música por medio del manubrio 7 quedará el mismo en disposición de tocar la pieza prevista en cuanto se lo permite el desplazamiento del apéndice 8, producido por el resorte a él acoplado que desfrena al aparato. De este modo cuando la
10 botella está apoyada en la mesa o estante queda el aparato musical sin tocar y cuando la botella es levantada para escanciar su contenido el citado aparato entra automáticamente en funcionamiento.

15 Los elementos de fijación de la caja de música a la botella podrán ser disimulados detrás de etiquetas o de u otras materias de recubrimiento.

20 Podrán ser como es natural variables sin que se altere la esencialidad del modelo las formas y las dimensiones tanto de la botellas como de la caja de música en cada caso especial de ejecución de las mismas; los materiales de que se
25 fabriquen las botellas; los aparatos de música y los medios de fijación mutua de tales elementos, así como las prácticas manuales o mecánicas empleadas en su fabricación, lo que las botellas puedan contener; los revestimientos, tapones, decorados, acabados de las mismas y cuantas otras circunstancias, por ser como las especialmente enumeradas de carácter secundario, accidental o accesorio respecto en la esencialidad del modelo pueden ser susceptibles de variar sin causar sen-

55272



- 5 -

sible alteración de dicha esencialidad.

N O T A

Por la patente de registro de modelo de utilidad a que se refiere la presente memoria descriptiva se REIVINDICA la propiedad y la explotación exclusiva de:

1.- Una botella con caja de música, esencialmente caracterizada por el hecho de que la caja de música constituida por un número de paredes laterales, un fondo y una tapa de madera u otro material vibratorio, esta fijada al fondo del envase, continuando inferiormente al mismo, por medio de tirantes metálicos que ascienden longitudinalmente aplicados al cuerpo de la botella para ir a fijarse en un anillo terminal que rodea el cuello de la misma quedando sólidamente apoyados en el espaldar.

2.- Una botella con caja de música tal como la especificada en 1 caracterizada por el hecho de que la caja de música y los elementos de fijación de la misma al cuerpo de la botella quedan recubiertos por envolturas de rafia, papel u otros materiales de recubrimiento.

3.- "Una botella con caja de música".

Consta la presente memoria de cinco hojas foliadas, escritas por una sola cara.

Barcelona, 7 de Julio de 1956.

P. p. de Don Agustín BOFILL BORRÁS,

55272



FIG.1

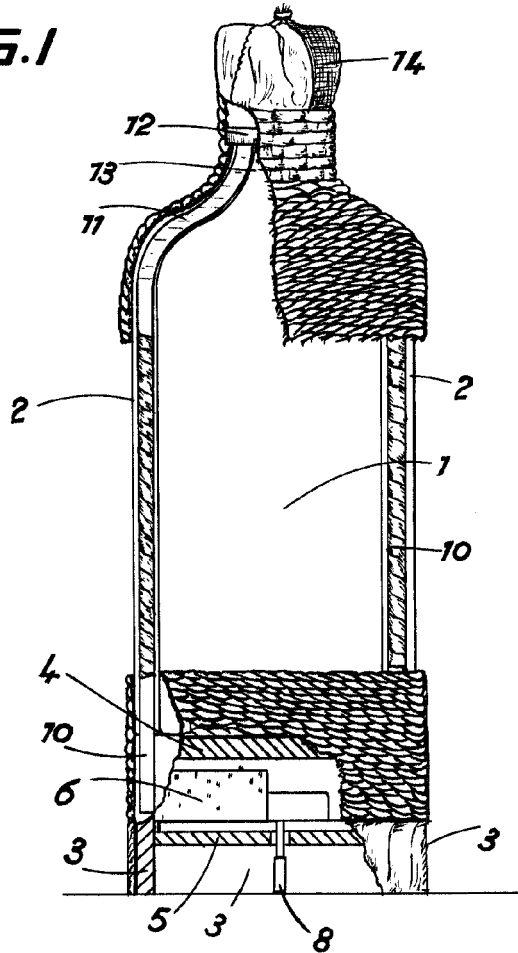
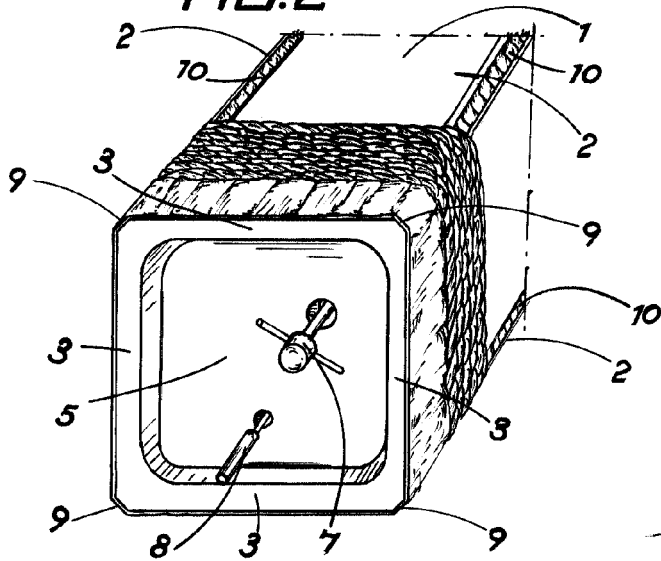

FIG.2



REGINA VARIABLE
Barcelona, P. 11, 1959