



• 55225

MEMORIA DESCRIPTIVA

DE UNA PATENTE DE MODELO DE UTILIDAD POR VEINTE AÑOS EN ESPAÑA A
FAVOR DE DON ULLRICH HAUPTMANN y DON JOSE ANTONIO BATLLE JOVE,
DE NACIONALIDAD ESPAÑOLA RESIDENTES EN BARCELONA, Caspe 57

sobre:

"NUEVA PLACA PREFABRICADA PARA LA CONSTRUCCION DE TABIQUES Y RE-
VESTIMIENTOS".



La presente solicitud hace referencia a una placa prefabricada para la construcción de tabiques y revestimientos, consistente en una placa de yeso endurecido, afecta de cualidades de perfeccionamientos tales, que constituyen un avance sobre todo lo ya conocido anteriormente en el mercado.

5.- Su característica primordial es la de estar integrada por una sola pieza, maciza, sin armadura interior ni refuerzos de ninguna especie en la superficie de sus caras que son enteramente planas y sin orificios transversales ni perforaciones encaminadas a aligerar su peso, que ya de por si, se halla suficientemente rebajado por la índole del vitrificado del yeso empleado en su moldeado.

10.- En el orden estructural se caracteriza por la calidad mecánica de poder efectuar la unión de unas con otras por el sistema de machihembrado, por estar dotadas desde su origen de los relieves y hendiduras características de tal método de ensamblaje, repartidos indistintamente y variable en dos o mas de sus aristas y pudiendo adoptar diversidad de medidas o proporciones dentro de la figura cuadrangular que se le otorga.

15.- Otra de las ventajas de la placa que se solicita, estriba en su alto poder de aislamiento en diversos ordenes como el térmico, el acústico y en otro aspecto de su resistencia al fuego y a la demolición por la acción del mismo.

20.- Estando destinado preferentemente a la instalación de tabiques o al revestimiento de muros en otros casos, se atenderá en su elaboración por moldeado o dotarlas de diversos grosores, lo que dará posibilidad de que presenten un veteado simple o doble para el machihembrado.

25.- Con el fin de ampliar y aclarar su descripción se apoyará esta en los gráficos de la hoja adjunta, en la que se consigna la representación de un caso práctico de realización de dicha patente de modelo de utilidad, dado a título de ejemplo

30.-

•55225



demostrativo.

La Fig. 1ª., se representa una placa vista en perspectiva

La Fig. 2ª y 3ª., son dos modalidades de machihembrado ~~xi~~ vista seccionalmente.

5.- Según los diseños vemos que cada placa está formada por un cuerpo plano de forma rectangular (1) en la que los dos bordes de los lados menores son lisos (2 y 3), mientras que en los bordes de los lados largos o longitudinales presenta los relieves correspondientes al elemento activo (4) y al elemento pasivo (5) del machihembrado.

10.-

Esta particularidad se refiere concretamente a los dibujos adjuntos, pero no predisponen que deba ser así invariablemente en todos los casos, pues en algunos particularmente puede llegar a presentar el machihembrado, en los cuatro bordes de la pieza.

15.-

Es de observar la particularidad anteriormente citada de que los elementos activos o penetrantes (6) tienen mayor altura que las hendiduras (7) o elementos pasivos, con el fin de que en ambas caras del ensamblaje se produzcan una ramuras o separaciones (8) destinadas a ser selladas con un material resistente de unión, que puede dejarse en forma visible (según la modalidad de decorado) o taparse con el rebocado de la pared.

20.-

De acuerdo con esta finalidad decorativa cabe advertir que las caras o superficies planas (9) de las placas pueden presentarse pulimentadas o bastas según sea la índole de las paredes del encofrado en que se halla efectuado el moldeado de la pieza.

25.-

De esta última cualidad se desprende la ventaja de tipo económico de que con este material puedan producirse tabiques medianeros que no necesitan gastos posteriores que encarezcan la obra.

30.-

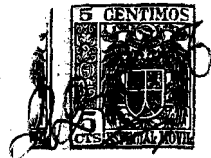

Las condiciones térmicas de la placa dependerá de la composición resultante de la adición complementaria de determinados elementos químicos; y en cuanto a las dimensiones otorgadas a la placa tendrán una amplia escala de variaciones con arreglo a las necesidades de consumo.

5.-

NOTA

En resumen, la presente solicitud de Modelo de Utilidad, recaerá sobre las siguientes reivindicaciones:

10.-

1ª.- Nueva placa prefabricada para la construcción de tabiques y revestimientos, caracterizada porque están constituida por un bloque de forma rectangular dispuesto de tal manera que las dos aristas de los lados menores, son lisas y las dos de los lados mayores presentan los relieves correspondientes a los dos elementos de machihembrado por el cual se enlazan unas con otras teniendo además sus dos caras planas pulidas o deslucidas a voluntad, como consecuencia del moldeamiento previo a que han sido sometida.

15.-

2ª.- Nueva placa, según la anterior reivindicación caracterizada porque el elemento activo de los dos que constituyen el machihembrado, presenta una altura superior a la hendidura del elemento pasivo, con lo que se produce un espacio intermedio entre el borde de cada dos placas en juntas lo que dá lugar a la aplicación de un material fraguado que paralelamente puede constituir un elemento ornamental.

20.-

4ª.- NUEVA PLACA PREFABRICADA PARA LA CONSTRUCCION DE TABIQUES Y REVESTIMIENTOS.

25.-

Según se describe en la presente memoria que consta de cuatro hojas escritas a máquina por una sola cara y dibujos.

Madrid a 22 de mayo de 1956.



55225

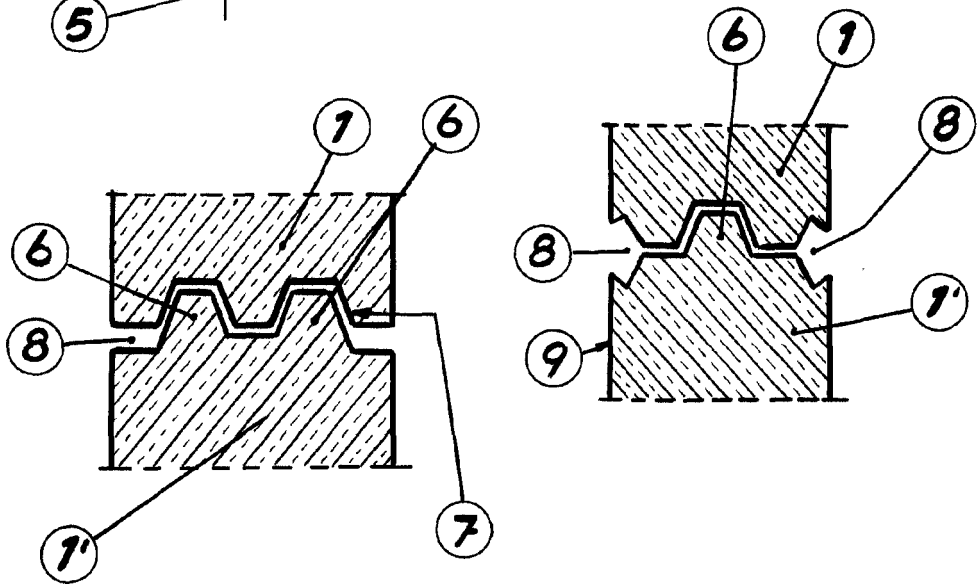
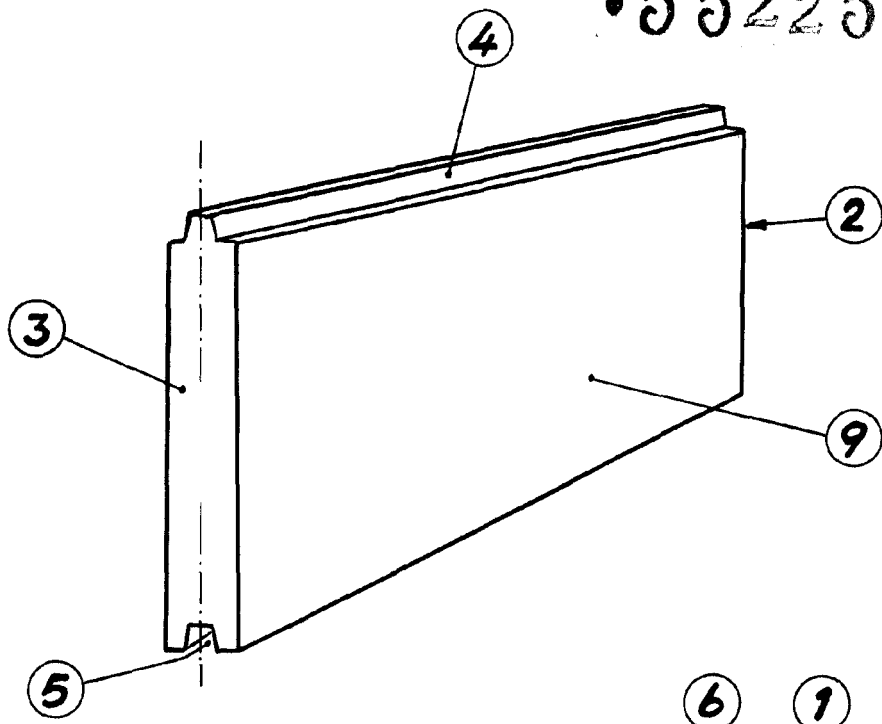

Escala variable

22 MAY 1955