

55,223

10 ENE 1957

P - 14.306

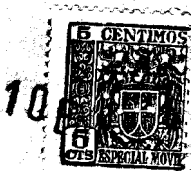

55223

MEMORIA DESCRIPTIVA
 para solicitar
 M O D E L O D E U T I L I D A D
 en
 E S P A Ñ A
 por DIEZ años

a nombre de N.V. MAANDEBLAD SUCCES, entidad holandesa, establecida en Prinsenvinkenpark 2, La Haya, Holanda, por:

"UN DISPOSITIVO PARA CONSERVAR INFORMES FIJOS, INDICACIONES UTILES Y NOTAS DE SUCEDIDOS EN UN PERIODO DETERMINADO"

5 El presente invento concierne a un dispositivo para conservar informes precisos, indicaciones útiles y notas de sucedidos en un período determinado, y más particularmente a un sistema de agenda de bolsillo que pueda ser fácilmente llevada consigo y que permita con la menos molestia y una gran certeza consignar notas así como igualmente conservar informes diversos, indicaciones y contraseñas personales y de negocios. A este efecto, el dispositivo conforme al invento está constituido por una agenda de bolsillo



5 5 2 2 3

5

sillo provista de un sistema de acoplamiento amovible de las hojas, un cierto número de hojas móviles necesarias para el periodo considerado, bajo las cuales se hallan hojas portadoras de los informes fijos y precisos, hojas destinadas a recibir nota y hojas de índice que sirven para separar los juegos de las diversas clases de hojas, además de un receptáculo particular dispuesto para conservar esas hojas fuera de la agenda o carnet de bolsillo.

10

Una forma de realización del objeto del invento está representada a título de ejemplo no limitativo en los dibujos anejos para aplicar bien el invento.

15

La fig. 1 es una vista en perspectiva de una agenda de bolsillo de hojas móviles abierta, en la cual están colocadas hojas que sirven para recibir anotaciones y otras hojas útiles;

20

La fig. 2 es una vista en perspectiva de una caja abierta en la cual estan colocadas hojas de anotación y otras análogas;

25

La fig. 3 representa una hoja de agenda destinada a recibir notas;

La fig. 4 representa una hoja recopiladora mensual destinada a recibir notas;

La fig. 5 representa una hoja dividida en tres partes por perforaciones;

La fig. 6 es una vista en planta de un juego de hojas de anotaciones de repertorio alfabético.

5 5 2 2 8



5 La fig. representa una encuadernación o cubierta 1 de agenda de bolsillo de hojas amovibles que es de cuero u otra materia análoga. Esta cubierta está provista de anillos que se abren 2 y que favorecen la encuadernación, de suerte que las hojas de anotaciones, tarjetas y hojas portadoras de los informes e indicaciones útiles puedan ser colocadas de forma amovible dentro de dicha cubierta. Los órganos de encuadernación de anillos pueden ser realizados de cualquier forma conocida que se desee. Su construcción no es importante para el presente invento. Lo esencial es que las hojas puedan ser colocadas a voluntad dentro de la cubierta de la agenda o carnet y ser retiradas sin que sea necesario colocarlas dentro de la cubierta libremente sin estar encuadernadas.

15 Las figs. 2,3 designa una caja de clasificación en cartón, en la cual las hojas de anotaciones, hojas de índice de clasificación y hojas de reserva pueden ser conservadas en pie en una posición sinóptica antes y después de ser usadas.

20 La fig. 3 representa una hoja cotidiana de agenda 4. El dispositivo de conjunto conforme al invento puede contener por lo menos una tal hoja para cada día de un año. Esta hoja cotidiana lleva una fecha 5 y, en 6, el nombre de un día de la semana. Además, está provista de una división horaria 7. Para facilitar la inscripción sobre las hojas, estas presentan un cuadriculado 8. En el ejemplo de
25 realización, la hoja presenta además igualmente un calen-



5 5 2 2 3

5 dario mensual 9. Finalmente, un retazo de ángulo inferior
10 de esta hoja de anotaciones puede ser separada siguiendo
una línea 11 de perforaciones oblicua. Es evidente que cuan-
do ese retazo de ángulo es separado después que el día en
cuestión del calendario ha pasado, la hoja del día siguiente
puede ser hallada inmediatamente en el carnet o agenda de
bolsillo. Es recomendable proveer ese retazo de ángulo de
la fecha y del nombre del día de la semana de que se trata.
Se puede así ver inmediatamente el día en que se está. La
10 hoja 4 presenta perforaciones 12 que corresponden a los ór-
ganos de encuadernación de anillos. Se pueden colocar den-
tro de la cubierta algunas hojas cotidianas sucesivas, por
ejemplo las hojas de los días de una o de dos semanas. Las
otras hojas cotidianas permanecen en pie dentro de la caja
15 de cartón 3.

 La fig. 4 presenta una hoja mensual 13.
Esa hoja lleva el nombre 14 de un mes. El dispositivo pue-
de contener una hoja recapituladora mensual de ese género
para cada mes. Puede naturalmente tener igualmente varias
20 hojas de ese género por mes en el dispositivo. La hoja men-
sual lleva un cuadrículado 8, perforaciones 12 para la en-
cuadernación en los anillos y un retazo de ángulo 10 que
lleva el nombre del mes en cuestión, que puede ser separa-
do siguiendo una línea oblicua de perforaciones 11, y por
25 otra parte líneas de división 15 por semana y una división
16 por día.



5 5 2 2 3

5 La fig. 5 representa una hoja de reserva
17. Esa hoja no lleva indicaciones. Presenta un cuadrícula-
do 8 y perforaciones 12 para la encuadernación de anillos
2 y está dividida por líneas de perforaciones 18, 19 y 20 en
tres partes separables por desgarrado siguiendo esas líneas.

Es útil añadir igualmente un juego de esas
hojas de reserva en el dispositivo.

10 La fig. 6 representa un juego de hojas de
anotación 21 provisto de un repertorio alfabético 22. Esas
hojas que no llevan igualmente anotaciones fijas son apro-
piadas para recibir direcciones, números de teléfono, ect.
y tienen de nuevo con el alfabeto un cuadrículado 8 y per-
foraciones 12 para la encuadernación.

15 El dispositivo puede además contener un jue-
go de hojas de anotaciones que presentan columnas para la
inscripción de sumas siguiendo una división o rayado de
libro de caja. No está representada una hoja de ese genero,
pues su realización es evidente. Igualmente se tendrán hojas
de índice o trajetas que pueden ser dispuestas entre diver-
20 sos juegos de hojas, a fin de que se puedan separar facil-
mente esos juegos de hojas de anotaciones y otras. Hojas de
índice de ese género, que son señaladas en 23 en la fig. 2,
pueden llevar partes salientes sobre las cuales haya sido
indicada la naturaleza del juego de hojas de anotaciones co-
25 locado debajo. Las hojas intercaladas de separación o de in-
dicación pueden pues constituir un repertorio alfabético y
llevar indicaciones tales como "calendario cotidiano ", "re-
gistro mensual", "caja", ect.

5 5 2 2 3



Finalmente, El dispositivo contiene todavía algunas hojas portadoras de informes e indicaciones útiles, tales como días feriados o festivos, pesos y medidas, tarifas postales, cuadros de distancias, ect.

5 El dispositivo permite que no se precisen siempre en el carnet o agenda de bolsillo más que el número de hojas de anotaciones u otras que permitan llevar consigo fácilmente ese carnet en el bolsillo, mientras que las otras hojas de anotaciones quedan en la caja. El dispositivo de conjunto puede por tanto ser muy voluminoso sin molestar al usuario. Por el contrario, utilizando parcialmente el dispositivo en el carnet de bolsillo, se puede dar al conjunto de ese dispositivo una gran extensión de forma que se disponga siempre de un sitio suficiente para consignar numerosas anotaciones. Además, se conservan las hojas llenas o utilizadas dentro de la caja con lo cual ninguna se extravía. El dispositivo de hojas móviles permite canjear notas con otras personas.

10

15

- o - N O T A - o -

20 Los puntos que como característica de novedad

P. 14306



5 5 2 2 3

se presentan para que sean objeto de este Modelo de Utilidad en España, por VEINTE años, son los siguientes:

5

1º.- Un dispositivo para conservar informes fijos, indicaciones útiles y notas de sucesos en un periodo determinado caracterizado por un carnet de bolsillo provisto de un sistema de acoplamiento amovible de las hojas, un cierto número de hojas móviles necesarias para el periodo considerado, bajo las cuales se encuentran hojas portadoras de informes fijos, hojas destinadas a recibir notas y hojas de índice que sirven para separar los juegos de las diversas clases de hoja, además de un receptáculo particular dispuesto para conservar estas hojas fuera del carnet de bolsillo.

10

15

2º. - Un dispositivo según se reivindica en el punto 1, caracterizado porque un juego de hojas de anotaciones lleva sobre cada hoja una fecha y el nombre de un día de la semana.

20

3º. - Un dispositivo según se reivindica en el punto 2, caracterizado porque las hojas presentan una división horaria.

25

4º. - Un dispositivo según se reivindica en los puntos anteriores, caracterizado porque las hojas presentan cada una de ellas un calendario mensual.

5º. - Un dispositivo según se reivindica en los puntos anteriores, caracterizado porque un juego



5 5 2 2 3

de hojas de anotaciones lleva sobre cada hoja el nombre de un mes.

5 6º. - Un dispositivo según se reivindica en los puntos anteriores, caracterizado porque las hojas presentan cada una de ellas una división en semanas y una división en días.

10 7º. - Un dispositivo según se reivindica en los puntos anteriores, caracterizado porque un juego de hojas de anotaciones presenta sobre cada hoja una división o rayado de libro de caja.

15 8º. - Un dispositivo según se reivindica en los puntos anteriores, caracterizado porque un juego de hojas de anotaciones presenta el alfabeto sobre franjas marginales que se recubren parcialmente.

15 9º. - Un dispositivo según se reivindica en los puntos anteriores, caracterizado porque un juego de hojas de anotaciones no lleva ninguna inscripción.

20 10º. - Un dispositivo según se reivindica en los puntos anteriores, caracterizado porque un juego de hojas de anotaciones que no lleva inscripciones presenta líneas de perforaciones que permiten dividirla en varias partes.

25 11º. - Un dispositivo según se reivindica en los puntos anteriores, caracterizado porque las hojas de anotaciones presentan un cuadriculado.

12º.- Un dispositivo según se reivindica



5 5223

en los puntos anteriores, caracterizado porque las hojas de anotación presentan cada una de ellas por lo menos un retazo de ángulo que puede ser desgarrado a lo largo de una línea oblicua de perforaciones.

5 13º. - Un dispositivo según se reivindica en cualquiera de los puntos anteriores, caracterizado porque los retazos en ángulo que pueden ser desprendidos de las hojas de anotaciones en cuestión llevan la fecha y el nombre de un día de la semana o el nombre de un mes.

10 14º. - Un dispositivo según se reivindica en cualquiera de los puntos anteriores, caracterizado porque las hojas que llevan indicaciones fijas e informes útiles son cortadas siguiendo una línea oblicua apropiada para dejar libres los retazos de ángulo que pueden ser desgarrados de esas hojas.

15 15º. - Un dispositivo según se reivindica en cualquiera de los puntos anteriores, caracterizado porque el que sirve para conservar las hojas móviles fuera de la cubierta o encuadernación de bolsillo está constituido por una caja en la cual las hojas pueden ser conservadas en pie.

20 16º. - Un dispositivo según se reivindica en cualquiera de los puntos anteriores, caracterizado porque la carpeta o encuadernación de bolsillo está provista de anillos de encuadernación que se abren y las hojas móviles presentan perforaciones que corresponden a esta encuadernación de anillos.

25 17º. - Un dispositivo para conservar informes fijos, indicaciones útiles y notas de sucesos en un periodo determinado.



5 5 2 2 3 10 EN

Tal y como se ha descrito en la Memoria que antecede, representado en los dibujos que se acompañan y para los fines que se han especificado.

Esta Memoria consta de nueve hojas y la presente escritas a máquina por una sola cara.

Madrid, 10 ENE. 1957
P.A.

Alberto de Eizaburu
Por Poder
Alberto de Eizaburu



5 5 2 2 3

FIG. 1

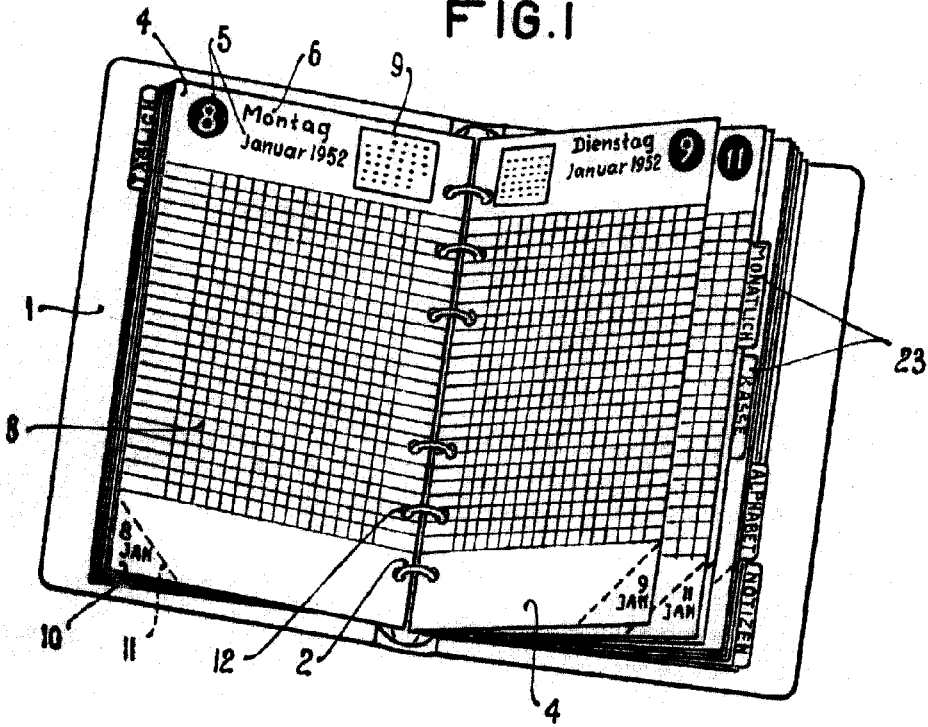
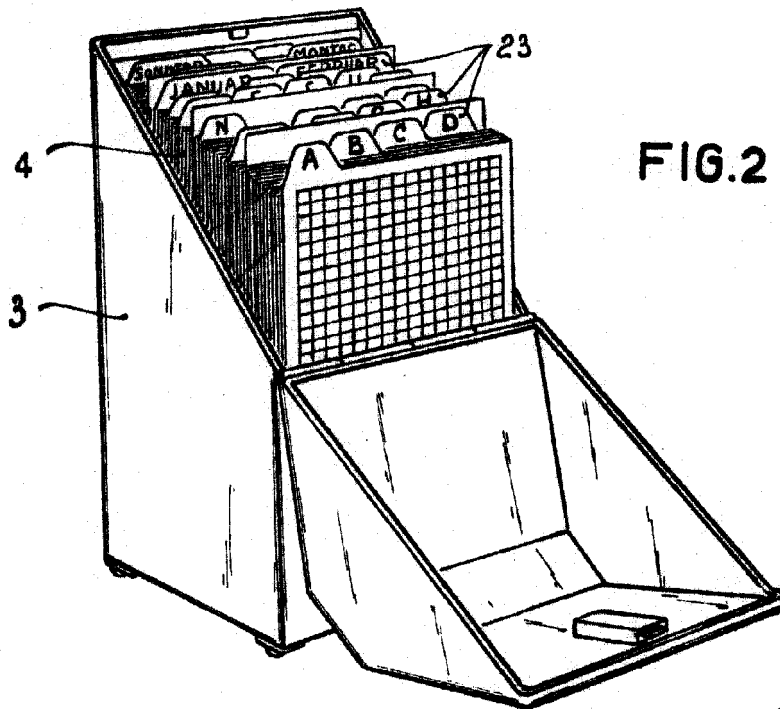

FIG. 2



Alberto de Blasin
The Patent

5 5 2 2 3

