



10 JUN 6

55170

MEMORIA DESCRIPTIVA.

MODELO DE UTILIDAD.

PAIS : ESPAÑA.

DURACION : 20 AÑOS.

OBJETO : "NUEVO PILOTO ADAPTABLE A LOS PEDALES DE BICICLETAS".

=====

A nombre de : DON JAVIER MIGUEL SERRA,

Residente en : BARCELONA, General Mitre, 146.

Nacionalidad : ESPAÑOLA.

(M. U. 824, A-R).



55170

Esta solicitud tiene por objeto garantizar en territorio español, la propiedad y explotación exclusiva de un dispositivo que consiste en un piloto aplicable a los pedales de las bicicletas, cuya finalidad es suprimir la luz o cristal rojo

5.- que hasta ahora se situaba en la parte trasera de estos vehículos.

Este elemento que se fabricará en diversos colores y estructuras, puede realizarse de modo que resulte alojado en el curepo del pedal, o integrado en un soporte que mediante dos

10.- tornillos o remaches permite fijarlo en la superficie del mismo.

La ventaja de este sistema en relación con el antiguo piloto rojo, es evidente, pues mientras el mismo queda fijo, de modo que deja de percibirse si los faros de los coches que si-

15.- guen a la bicicleta o vehículo que los adopte, no enfocan directamente, en cambio el nuevo, con su constante movimiento, aun sin ser enfocado por completo ha de verse inmediatamente, pues el continuo subir y bajar de los pedales determinará que en todo momento se produzcan destellos para aviso de los demás

20.- vehículos.

Estos dispositivos de señales se colocarán en ambos pedales, tanto en la parte anterior como en la posterior, a fin de que la bicicleta se vea por los vehículos que la siguen y por los que lleguen en dirección opuesta, y además para que los automóviles tengan la seguridad de que se les enfrenta una bici-

25.-



ciclista y puedan hacer el cruce de luces que evitará el deslumbrado del conductor de aquélla, cosa difícil en la actualidad, pues siempre existen bromistas que utilizando linternas intentan engañar a los conductores de coches, y éstos, en ocasiones, prescinden de las señales de cruce cuando en realidad pasan ciclistas, provocándose a veces desgracias muy lamentables.

En la hoja de planos que se acompaña, quedan reflejadas a título de ejemplo dos formas de realización del objeto que nos ocupa, representándose en la figura 1 el tipo de piloto empotrado en el pedal, mientras la figura 2 ofrece una vista de la pieza que permite aplicarlo en la superficie del mismo, y la figura 3 muestra en sección el alzado de este soporte.

Consiste este Modelo de Utilidad en disponer empotrada en la superficie anterior o posterior del pedal 2, una pieza con forma adecuada 1 preferiblemente rectangular, de cristal u otra materia transparente en colores variables y convenientes al fin propuesto, dotada con facetas internas o superficiales para provocar destellos al reflejar la luz de los vehículos que siguen o se enfrentan a la bicicleta, de modo que los movimientos rítmicos determinados por el pedaleo indiquen con toda seguridad a los conductores de aquéllos, la situación del ciclista.

Para aplicarlo a los pedales ya conocidos se ha previsto una disposición constituida por un soporte rectangular compuesto de una plataforma interna 4 con pestañas laterales, donde se acopla la superficie transparente 1, quedando enmarcado el conjunto mediante una pieza 3 abierta por la parte superior mientras ambos extremos se prolongan formando sendas orejetas 5 perforadas que permiten fijarla con tornillos o



remaches en la parte delantera o trasera del pedal.

La variedad en los colores puede emplearse para distinguir el tipo de vehículo a que se aplique el nuevo piloto, así como para señalar si corresponden a la parte anterior o posterior de los pedales, o sea, que permita conocer a simple vista si el ciclista viene hacia el coche o va delante de éste.

Tanto las dimensiones como el material empleado en la fabricación del dispositivo serán variables, sin que cualquier modificación en este sentido o en la estructura, pueda alterar la esencialidad del invento.

Descrita suficientemente la naturaleza y objeto de este Modelo de Utilidad, se declara que los puntos cuyo registro se solicita por veinte años, en España, están comprendidos en las siguientes:

70.- REIVINDICACIONES.

1ª.- Nuevo piloto adaptable a los pedales de bicicletas, caracterizado porque en una abertura prevista en la cara anterior y posterior de los mismos, se dispone empotrada una placa de materia transparente en colores adecuados para señalización y con facetas internas, que aun sin ser enfocadas directamente por la luz, la reflejará merced al constante movimiento de ascenso y descenso que determina el pedaleo del conductor.

2ª.- Nuevo piloto adaptable a los pedales de bicicletas, según 1ª reivindicación, caracterizado porque en la superficie delantera y trasera del pedal y mediante un soporte constituido por una plataforma con pestañas laterales, se acopla la placa de materia transparente, quedando enmarcada con una pieza



abierta por la parte superior, y de cuyos extremos se prolongan
85.- otras tantas orejetas perforadas para acoger sendos tornillos
o remaches que fijan el conjunto al pedal.

38.- "NUEVO PILOTO ADAPTABLE A LOS PEDALES DE BICICLETAS".

Madrid, 10 JUL. 1956

JAVIER MIGUEL SERRA,

P.

55170



Fig. 1

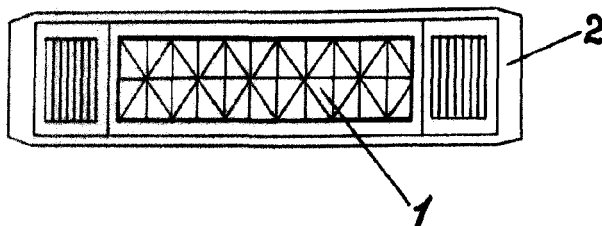

Fig. 2

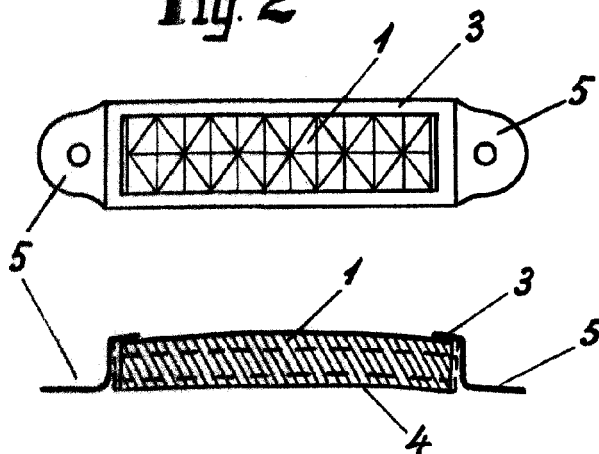

Fig. 3

ESCALA VARIABLE
MADRID, 10 JUL 1958