



Nº. - _____

MEMORIA DESCRIPTIVA

55146

55146

MODELO

DE

UTILIDAD

POR VEINTE AÑOS, A FAVOR DE DON JOAQUIN VERA DOMINGUEZ, DE NACIONALIDAD ESPAÑOLA, CON DOMICILIO EN VALENCIA; c/ Pintor S: Abril, nº. 15.- - - - -

por

"PORTADOR CAMBIABLE DE PUBLICIDAD PARA UTILIZAR SOBRE RECIPIENTES DE BEBIDAS CON PIE".

-----: oOo :-----



•55146

La innovación tiene por objeto un medio de publicidad que aporta a su función diversas ventajas de orden económico y utilitario.

Por ejemplo. Una de las ventajas del nuevo medio publicitario reside en el hecho de que requiere solamente dimensiones reducidas y es susceptible de confeccionarse en materiales livianos, con tal de que posean superficies aptas para ser coloreadas e impresas, litografiadas, etc. Permite, pues, la innovación, el aprovechamiento de restos de materiales, como papel, cartulinas y otros de tipo análogo, y, de consiguiente, que, por obtenerse a un coste ínfimo, pueda prodigarse abundantemente con el lógico incremento de sus probabilidades de éxito.

Otra ventaja consiste en que se aplica especialmente sobre recipientes de bebidas con pie, tales como copas, en los establecimientos públicos, como tabernas, bares y cafeterías, etc. dando lugar a un nuevo vehículo de publicidad que no había sido utilizado hasta ahora más que, si acaso, como portador de la marca o nombre del establecimiento, y que ofrece, sin embargo, una posibilidad de captación tan directa como un catálogo o carta personal y quizás en mejor momento psicológico.

El nuevo portador publicitario es también susceptible de confeccionar en colores diversos y ello constituye una ventaja más del mismo por cuanto puede servir para establecer una distinción entre las copias y evitar eventuales confusiones en los casos en que concurren a una mesa o mostrador grupos de personas que ingieren la misma clase de bebida.

- Y aún otra ventaja está representada en el hecho de que

• 55146-7



30 el portador publicitario es cambiabile, lo que supone que el cliente puede separarle y guardarle, si así lo desea; que puede combinarse con sorteos y concursos, que el tema puede ren-
35 varse cuanto se quiera, y, finalmente que el motivo puede ser seleccionado en cada caso para relacionarle, por ejemplo, con la bebida que es objeto de la consumición.

De acuerdo con lo expuesto, la innovación consiste en una
35 pieza laminar, la cual tiene una cara superior y otra inferior coloreadas y portadoras de anuncios; un orificio que sirve para alojar la lámina a modo de anillo sobre el pie de un recipiente de bebida, tal como una copa; y un corte o ranura por el que se introduce sobre dicho pie de copa desde el contorno al orificio
40. del cuerpo de la misma.

Un ejemplo, no limitativo, de realización práctica del nuevo portador publicitario se ilustra seguidamente con los dibujos anexos, que representan:

La figura 1ª, una vista en planta.

45 La figura 2ª, el detalle de aplicación.

Conforme a los dibujos reseñados, (1) indica la pieza laminar, (2) la cara superior portadora del anuncio, (3) la cara inferior portadora igualmente del anuncio, (4) el orificio que sirve para alojar la lámina sobre el pie del recipiente de bebida, y (5) el corte o ranura por el que la lámina es introducida sobre el pie de la copa, desde su contorno hasta el orificio.
50

Es obvio que el principio de la innovación recae sobre los hechos de que la lámina ha de tener caras susceptibles de ser coloreadas y portadoras de anuncios, un orificio para alojarla a modo de anillo sobre el pie del recipiente y un corte o
55



• 55146

ranura para introducirla sobre el pie desde el contorno al orificio, y que, por lo tanto, es indiferente la materia de la lámina, su forma geométrica y la situación y forma también geométrica del orificio y de la ranura. Se entenderá, pues, que las referidas variantes, en tanto que no supongan una modificación sustancial, quedarán comprendidas en el área de protección legal de la patente.

- N O T A -

En resumen, el modelo de utilidad recaerá sobre las reivindicaciones siguientes:

1ª.- Por "PORTADOR CAMBIABLE DE PUBLICIDAD PARA UTILIZAR SOBRE RECIPIENTES DE BEBIDAS CON PIE", que consiste en una pieza laminar, la cual tiene una cara superior y otra inferior susceptible de ser coloreadas y portadoras de anuncios; un orificio que sirve para alojarla a modo de anillo sobre el pie de un recipiente de bebida tal como una copa; y un corte o ranura por el que se introduce sobre dicho pie de copa desde el contorno al orificio del cuerpo de la misma.

2ª.- Por "PORTADOR CAMBIABLE DE PUBLICIDAD PARA UTILIZAR SOBRE RECIPIENTES DE BEBIDAS CON PIE".

Según queda sustancialmente descrito, reivindicado y representado en esta memoria, que consta de cuatro hojas de texto, mecanografiadas por una sola cara, y una hoja de planos.

Madrid, 7 de julio de 1956.

JOAQUIN VERA DOMINGUEZ.

p. a.

JOSE RUIZ-GRANADOS SANCHEZ
P.F.

José Ruiz-Granados Sánchez

55146



FIG. 1

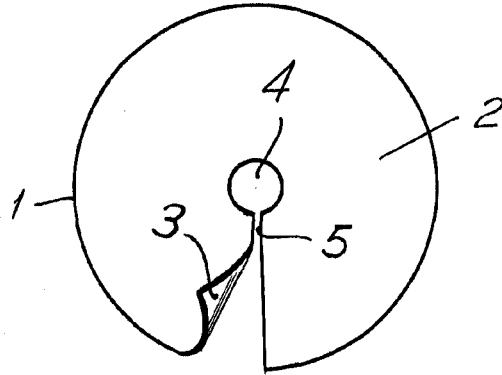
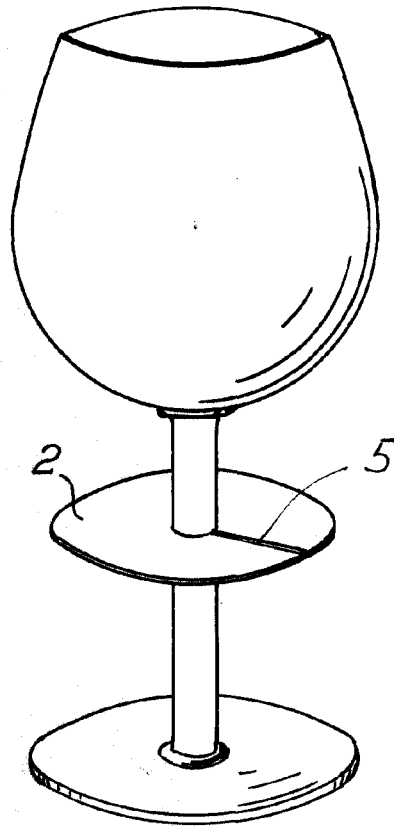

FIG. 2



Madrid, 7 de julio de 1956

Escala variable.

Joaquín Vera