



50
-55143

MEMORIA DESCRIPTIVA

del Modelo de Utilidad, por 20 años, solicitado a favor de CONFECCIONES REUNIDAS, S. A., de nacionalidad Española y constituida de acuerdo con las Leyes Españolas, residente en Barcelona, calle de Peligro 18-20-22, por :
" UN REFUERZO PARA CUELLOS DE CAMISA ".

El presente Modelo hace referencia a un refuerzo para cuellos de camisa, destinado a mejorar la presentación de dichos artículos en su exhibición en el comercio.

5 Tiene este Modelo la finalidad de corregir un inconveniente mantenido desde antiguo en la distribución de confecciones de camisería que, como consecuencia de los envasados o empaquetamientos de camisas por superposición de varias prendas en cada caja, se deslucen en el planchado de sus cuellos, que a pesar de llevar en su doblado interior, una tira de cartulina, no evita que se produzca la deformación y aplastamiento, máximo teniendo en cuenta
10 que dichas tiras están destinadas a resguardar solamente la mitad posterior del cuello, que es donde se pretendía-



15 mantener la tersura requerida para el mejor aspecto del artículo en los escaparates y vitrinas de exposición.

Con el presente refuerzo se amplía y completa la citada rigidez a la totalidad del cuello, mediante la inclusión de la pieza de cartón que a continuación se describe, como ejemplo fundamental de la realización inmediata del mismo, con la ayuda de los gráficos de la hoja adjunta.

20 En ella, en su figura 1, se dibuja la pieza de refuerzo vista en planta. En la figura 2, se la representa en perspectiva y desdoblada. Y en la figura 3, se esquematiza mostrando la localización de la misma.

25 Según se dibuja, consta el refuerzo de una pieza de cartón -1- troquelada según una silueta que, como puede observarse, reproduce aproximadamente la forma de la pala exterior -2- del cuello de la camisa -3-.

30 La pieza consta de dos caras -4- y -5- que se superponen después de doblada, siguiendo la línea de torsión -6- que coincide con la línea delantera del cuello cuyo perfil reproduce. Obedeciendo este doblez y superposición de dos cartones a la finalidad de que, duplicando el cartón, al mismo tiempo que acentúa la resistencia, actúa de muelle que, con su tendencia de separarse, ahueca el interior de las palas del cuello, dándole más tersura a la tela del mismo.

40 Siendo dos las puntas del cuello, se sitúa en cada una de ellas una de las piezas descritas en la forma que se dibuja en la figura 3.

45 La elaboración de este refuerzo se llevará a efecto con arreglo a la gama de dimensiones y con arreglo a variedad de calidades o trazados y de detalles generales que no alteren ni modifiquen la esencialidad del Modelo.



===== N O T A =====

Se reivindica como objeto de este Modelo de Utilidad:-

1º.- Un refuerzo para cuellos de camisa, que se caracteriza por estar constituido por una pieza plana de cartón o material similar, troquelada según un perfil que reproduce
50 aproximadamente la silueta de la pala exterior de los cuellos con la particularidad de que se dobla sobre sí misma, siguiendo la línea anterior del perfil del cuello, a fin de que en toda la zona anterior conste el refuerzo de dos
55 planchas o piezas de cartulina, para aumentar la resistencia y crear una presión de muelle que mantenga ahuecado el espacio interior del cuello.

2º.- Un refuerzo para cuellos de camisa, según la reivindicación 1ª., que se caracteriza porqué los cartones que lo
60 constituyen se colocan uno a cada lado o pala del cuello y en su espacio interior.

3º.- Un refuerzo para cuellos de camisa.

Consta la presente memoria descriptiva de tres hojas foliadas y escritas por una sola cara.
64

Barcelona, 30 de JUNIO de 1956.

P. A.

M. LLORT

p. p.

55143



Fig. 1

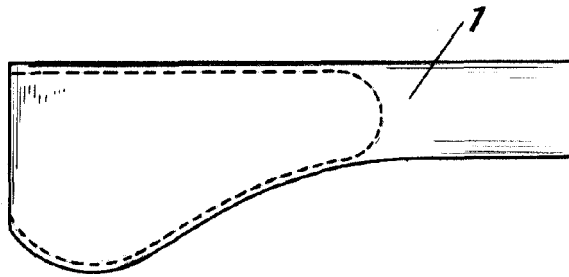

Fig. 2

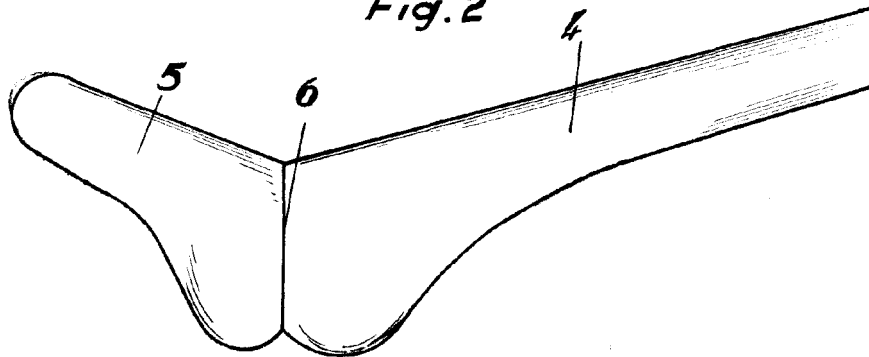
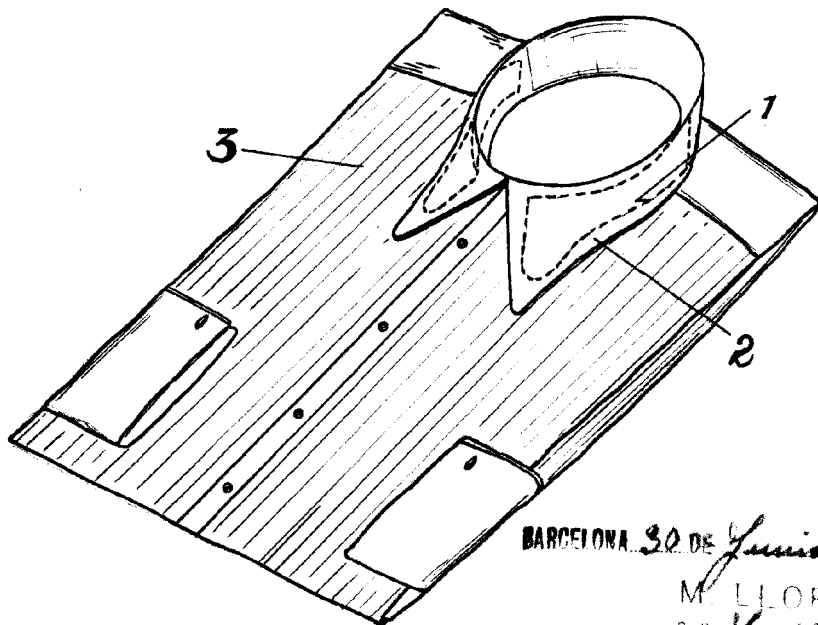

Fig. 3



Escala variable.

BARCELONA 30 DE Junio DE 1926

M. LLORT

D. P. Gattamora