



55108

MODELO DE UTILIDAD

por 20 años

por "UN ESTUCHE PARA ROLLOS DE PAPEL", a favor de D. Antonio J. Michel, de nacionalidad alemana, domiciliado en Barcelona, Rosellón, 315.

=====

MEMORIA DESCRIPTIVA

Este Modelo de utilidad describe un estuche para rollos de papel, muy práctico y manejable, pues además de cubrir y proteger perfectamente al rollo de papel permite desarrollarlo con facilidad y cortarlo correctamente; así mismo la colocación de los rollos nuevos dentro de este estuche es fácil y cómoda.

Adjuntamos, a título de ejemplo, unos dibujos para describir sus características. En los dibujos se puede observar que el estuche consistirá en una caja cilíndrica



10 -1-, del tamaño y dimensiones suficientes para alojar un ro-
lle de papel; esta caja confeccionada a base de fina chapa
metálica. Una de sus bases puede quedar permanentemente ce-
rrada por un fondo plano -2-, la opuesta -3- ha de ser to-
talmente practicable, eso es, sin rebordes que la obstruyan,
15 y se cubre con un tape -4- de cazoleta de fondo -5- prefe-
rentemente plano para concordar con la opuesta.

Esencialmente la caja cilíndrica está partida se-
gún una de sus generatrices -6- solapándose un extremo o
borde sobre el otro; al efecto el borde que queda cubierto
20 forma un leve escalón -7-, cuya escasa altura se utiliza,
por ser embutido, como refuerzo. La zona o pestaña superior
-6- presenta asimismo un bordón o nervadura -8- embutida en
concepto de refuerzo, y su arista viva -9- es cortante, y
queda algo levantada sobre la superficie general del cilin-
25 dro. La posición correcta de estos bordes se asegura por el
fondo fijo y por la pestaña cilíndrica -4- del tape -5-. Es-
ta zona superior -6- presenta una embutición con abertura
central -10- que permite hacer salir con la yema del dedo al
papel por encima y a través de la rendija entre -9- y -7-;
30 presenta además esta zona -6- dos topes -11- embutidos hacia
adentro, uno a cada lado de -10- para tensar y fijar el pa-
pel saliente; al efecto estos topes -11- coinciden con las
lengüetas -12- previstas en la zona cubierta del borde opues-
to.

35 Este estuche será pues ideal para guardar y utili-
zar rollos de papel de embalaje, de papel de dibujo y demás
similares.

A los efectos del actual Modelo serán variable to-



40 dos cuantos detalles no afecten, alteren, cambien o modifi-
quen la esencia del estuche descrito.

N O T A .

Se reivindica como objeto de este registro por Mo-
delo de utilidad:

45 1 - Un estuche para rollos de papel, que esencialmente con-
siste en una caja cilíndrica de fondo plano y tape de cazo-
leta; de dimensiones adecuadas para contener un rollo de pa-
pel; esencialmente fabricada en fina chapa metálica, su pa-
red cilíndrica presenta un corte según una de las generatri-
ces, solapándose uno de sus márgenes sobre el opuesto; el
50 margen inferior forma un escalón de leve altura que se re-
suelve en nervadura de refuerzo; el margen superior presen-
ta su borde libre cortante y algo levantado respecto a sus
arranques laterales para permitir la salida del papel y cor-
tarlo según su ancho; presenta el margen o solapa superior
55 una abertura central suficiente para que con la yema del de-
do pueda hacerse salir el papel, y dos embuticiones latera-
les hacia el interior, coincidentes todas ellas con la pro-
longación del margen inferior y opuesto; estas embuticiones
son coincidentes con dos lengüetas elásticas cortadas en
60 la solapa inferior, con objeto de fijar al papel saliente y
mantener tenso el rollo.

Sean cuales fueren las circunstancias que concu-
rran en la esencialidad del Modelo de utilidad definido en
la anterior reivindicación, cual objeto es:

65 2 - "UN ESTUCHE PARA ROLLOS DE PAPEL".

Consta la presente memoria de cuatro hojas folia-
das, mecanografiadas por una sola cara y del dibujo unido



- 4 - 551 08²¹

a la misma.

Barcelona, veintiuno de junio de mil novecientos
70 cincuenta y seis.

P.A. de D. Antonio J. Michel,

L. DURÁN
P. P.

D. ANTONIO J. MICHEL

HOJA UNICA

55108

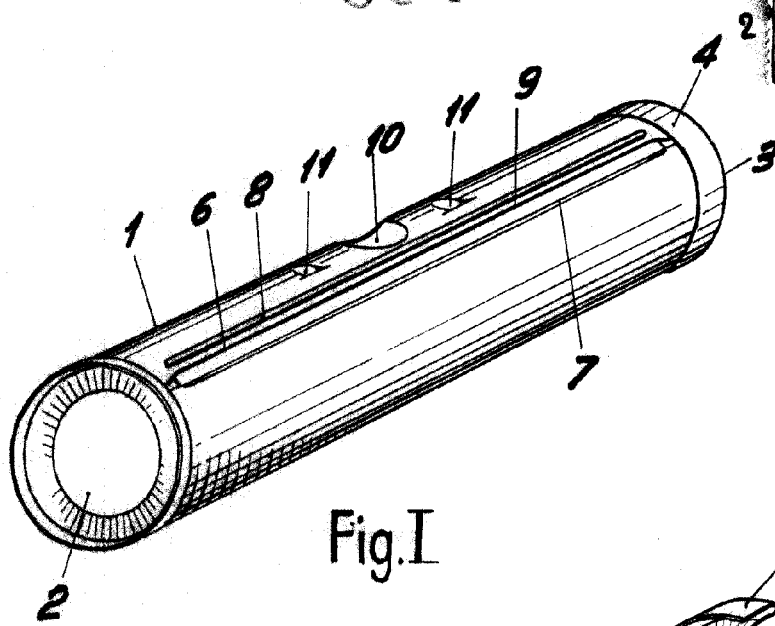

Fig. I

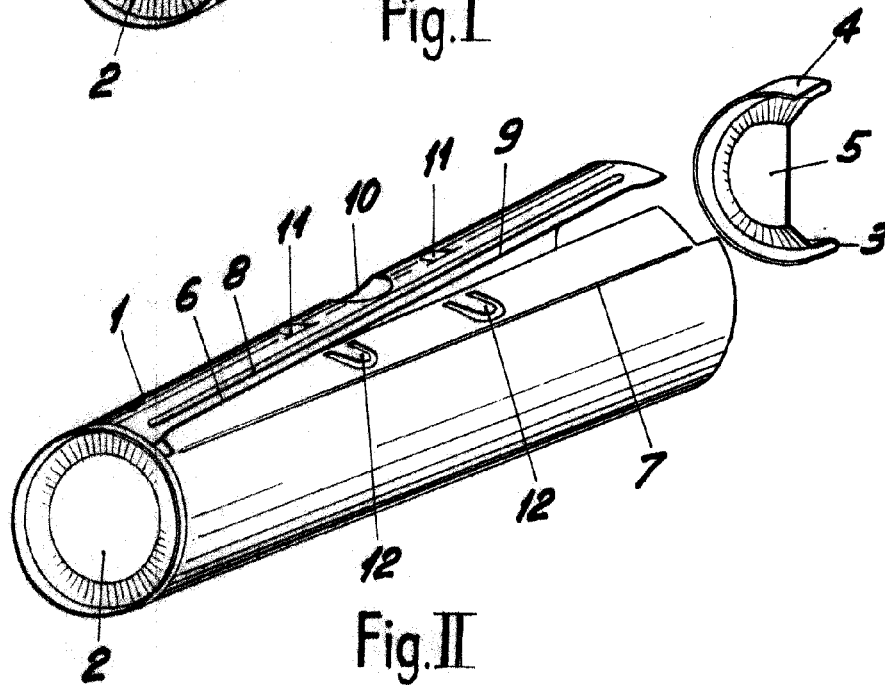

Fig. II

BARCELONA, 21 JUNIO DE 1956

L. DURAN

P.P.

ESCALA VARIABLE