

27 JUN 6



•55104

M O D E L O
D E
U T I L I D A D

a favor de Doña MARCELINA FELIUBADALÓ SOLER, de nacionalidad española, residente en Barcelona, Ronda Guinardó, 212, por "RUEDA PERFECCIONADA DE BANDAJE ELÁSTICO".

- . -

MEMORIA DESCRIPTIVA

La presente invención se refiere a una rueda perfeccionada, provista de bandaje elástico, cuya constitución es sumamente sencilla, lográndose por simple moldeado de sus dos piezas esenciales, a la par que las garantías de duración y buen funcionamiento son máximas.

5.

El tipo de ruedas de bandaje elástico conocidas hasta el presente, presentan serios inconvenientes, ya de tipo constructivo, o bien por lo que a su aplicación se refiere. Entre los primeros citaremos el hecho de ser sumamente difícil obtener una retención perfecta del bandaje

10.

• 551 04 27



sobre la llanta. Por otra parte ocurre que al estar las
ruedas en reposo y soportar sobre un mismo punto todo el
peso del elemento que sustentan, se producen deformacio-
nes en la llanta, con lo cual los ejes rotativos pierden
5. el debido ajuste y por consiguiente la rueda actúa defec-
tuosamente. Solventar estos defectos, se ha logrado has-
ta el presente con evidente repercusión en la sencillez de
la rueda y por tanto en su economía.

La rueda perfeccionada objeto de la invención, so-
luciona los problemas apuntados, ofreciendo una realiza-
10. ción perfecta y simplicísima. Consiste esencialmente en
dotar a la misma de un núcleo macizo y de material rígido
de cuya llanta emergen una serie de salientes de lados con-
vergentes a la misma, dispuestos longitudinalmente. El ban-
15. daje elástico se moldea directamente sobre la llanta, que
gracias a su configuración especial, retiene a aquél, im-
pidiendo cualquier eventual desplazamiento ya sea circular
o axial.

La rueda así formada consta de dos partes esencia-
les, cuales son: núcleo provisto en su llanta de los salien-
20. tes apuntados y bandaje elástico; estas dos piezas pueden
formarse por moldeado, con lo cual el montaje de la rueda
acabada es simplicísimo. Por otra parte el núcleo macizo,
impide su deformación y da una mayor consistencia a la rue-
25. da.

Para la mejor comprensión de cuanto queda descrito
en la presente memoria descriptiva, se acompaña un dibujo
en el que, tan sólo a título de ejemplo, se representa un



caso práctico de realización del objeto de la invención.

5. En dicho dibujo, la figura 1, es una vista en perspectiva de la rueda acabada; la figura 2, muestra una vista en alzado lateral parcialmente seccionada, de la misma; la figura 3, es una sección diametral; y la figura 4 representa una sección de la rueda según el eje IV-IV de la figura anterior.

10. La rueda perfeccionada que nos ocupa, viene representada en el aludido dibujo, por un núcleo -1- macizo, de material rígido, provisto del orificio -2- para alojamiento del eje de giro, de cuya llanta -3-, emergen una serie de salientes -4- de lados convergentes a la llanta -3-, dispuestos longitudinalmente a lo largo de su periferia, moldeándose el bandaje elástico -5-, alrededor de aquella llanta -3-, con lo cual queda perfectamente retenido gracias a los salientes -4-, que impiden cualquier desplazamiento eventual de dicho bandaje -5-.

15. Serán independientes del objeto de la invención los materiales empleados en la construcción del núcleo y bandaje de la rueda, formas y dimensiones, tanto absolutas
20. como relativas de los mismos, y cuantas variaciones puedan introducirse, siempre y cuando las mismas no afecten a su esencialidad.

•55104

27



N O T A

Se reivindica como objeto del presente modelo de utilidad:-

5. 1. Rueda perfeccionada de bandaje elástico, que se caracteriza esencialmente por el hecho de estar constituida por un núcleo macizo de material rígido, de cuya llanta emergen una serie de salientes de lados convergentes a la misma, dispuestos longitudinalmente, alrededor de cuya llanta queda moldeado el bandaje elástico de la rueda, perfectamente inmovilizado gracias a aquellos salientes periféricos.
- 10.

2. Rueda perfeccionada de bandaje elástico.

La presente memoria consta de cuatro hojas foliadas, escritas por una sola cara.

Barcelona, a 27 de junio de 1956.

Marcelina FELLIUBADALÓ SOLER

p.a.

I. PONTI

p.p.

55104

Fig. 1

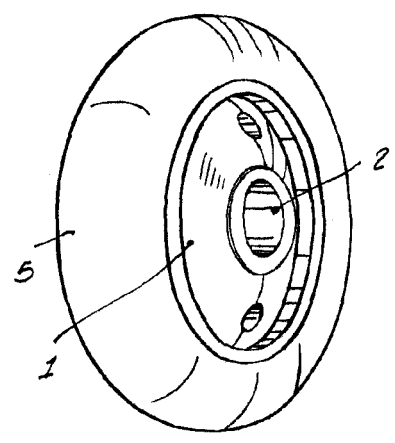

Fig. 2

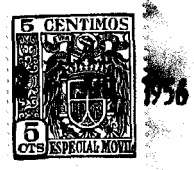
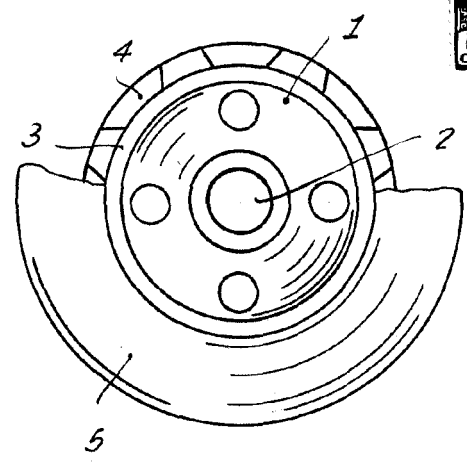

Fig. 3

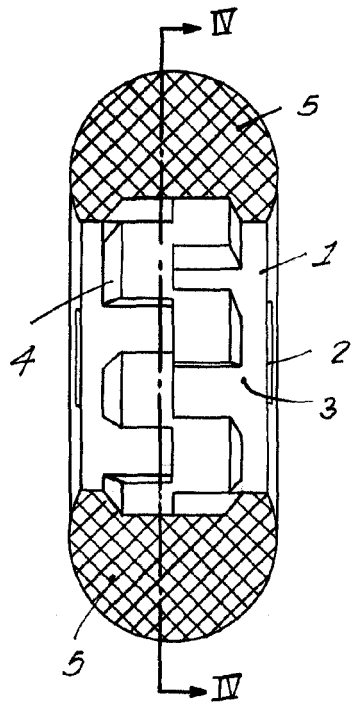
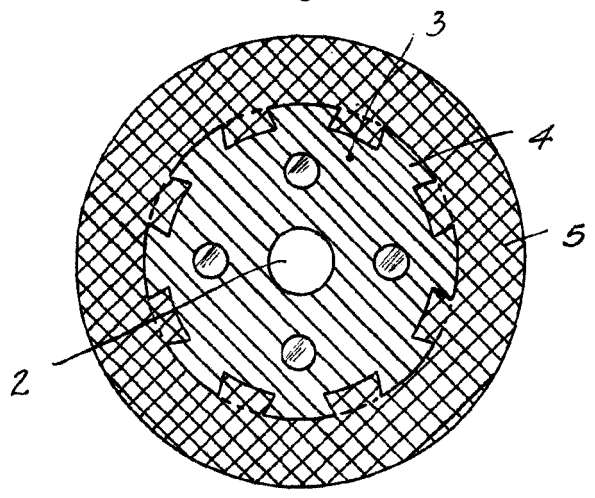

Fig. 4



Barcelona, 27 Junio 1956
Marcelina Feliubadaló Soler
p.a.

V. PONES
P. E.