

MODEL
3 - JUL 1956
ENTRADA-INCIDENTE
3 JUL
5 CENTIMOS
SPECIAL MAIL

55079

MEMORIA DESCRIPTIVA.
=====

MODELO DE UTILIDAD.

PAIS : ESPAÑA.

DURACION : 20 AÑOS.

OBJETO : "UNA PELOTA INFANTIL MUSICAL".

=====

A nombre de : INDUSTRIAS SHAMBER'S, S. A.

Residente en : VALENCIA, Padre Rico, 11 y 13.

Nacionalidad : ESPAÑOLA.

(M. U. 822, P/O).



.55079

La presente memoria se refiere como su enunciado indica a una pelota infantil musical que lleva en su interior un cascabel que al mover la pelota produce un sonido más o menos musical.

5.- Esta pelota constituirá un juguete muy apropiado para niños pequeños.

A continuación se hará una detallada descripción del Modelo de Utilidad que se solicita con ayuda del plano que se acompaña en el cual se representa:

10.- En la Fig. 1 una sección de la pelota.

En la Fig. 2 una perspectiva.

Según el ejemplo de ejecución representado la mencionada pelota lleva en su interior un hilo de goma, cordón o alambre colocado en posición diametral con sus extremos sujetos a las paredes de la pelota por su cara interior. Sujeto a este hilo o cordón por una anilla va un cascabel 3 que puede balancearse libremente al mover la pelota. De esta forma los niños al jugar con la pelota hacen que se mueva el cascabel que produce un sonido musical.

20.- La forma, materiales y dimensiones de la pelota podrán ser variables y en general todo cuanto sea accesorio o secundario siempre que no modifique las características esenciales que reivindicaremos.

• 55 079 - 3 J



REIVINDICACIONES.

30.- 1ª.- Una pelota infantil musical, caracterizada porque en su interior lleva un hilo de goma, cordón o alambre, colocado en posición diametral con sus extremos sujetos a las paredes de la pelota por su cara interior y sujeto a este hilo o cordón por una anilla, va un cascabel que se balancea libremente al mover la pelota produciendo sonidos más o menos musicales.

2ª.- UNA PELOTA INFANTIL MUSICAL.

Madrid, - 3 JUL. 1956

INDUSTRIAS SHAMBER'S, S. A.

P. A.

Escala variable

-55079-3 JUL

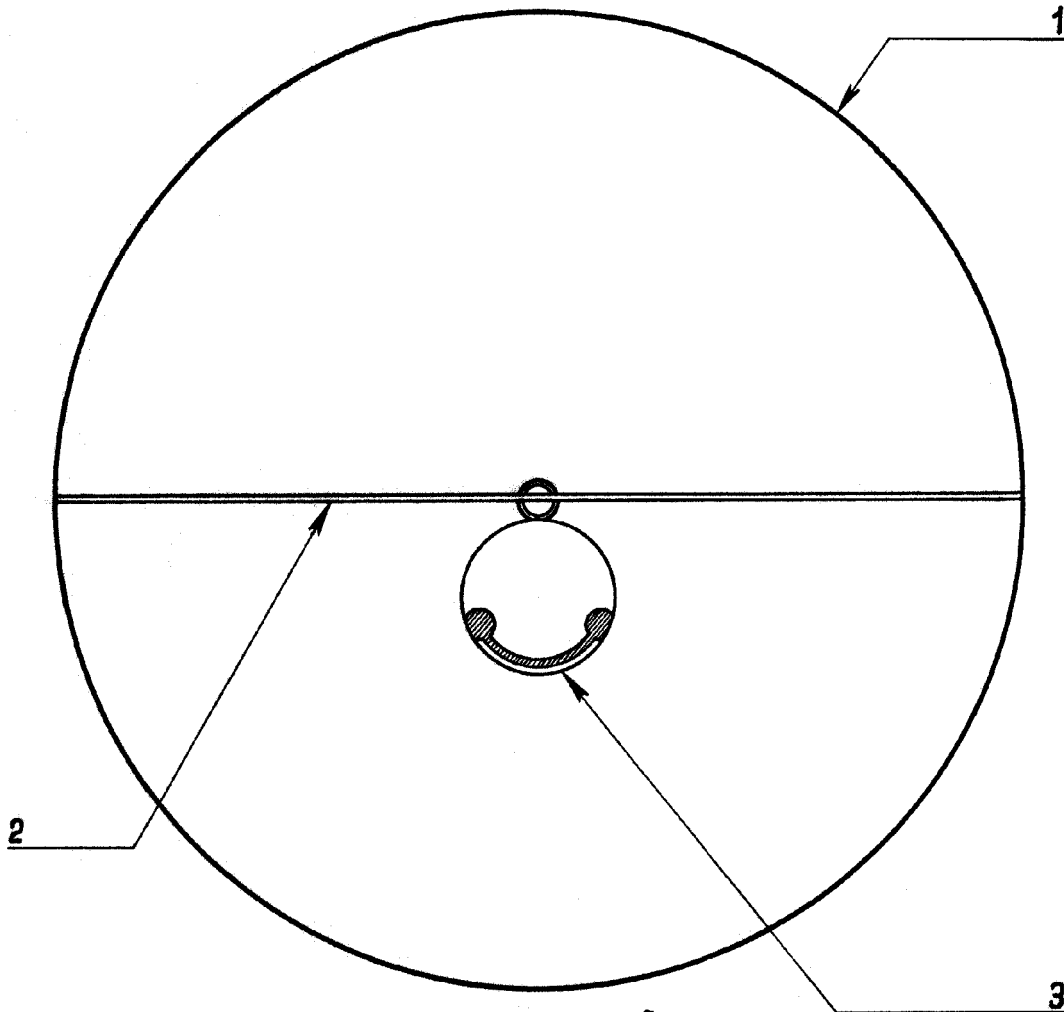

Fig. 1

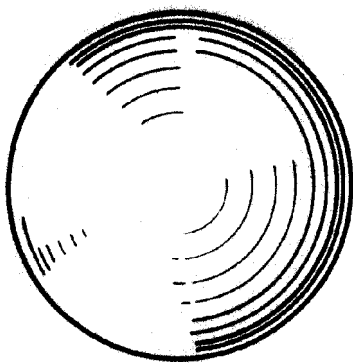

Fig. 2

Madrid, 3 JUL. 1956
P. M.
[Handwritten Signature]