

27



•54990

M O D E L O
D E
U T I L I D A D

para "UN MOLINO DE CAFÉ, PERFECCIONADO", a favor de DON ANTONIO NOGUÉ ALONSO Y DON JAIME SOLÉ CUBERES, residentes en BARCELONA, Avda. República Argentina, n° 29.

. = . =

MEMORIA DESCRIPTIVA

El presente modelo de utilidad, se refiere a un molino de café, perfeccionado.

5. En el modelo que se describe se encuentran combinadas en una sola, tres partes principales de un molino de café, a saber; el receptor de los granos de café, el mecanismo triturador molidor y el cajón o receptaculo del molido. Resulta de ello el mismo rendimiento que para un milono corriente en $\frac{1}{2}$ de volumen con poco encumbrimiento que le hace útil para viajes por ejemplo. Queda eliminada la pérdida por salto de la ma
10. teria a moler y ésta cae sin pérdida alguna en el recipiente



que sirve de cajón y puede verter sin dificultad el contenido con toda precisión en cualquier receptáculo aun de boca estrecha.

5. El recipiente es cambiabile y la maniobra es sencilla y rinde como un molino grande.

10. Comprende un cajón dotado de una cubierta de quita y pon en la que va acoplado el mecanismo, esta cubierta se puede girar sobre si misma en el plano de la embocadura y en esta posición permite la carga, pero el giro se puede acentuar y entonces se quita del todo con el mecanismo para dejar solamente el cajón, como depósito eventual del molido.

15. Con el fin de facilitar la explicación se acompaña a la presente memoria una lámina de dibujos en la que se ha representado un caso de realización que se cita a título de ejemplo.

En el dibujo:

la figura 1, muestra en alzado la sección transversal del molino,

15. la figura 2, indica en perspectiva el molino cerrado y el molino destapado.

Consiste en una caja plana por sus frentes, -1- cerrada por una tapa -2- que lleva acoplado el mecanismo -3- del molino, comprendiendo la fresa central un vástago -4- que remata en el exterior por el manubrio -5-.

20. La tapa y la caja, llevan bordes en pestaña plana y sobre estos bordes se aplica la uña de fijación -6-.

La tapa según se indica en la figura 2, comprende en su parte del reverso -7- todo el mecanismo y por la ranura circular -8- pasa a la caja el café una vez molido.

25. Cuando se ha terminado de moler, se retira la tapa



girándola en su plano, y entonces la caja -1-, figura 2, sirve para verter el contenido -9- en cualquier recipiente.

El modelo dentro de su esencialidad, puede ser llevado a la práctica en otra forma que difiera en detalle de la indicada a título de ejemplo en la descripción, a las cuales alcanzará igualmente la protección que se recaba. Podrá, pues, construirse en cualquier forma y tamaño con los materiales más adecuados por quedar todo ello comprendido en el espíritu de las reivindicaciones.

= . =

N O T A

10. Descrito el objeto y utilidad de la invención, lo que se declara como no divulgado ni practicado en España, comprende las siguientes reivindicaciones:

15. 1. Un molino de café, perfeccionado, caracterizado por estar constituido por dos piezas a saber, un cuerpo que constituye una caja receptáculo del café molido, separable por completo de la otra parte y utilizable como cajón colector, y otra pieza constituida por una cubierta que comprende al exterior una tapa y al interior un doble fondo en donde queda encerrado el mecanismo molidor a través del cual pasa el café molido al cuerpo antes citado que constituye el colector.

20. 2. Un molino según la anterior reivindicación en el que la tapa exterior es giratoria sobre el eje del manubrio, para la maniobra de llenado siendo este giro en el propio plano de la embocadura del colector.

25.

54990

4.

27



3. Un molino según las reivindicaciones 1 y 2, en el que el conjunto de tapa y doble fondo porta mecanismos, es separable de la caja colector, para la utilización de esta caja como recipiente exclusivo del café molido.

5.

4. Un molino de café, perfeccionado.

Según se describe y reivindica en la presente memoria descriptiva, que consta de cuatro hojas foliadas y escritas a máquina por una sola cara, acompañadas de una lámina de dibujos.

Madrid, a 27 JUN. 1956

ANTONIO NOGUÉ ALONSO

JAIME SOLÉ CUBERES.

p. a.

JAIME ISERN MIRALLES

P. P.

R.tp.

Fig. 1

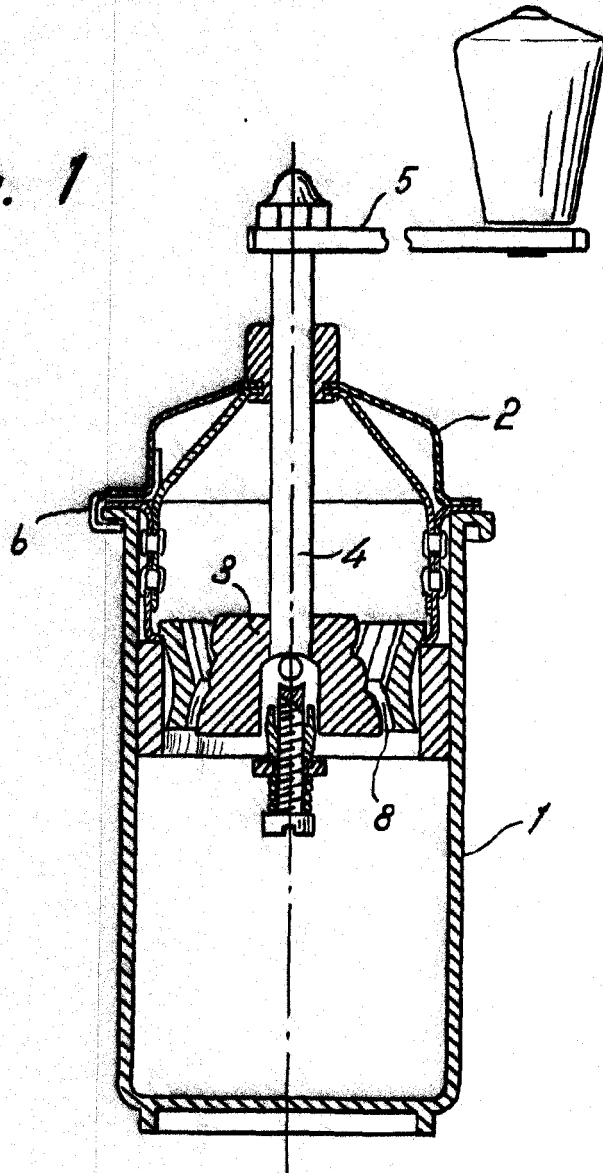

27



Fig. 2

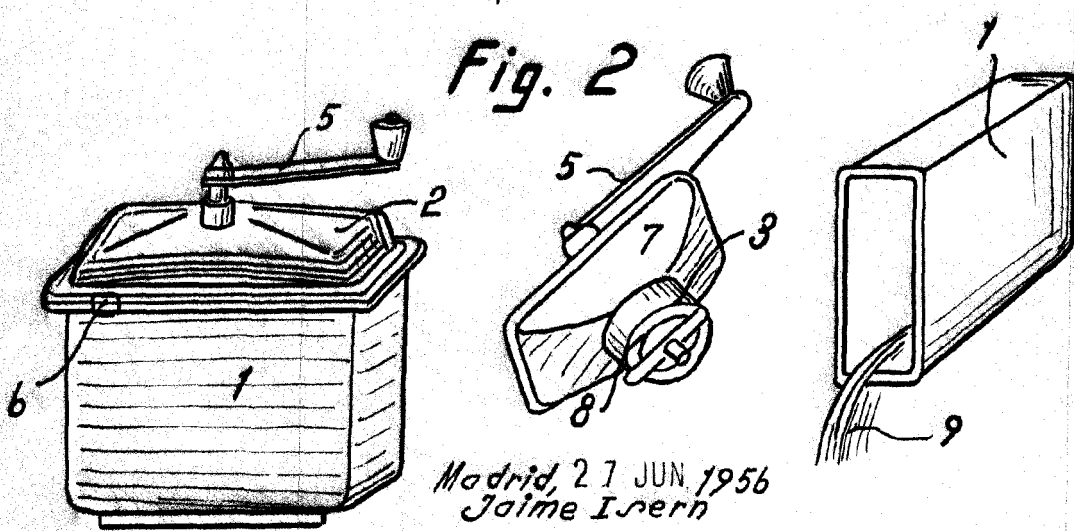

Madrid, 27 JUN 1956
Jaime Isern

pp.