

5493903



•54939

MEMORIA DESCRIPTIVA
=====

Correspondiente a un MODELO DE UTILIDAD, cuyo registro se solicita por veinte años.

A favor de

HELENE CURTIS INDUSTRIES, Inc, de nacionalidad americana.

residente en CHICAGO (Illinois).-4.401 W.North Avenue.

por:

"TAPON FRICCIONALOR"



El cuero cabelludo necesita de cuidados especiales y delicados si se desea poseer un pelo abundante y sano y en perfectas condiciones de limpieza, de una parte, y de otra, aquellas personas propensas a la caída del cabello son las que con mucha mayor atención han de proceder al cuidado y limpieza del pelo, tanto en su aspecto general, como en la parte más profunda, es decir, en el nacimiento o raíz del mismo.

Este cuidado generalmente no se lleva a efecto debido a que es preciso disponer de tiempo para dedicarlo a esta higiene, por otra parte, tan necesaria, ya que, en general, el pelo necesita limpieza por medio de un cepillado a fondo y posteriormente una fricción con cualquier tónico capilar, o simplemente con agua de colonia, con objeto de fortalecer el cabello en su nacimiento y parte más delicada.

Una de las causas fundamentales de la caída del cabello es la suciedad que se acumula en el cuero cabelludo, que taponna la salida del bulbo piloso y no permite la debida irrigación del cabello por sus medios naturales produciendo la muerte de este y consiguiente caída, por esta razón es fundamental proceder a la limpieza y cuidado del cabello tal como se ha consignado anteriormente.

Otra de las finalidades de este objeto es la aplicación de productos de belleza, tales como tinturas, reflejos y otros para el ondulado del cabello y embellecimiento del mismo.

Naturalmente, las dos operaciones anteriores requieren disponer de un cierto tiempo, por lo que muchas personas no efectúan más que la operación de cepillado que, aunque eficaz, no es totalmente positiva puesto que requiere el complemento del tónico que limpie profundamente el casco y nacimiento del cabello, base fundamental para obtener un cabello

•54939



totalmente sano.

35.- Conociendo el hecho, se ha tratado por esta parte interesada de obtener un procedimiento que aunara las dos operaciones complementarias de la higiene del cabello y su embellecimiento, llegando a obtener el objeto del modelo de utilidad presentado en esta memoria descriptiva.

40.- Se trata, como más adelante se describe en detalle, de un objeto aplicable a la boca de los frascos o botellas, a los que tapona y que va provisto de un conducto de comunicación con el exterior a través de una serie de orificios distribuidos precisamente por la parte inferior o base de las cercas que forman un cepillo de cabeza, pudiendo considerarse que en realidad el tapón cumple tres finalidades, esto es, en primer lugar cierra la boca de la botella o frasco, sirve de pulverizador o goteador, y por último es un cepillo de cabeza, siendo estas tres últimas operaciones simultáneas, con lo que el ahorro de tiempo es evidente, ya que en una sola operación se realizan las dos imprescindibles para un determinado tratamiento del cabello.

50.- Gráficamente se ha representado un ejemplo de realización práctica en una hoja de dibujos que se adjunta a la presente memoria descriptiva y sirviéndose de los mismos se hace a continuación un estudio detenido de su forma constructiva y demás detalles que caracterizan este modelo, no representando, por otra parte, dicho estudio carácter limitativo alguno, siendo el modelo susceptible de pequeñas variantes que sin afectar a sus características básicas, se considere oportuno introducir en el mismo.

60.- La fig. 1ª muestra una sección transversal frontal del modelo.

Por su parte la fig. 2ª representa una vista en planta superior.



65.- Por la fig. 1ª se aprecia con exactitud la forma del modelo constituido por la base interior o tapón (1) formado por una pieza cilíndrica roscada interiormente con objeto de ser aplicada a la boca del frasco o botella. Del centro de la parte superior parte en sentido ascendente y en forma decreciente una prolongación (2) asimismo circular y aligerada interiormente para formar un canal de conducción.

70.- La base superior del cilindro (2) va tapada por el ensanchamiento (3) que da lugar a la base de apoyo del cepillo. Con objeto de poner en comunicación con el interior del frasco, la parte superior del cilindro (2) lleva practicado un orificio central (4) que permite el acceso del líquido hasta el depósito (5) o base del cepillo. La parte superior de este depósito va cubierta y constituye la base de asiento (6) del cepillo (7) formado por una serie de grupos de cerdas en número variable y su forma y disposición es conocida, por lo que no es objeto de especial reivindicación.

75.- En la base de cada grupo de cerdas va practicado un pequeño orificio (8) de comunicación con el depósito (5) y de paso y salida de líquido al exterior.

80.- Como se desprende de la descripción realizada, una vez aplicado el tapón convenientemente roscado al frasco de líquido capilar o cualquier otro aplicable, agua de colonia, tónico, etc., etc., y precisamente por estar roscado al mismo su hermeticidad y sujeción es máxima por lo que no existe peligro de pérdida de líquido. Cuando se desea utilizar el cepillo en su doble aspecto de limpieza y distribuidor de líquido, basta invertir el frasco en posición apropiada, pasando entonces el líquido que contiene a través del conducto cilíndrico (2) y orificio correspondiente (4) hasta el depósito (5) y su salida al exterior a través

85.-

90.-

95.-

•54939



de los orificios (6).

De esta manera se consigue una distribución perfecta del líquido desinfectado convenientemente.

100.- El modelo descrito puede fabricarse en cualquier materia apropiada, siendo preferente las plásticas por su facilidad de obtención por moldeo y fundición, lográndose el mismo de una sola pieza.

105.- Descrito suficientemente el modelo solo resta añadir que el tamaño será el apropiado al tipo de frasco o botella a que haya de ser aplicado. hecha esta salvedad, se pasa a la parte reivindicatoria, seguidamente.

REIVINDICACIONES

110.- 1ª).-"TAPON FRICCIONADOR" caracterizado por estar constituido por una base de forma cilíndrica que constituye el tapón inferior objeto de aplicación sobre la boca del envase; del que parte un vástago ascendente tronco-cónico y hueco que dispone en su base superior de un orificio de comunicación con un depósito rectangular de cuya base superior

115.- lleva fijadas grupos de constitutivos de un cepillo; cuyas cerdas nacen en proyección con carácter variable, perpendiculares a dicha base, presentando cada una de estos grupos orificaciones capilares que permiten el paso de la materia líquida contenida en el depósito a las cerdas, para su aplicación sobre de fricción-masaje y cepillado del cuero cabelludo.

120.-

2ª).-"TAPON FRICCIONADOR".



La presente memoria descriptiva consta de seis hojas foliadas y mecanografiadas por una sola cara, componiendo un total de ciento veinticinco líneas, incluidas éstas.

Madrid, 23 de Junio de 1956.-

ANTONIO ESCRIBA
P.P.

•54939



Fig. 1

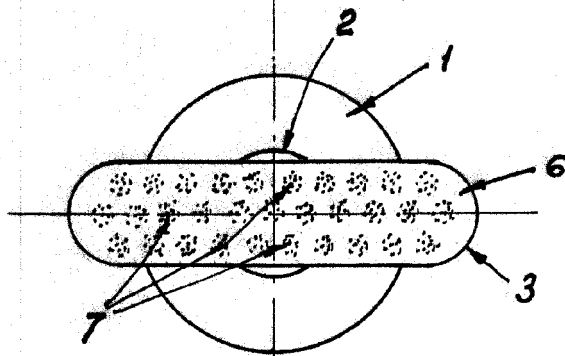
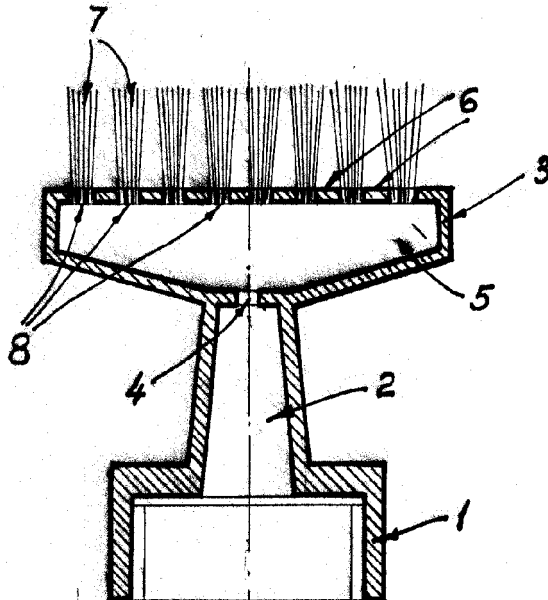

Fig. 2

Madrid, de Junio de 1956

ANTONIO ESCOBAR
P.P.

Escala variable.