

54923

54923 -



MEMORIA DESCRIPTIVA

---

Correspondiente a la solicitud de registro de Modelo de utilidad que, por veinte años, se solicita para España y sus Colonias, a favor de Don Agustín SANCHEZ ECHABURU, de nacionalidad española, residente en Elgoibar (Guipúzcoa), Muguruga número 24,-----

p o r

" CARRO PORTA-TORRETA PERFECCIONADO PARA TORNOS "

---

En los tipos de torno venocidos el movimiento del carro porta-torreta se efectúa mediante mando de palanca, lo que tiene como consecuencia una escasa sensibilidad y, por tanto, un trabajo de poca perfección, así como mayor molestia de la necesaria para su manejo.

Estudiada la cuestión se ha ideado el carro porta-to-



10

rrreta perfeccionado que constituye el objeto de la presente Memoria descriptiva, mediante el cual se consigue la máxima sensibilidad y la posibilidad de realizar trabajos perfectos con facilidad y comodidad del operario.

La figura del adjunto dibujo muestra en sección el dispositivo que rige el desplazamiento del carro, permitiendo apreciar con toda claridad sus características fundamentales.

15

Consiste en esencia en que el carro porta-torreta (1), montado sobre la bancada (2), lleva fija una cremallera (4) que engrana con un piñón (3) de eje vertical, al que se une perpendicularmente la maneta de mando (5), dispuesta horizontalmente.

20

Al hacer girar ésta, se imprime el mismo giro al piñón (3), el cual desplazará la cremallera (4) arrastrando con ella el carro porta-torreta con absoluta precisión, lo que permite un trabajo perfecto con la máxima comodidad del operario.

25

Claro es que en ejemplo de realización descrito y representado podrá ser variado en detalles secundarios de materia, forma y dimensiones, sin por ello alterar la esencia del perfeccionamiento que se reivindica, según se deja expuesto.

30

N O T A

EN RESUMEN: El Modelo de Utilidad que, por veinte años, se solicita para España y sus Colonias, ha de recaer sobre las siguientes reivindicaciones:

35

1º:- " CARRO PORTA-TORRETA PERFECCIONADO PARA TORNOS " que se caracteriza porque su desplazamiento se efectúa por la acción de una cremallera, fija al mismo y que engrana -

54923



40 con un piñón de eje vertical, al cual se une perpendicularmente la maneta de mando horizontal, cuyo giro determinará el del piñón y, con él, el desplazamiento de la cremallera y consiguientemente el del carro, con absoluta precisión.

2ª:- Por último, se reivindica como objeto sobre el que ha de recaer el Modelo de Utilidad que, por veinte años se solicita para España y sus Colonias,-----

p o r

45 " CARRO PORTA-TORRETA PERFECCIONADO PARA TORNOS "

Todo conforme queda expresado en la presente Memoria descriptiva que consta de tres hojas escritas a máquina por una sólo cara y dibujos que se acompañan.

Madrid, 23 de Junio de 1.956.

50 P.A.,

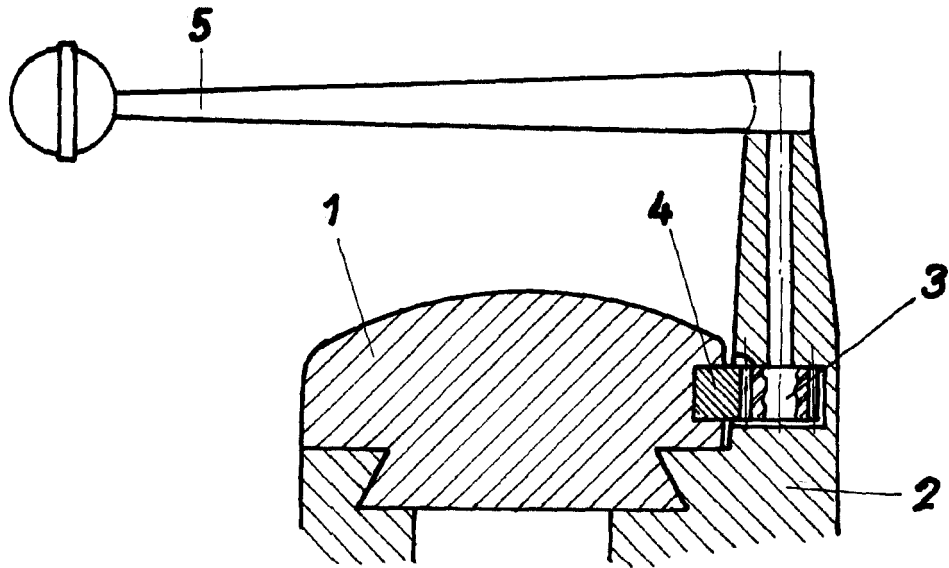

Fig. 1

Madrid, 23 de Junio de 1.956

P.A.,

ESCALA VARIABLE