



•54879

MODELO DE UTILIDAD

por VEINTE años

Cuyo privilegio se solicita para todo  
el territorio nacional y sus colonias  
a favor de:

HURRICANE, MOTORES Y EXTRACTORES S.A.

entidad española con domicilio en Bar-  
celona, calle Laforja núm. 61, por :

"BOQUILLA MEJORADA PARA ASPIRADORES"

=====



MEMORIA DESCRIPTIVA

5. Este Modelo de Utilidad se refiere conforme indica su enunciado a una nueva boquilla para aspiradores especialmente los de tipo pequeño o manuales, que gracias a sus especiales características aventaja a las conocidas tanto por ser de más fácil empleo, como por ser de sencilla y económica construcción. - - - - -

10. Esta boquilla se caracteriza en quedar formada por un cuerpo flexible y hueco de planta triangular y con sus caras mayores paralelas, quedando dotado uno de sus vértices de una prolongación tubular rebordada que se enlaca con las caras mayores citadas mediante prolongación cónica, quedando esta pieza cerrada por sus bordes laterales y abierta por el lado opuesto al vértice con prolongación tubular según un plano inclinado con relación al plano de las caras mayores.

20. Otra característica del mismo objeto es que los lados mayores de la boca aplanada, son rectos y uno de ellos, (el correspondiente a la cara más larga) queda dotado de un reborde que le comunica cierta rigidez, realizándose en los dos lados menores de esta misma boca, una curvatura o entrante con lo que al utilizar esta boquilla no cabe la posibilidad de que, por la aspiración se pegue sobre cualquier superficie plana como ocurre con las boquillas conocidas, por quedar siempre estos pequeños entrantes en los lados menores. Al mismo tiempo y por la ausencia de nervio rígido en uno de los lados mayores, éste queda flexible impidiendo también que quede pegada la boquilla y al mismo tiempo facilita su utilización, toda vez que se puede aplicar sin dificultad sobre cualquier forma de superficie.



35. Para facilitar la mejor comprensión de cuanto se ha indicado se describen seguidamente las figuras de la adjunta hoja de dibujos en la que se han grafiado dos vistas, una en planta y otra en sección, de un caso de posible realización el cual debe ser considerado como ejemplo ilustrativo sin caracter limitativo.

40. En dichas figuras se ha señalado por (1) el cuerpo de la boquilla que es hueco flexible y de planta triangular, teniendo sustituido un vértice por la tubulura (2) que se enlaza sobre las caras mayores de (1) por la prolongación cónica (3) con su vértice (4) orientado hacia el lado abierto (5), terminando esta tubulura en el reborde (6) que le comunica la necesaria rigidez para ser acoplada sobre el tubo del aparato aspirador. La boca de entrada (5) está cortada según un plano inclinado (7) con relación al cuerpo (1) practicándose en los lados menores de esta misma boca (5), los entrantes (8) para impedir que la totalidad de los bordes de esta misma boca puedan quedar aplicados sobre una superficie, quedando así en todo momento una entrada de aire. Al objeto de garantizar esta condición y al mismo tiempo permitir el empleo de esta boquilla sobre superficies no planas, el borde (5) está exento de reborde y por ello se conserva flexible en grado suficiente, mientras que el borde opuesto (9) está dotado del reborde (10) que lo hace rígido.

50. Por todo ello, esta boquilla resulta no solo más duradera por ser irrompible y flexible, sino que también facilita la utilización de los aspiradores, representando un mejoramiento sobre lo conocido.

60. Describas suficientemente las características del objeto a que se contrae este Modelo de Utilidad, se hace



65. constar que en el mismo se podrán introducir todas aquellas modificaciones que la experiencia y la práctica pudieran aconsejar, siempre que con ellas no se cambie, altere o modifique su idea fundamental que se resume y concreta en lo siguiente:

NOTA

70. Se declaran de novedad, propiedad y utilidad para todo el territorio nacional y sus colonias las siguientes: - - - - -

REIVINDICACIONES

75. 1ª. Boquilla mejorada para aspiradores que se caracteriza en quedar formada por un cuerpo flexible y hueco aplanado y de configuración triangular dotado en su vértice de una boca cilíndrica en comunicación con el interior, teniendo abierto el lado opuesto al vértice indicado y dotandose a los lados de esta abertura, de una pequeña pestaña por lo menos en uno de ellos. - - - - -

80. 2ª. Boquilla mejorada para aspiradores según la nota anterior, que se caracteriza también en que el plano del lado abierto está inclinado con respecto a las dos caras planas, siendo rectos los bordes mayores y curvados los menores. - - - - -

85. 3ª. "BOQUILLA MEJORADA PARA ASPIRADORES". - - -  
Todo ello conforme queda reivindicado en esta memoria que consta de tres hojas foliadas y mecanografiadas por una sola de sus caras. BARCELONA, - 5 SEP. 1956

MARCELINO FURELL SUÑOL

54879

FIG. 1

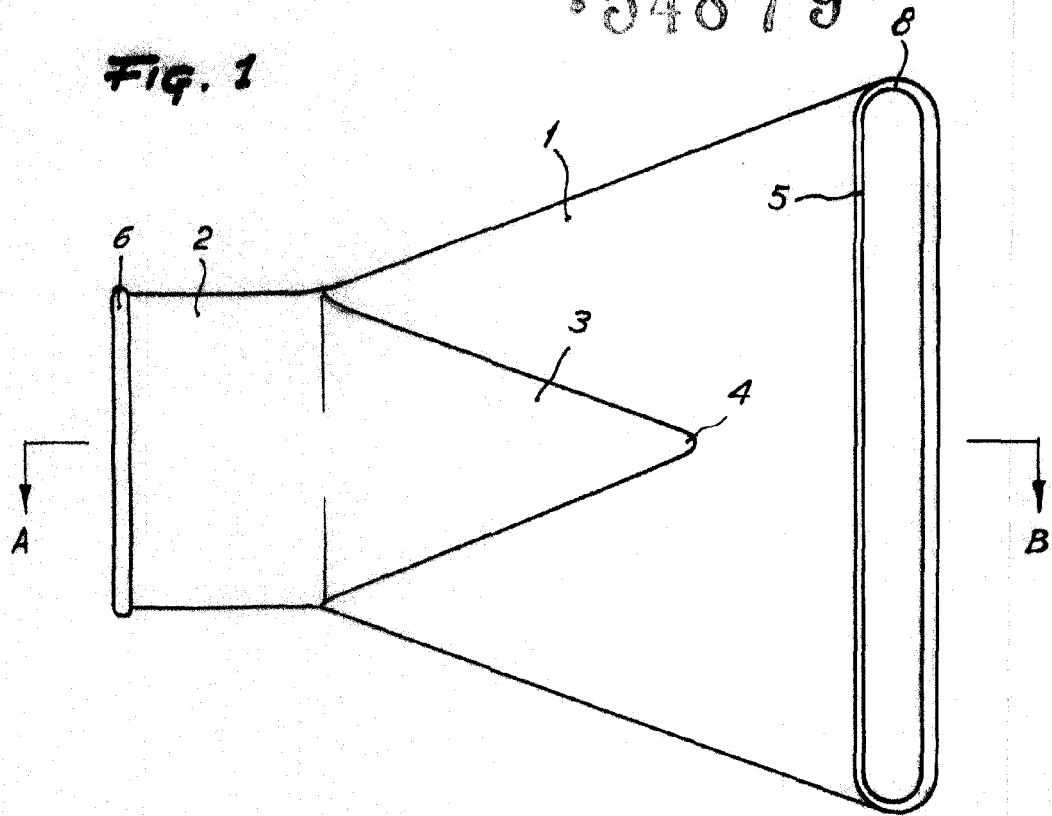
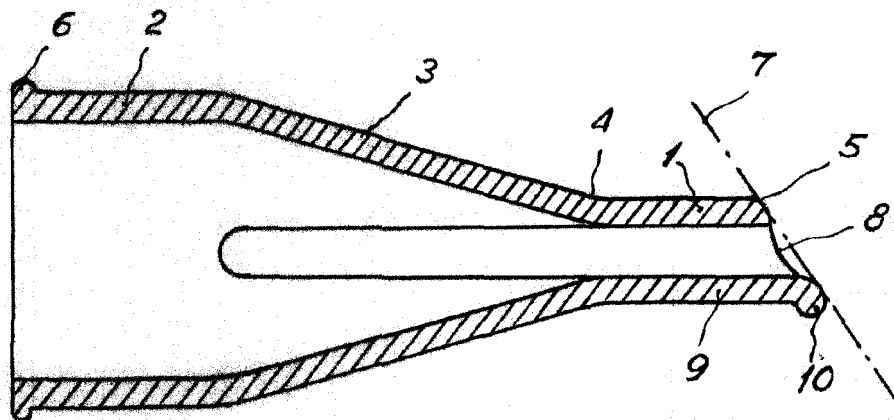

FIG. 2



BARCELONA, - 5 SEP. 1956



MARCEINO GURELL SUÑOL  
P. P.

Escala variable