



Carpeta núm. 4,345.

Expediente núm.

•5485.1

MODELO DE UTILIDAD

a favor de la Sociedad Regular Colectiva

"J. y L. Cervelló", sociedad española, domiciliada en  
5 Barcelona, calle Marqués de Sentmenat nº.14-16,

por:

"Porta-asas mejorado para maletas"

-0000-

MEMORIA DESCRIPTIVA

10 El porta-asas mejorado que se reivindica como objeto de este modelo de utilidad, para asas de maletas, carteras y similares, aventaja considerablemente a los conocidos hasta la fecha por haberse obtenido de una sólo pieza.

Se caracteriza por estar constituido el porta-  
15 ta-asas, por una placa metálica convenientemente embutida formando una caja, cuyos extremos laterales pueden presentar unas patas para su fijación; el fondo de la caja ha sido cortado de manera tal que, por doblado de las partes cortadas, se forman unas brazos enfrentados que, en su extremidad superior, que-  
20 dan paralelos entre si, en cuyas partes queda fijada, por remache, una varilla en la cual se fija el asa.

Para mejor comprensión del modelo de utilidad que se reivindica, en las figuras de la hoja de dibujos adjun



ta se representa, a título de ejemplo no limitativo, una for  
ma de realización práctica del mismo. La figura 1 es un cor-  
te vertical longitudinal del porta-asas; y la figura 2 es un  
corte transversal.

Tal como muestran las figuras, el porta-asas  
lo constituye una placa metálica convenientemente embutida  
que forma una caja -1- alargada, pudiendo presentar dos late  
rales opuestos formando unas patas -1'- para su fijado a la  
maleta.

En el fondo de la caja -1- se han practica-  
do unos cortes de forma tal que es posible, por el doblado a-  
codado de las partes cortadas, obtener unos brazos -1<sub>a</sub>- que,  
en su parte superior, quedan paralelos entre si; en las extre  
midades paralelas del par de brazos -1<sub>a</sub>- queda fijada, por sus  
extremos y por remachado, por ejemplo, una varilla -2-, desti  
nada a recibir el asa.

Después de lo manifestado se comprende que  
serán susceptibles de variación aquellos detalles de realiza-  
ción del porta-asas mejorado que acaba de concretarse que no  
influyan en su esencialidad, en su consecuencia podrá obtener  
se en cualquier forma y tamaño, a base del material que se ten  
ga por conveniente, preveyéndose el caso, sin salirse de los  
límites del presente modelo de utilidad, de la existencia de  
unos orificios -1''- en el fondo de la caja -1- para el paso  
de unos tornillos para el fijado del porta-asas a la maleta o  
similar.

50

N O T A

Se reivindica como objeto de este **MODELO DE**



UTILIDAD, por espacio de los veinte años fijados por la ley,  
la exclusiva de construcción en España de:

1. Un porta-asas mejorado para maletas, que e  
55 sencialmente se caracteriza por estar constituido por una pla  
ca metálica convenientemente embutida para formar una caja,  
en el fondo de la cual se han practicado unos cortes que per  
miten, por el doblado de las partes cortadas, formar unos bra  
60 gos salientes del fondo que, en su extremidad superior, que  
dan paralelos entre sí, en cuyas extremidades queda fijada u  
na varilla por remachado.

2. El porta-asas mejorado para maletas, objeto  
de la reivindicación 1, que esencialmente se caracteriza por  
haberse previsto en dos paredes laterales opuestas de la caja  
65 unas pates para su fijado.

3. El porta-asas mejorado para maletas, objeto  
de la reivindicación 1, que esencialmente se caracteriza por  
haberse practicado sobre el fondo de la caja unos agujeros pa  
70 ra el paso de unos tornillos.

4. Un "Porta-asas mejorado para maletas".

Barcelona, 14 de junio de 1956.  
P.a.

•54851

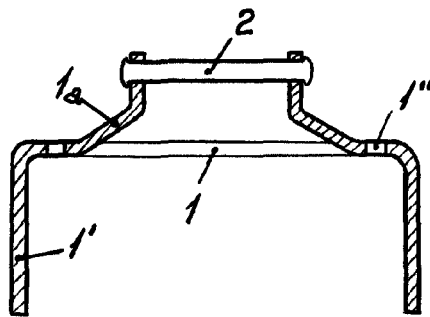

Fig. 1

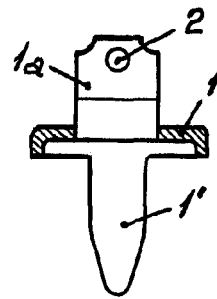

Fig. 2

Barcelona, 14 de junio de 1956.

p.a.

A handwritten signature in black ink, appearing to read 'J. Carvali6', located at the bottom right of the page.