

54836



•54836

**MODELO DE UTILIDAD**  
=====

per VEINTE años

cuyo privilegio se solicita para todo el territorio nacional y sus colonias a favor de:

D. José Maria PARELLADA BUXO y

D. Federico VILA FORNER

ambos de nacionalidad española y con domicilio en Barcelona, Paseo de Fabra y Puig nº 252, per :

"TENEDOR MEJORADO"

=====

• 54836 

MEMORIA DESCRIPTIVA

5. Este Modelo de Utilidad se contrae, conforme indica su enunciado, a un nuevo dispositivo tendedor mejorado que gracias a sus especiales características y organización permite su cómoda y fácil utilización en cualquier lugar sin requerir la disposición de clavos o lugares de amarre, representando por ello indudables ventajas de orden práctico y económico sobre lo conocido.

10. Este tendedor se caracteriza principalmente en quedar formado por un filamento o cordón, preferentemente elástico, en el que van enhebradas una pluralidad de pinzas, del tipo conocido atravesadas por un resorte o por un orificio practicado con este fin, terminando dicho filamento atado o soldado a un par de pequeñas ventosas, una en cada extremo. - - - - -

15.

20. Dada esta original constitución, es fácil comprender que la fijación de los extremos del cordón sobre las paredes, vidrios o superficies vidriadas, se reduce a comprimir contra ellas a las ventosas, quedando así el filamento estirado y todas y cada una de las pinzas que lleva enhebradas, en disposición de suspender alguna prenda. Asimismo y por su constitución formando un conjunto inseparable no existe la posibilidad de que se extravíen las pinzas o las ventosas, lo que representa una gran comodidad y seguridad en el uso. - - - - -

25.

•54836



30. Para hacer más fácil la comprensión de las particularidades de constitución, organización y empleo de este colgador, se describen seguidamente las figuras de la adjunta hoja de dibujos en las que se han grafiado dos vistas relativas a un caso de posible realización, el cual debe ser considerado como ejemplo ilustrativo sin carácter limitativo. - - - - -

35. En dicha hoja la figura primera representa al colgador extendido y con sus ventosas (1) y (2) de cada extremo fijadas en las paredes (3) y (4), quedando entre ellas, el filamento (5) tensado y conteniendo enhebradas a las pinzas (6) en las que están colgadas las prendas (7). - - - - -

40. En la figura segunda se aprecia claramente que la ventosa (2) está dotada de un apéndice posterior (8) con su orificio (9) por el que pasa el filamento (5) el cual es después anudado evitándose así que pueda salirse o desprenderse de dicha ventosa (2). Asimismo se aprecia en esta figura, que el filamento (5) atraviesa a la pinza 45. (6) por el hueco que existe en su propio resorte (10) con lo que se hace innecesario practicarle ningún otro orificio para esta finalidad, pudiendo así ser utilizado cualquier tipo de pinzas de los conocidos. - - - - -

50. Describas suficientemente las características fundamentales de constitución y organización del objeto a que se contrae este Modelo de Utilidad, se hace cons-

• 548 36



55. tar que en el mismo se podrán introducir todas aquellas modificaciones que la experiencia y la práctica pudieran aconsejar, siempre que con ellas no se cambie, altere o modifique su idea fundamental, la cual queda concretada en la siguiente: - - - - -

N O T A

60. Se declaren de novedad, propiedad y utilidad para todo el territorio nacional y sus colonias, las siguientes: - - - - -

R E I V I N D I C A C I O N E S

65. 1ª. Tendedor mejorado que se caracteriza en quedar formado por un filamento o cuerda preferentemente elástico, en el que van instaladas unas pinzas, quedando fijado cada extremo de dicho filamento en unas ventosas por las que, con simple presión, se fijan en paredes o lugares distantes, quedando este filamento tendido y/o tensado. - - - - -

2ª. "TENDEADOR MEJORADO". - - - - -

70. Todo ello conforme se ha descrito y reivindicado en la presente Memoria que consta de cuatro hojas foliadas y mecanografiadas por una sola de sus caras y una hoja de dibujos que la ilustra.

BARCELONA, 13 JUN. 1956

P. A.  
MARCELINO CURELL SUÑOL  
P. P.

54836

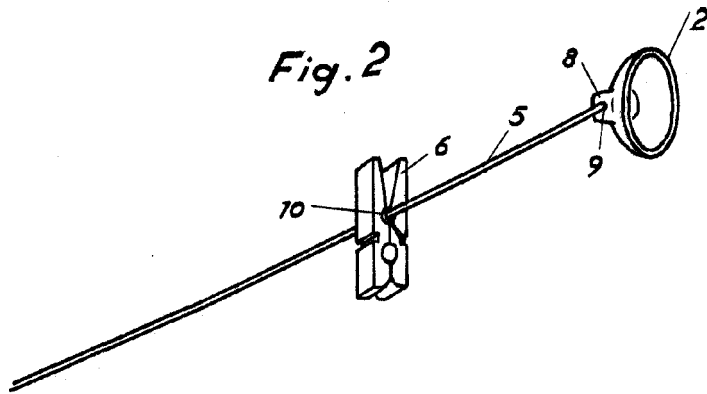
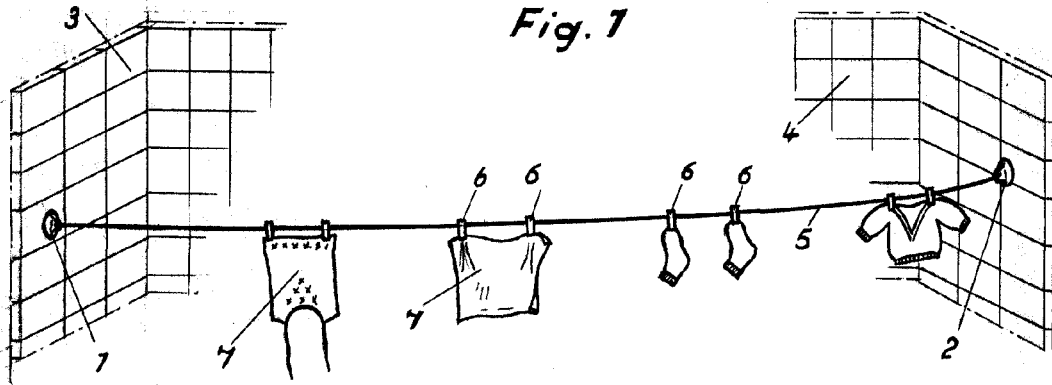

BARCELONA, 13 JUN. 1956

P. A.  
MARCELINO CURELL SUÑOL  
P. P.

Escala Variable

54836