

54830=



•54830

MODELO DE UTILIDAD

por VEINTE años

cuyo privilegio se solicita para todo el territorio nacional y sus colonias, a favor de;

Don Eduardo AMATRIAIN RESAN

de nacionalidad española y con domicilio en Barcelona, Avenida de José Antonio nº 310, por:

"SUJETA-PAQUETES MEJORADO"

=====

• 54830



MEMORIA DESCRIPTIVA

Actualmente se conocen una diversidad de dispositivos destinados a sujetar paquetes en los vehículos de dos ruedas, tales como motocicletas, bicicletas y si-

- 5. milares, quedando formados por unos marcos o armaduras rectangulares o cuadradas que convenientemente fijadas en el vehículo sirven para el fin propuesto, o sea soportar a los paquetes que son atados sobre ellas. También y para evitar la necesidad de atar los paquetes existen unos
- 10. soportes que están formados por dos armaduras tubulares enchufadas telescópicamente y obligadas, por medio de resortes, a ocupar su posición más retraída, presentando unos puentes que son los que en definitiva sujetan al paquete, pero por la complicación de sus mecanismos resultan poco prácticos y sobre todo difíciles de construir y
- 15. muy propensos a sufrir averías, por todo lo cual sigue sin resolver esta cuestión que tiene cierta importancia. - -

Para subsanar estos inconvenientes, el solicitante ha ideado y experimentado con buen éxito el sujeta-paquetes a que se contrae este Modelo de Utilidad con el que gracias a sus especiales características y organización permite la sujeción de los paquetes sea cual fuere su tamaño y forma, sin necesidad de atadura de ninguna clase, y todo ello mediante un aparato sencillo y de fácil construcción,

- 20.
- 25.

representando así un sensible mejoramiento de lo conocido y el efecto nuevo de una segura fijación del paquete sin necesidad de ataduras. - - - - -

•54830



Este soporte se caracteriza principalmente en quedar formado por dos armaduras constituidas por enrejado de varilla o tubo metálico las cuales se enlazan entre sí mediante un eje que atraviesa por sendas prolongaciones de cada una de dichas armaduras, todo ello de tal suerte realizado que una de ellas se pueda abatir totalmente sobre la otra y asimismo situarlas sensiblemente en prolongación, para lo cual a los apéndices de articulación se les dota de un sistema de tope que limita la segunda posición. - - - - -

Otra característica del mismo objeto es que sobre el mismo eje de articulación se establece un sistema elástico que tiende permanentemente a mantener al conjunto en la primera posición (la de abatido), con lo que la sujeción del paquete se reduce a levantar una de las armaduras y previa colocación del paquete basta con soltarla quedando sólidamente comprimido y sujeto. -

Es por último característica del mismo objeto que una de las armaduras es de mayor longitud que la otra quedando destinada la mayor a ser fijada en el vehículo, practicándose en la menor un ligero doblez transversal en las proximidades de la articulación y con su arista paralela a ella, lográndose de esta manera que aún en el caso de paquetes grandes, pueda la armadura móvil sujetarlos convenientemente. - - - - -

• 54830



55. Para facilitar la mejor comprensión de cuanto se ha indicado se describe seguidamente la figura de la adjunta hoja de dibujos en la que se ha grafiado una vista en perspectiva de un caso de posible realización, el cual debe ser considerado como ejemplo ilustrativo sin carácter limitativo. - - - - -

60. En dicha figura se ha señalado por (1) la armadura fija que por los apéndices (2) (3) y (4) se solidariza al vehículo, quedando ésta formada, como es habitual, por unos tubos o varillas soldados en forma enrejado, y dotada del asidero (5). Los extremos posteriores (6) y (7) terminan en forma aplanada por (8) y (9) y con un orificio transversal, sirviendo así de alojamiento al eje (10) que

65. atraviesa también por los extremos (11) (12) de la armadura móvil (13), la que está formada análogamente a la estática o fija (1), presentando la zona (14) doblada que hace a esta armadura ligeramente diédrica. Sobre el

70. mismo eje (10) van instalados los resortes (15) con su extremo (16) situado debajo del primer travesaño de la armadura estática (1) y el otro extremo (17) enlazado con los terminales de la armadura móvil, con lo que la posición permanente del conjunto es la de abatida esta arma9

75. dura sobre la fija, conforme se señala por líneas de puntos (18). - - - - -

Dada esta constitución y organización se com-



prenderá fácilmente que su instalación sobre el vehículo no presenta dificultad alguna, efectuándose según la práctica habitual, y la colocación y sujeción del paquete se reduce a levantar la armadura móvil (13) colocar el paquete sobre la (1) y soltar la (13) la cual queda comprimiéndolo con toda seguridad y eficacia. - - - - -

85. Describas convenientemente las características del objeto a que se contrae este Modelo de Utilidad se hace constar que en el mismo se podrán introducir todas aquellas modificaciones que aconseje la práctica, siempre que con ellas no se cambie, altere, o modifique su idea fundamental, la cual queda resumida y concretada en la siguiente:

90. N O T A

Se declaran de novedad, propiedad y utilidad para todo el territorio nacional y sus colonias, las siguientes:

R E I V I N D I C A C I O N E S

95. 1ª.- Sujeta-paquetes mejorado que se caracteriza en quedar formado por dos armaduras prácticamente rectangulares articuladas entre sí por uno de sus lados menores mediante un eje transversal, quedando dotada una de ellas, de las orejas o apéndices necesarios para su fijación al

100. vehículo, todo ello realizado de tal suerte que la armadura no fijada, se pueda abatir sobre la fija. - - - - -

54830



105. 2ª.- Sujeta paquetes mejorado según la nota anterior, que se caracteriza también en que sobre el eje de articulación se instala un sistema elástico que tiene de permanentemente a mantener la armadura móvil abatida sobre la fija. - - - - -

110. 3ª.- Sujeta-paquetes mejorado según las notas anteriores que se caracteriza también en que la armadura móvil presenta un ligero doblez según una arista transversal paralela al eje de articulación. - - - - -

4ª.- "SUJETA-PAQUETES MEJORADO". - - - - -

115. Todo ello tal y como queda descrito y reivindicado en esta memoria que consta de seis hojas foliadas y mecanografiadas por una sola de sus caras y una hoja de dibujos que la ilustra. BARCELONA, 12 JUN. 1956

F. A.
MARCELINO GURELL SUÑOL
P. P.
[Handwritten signature]

Resan

Curell

D. EDUARDO AMATRIAIN RESAN

HOJA UNICA

54830

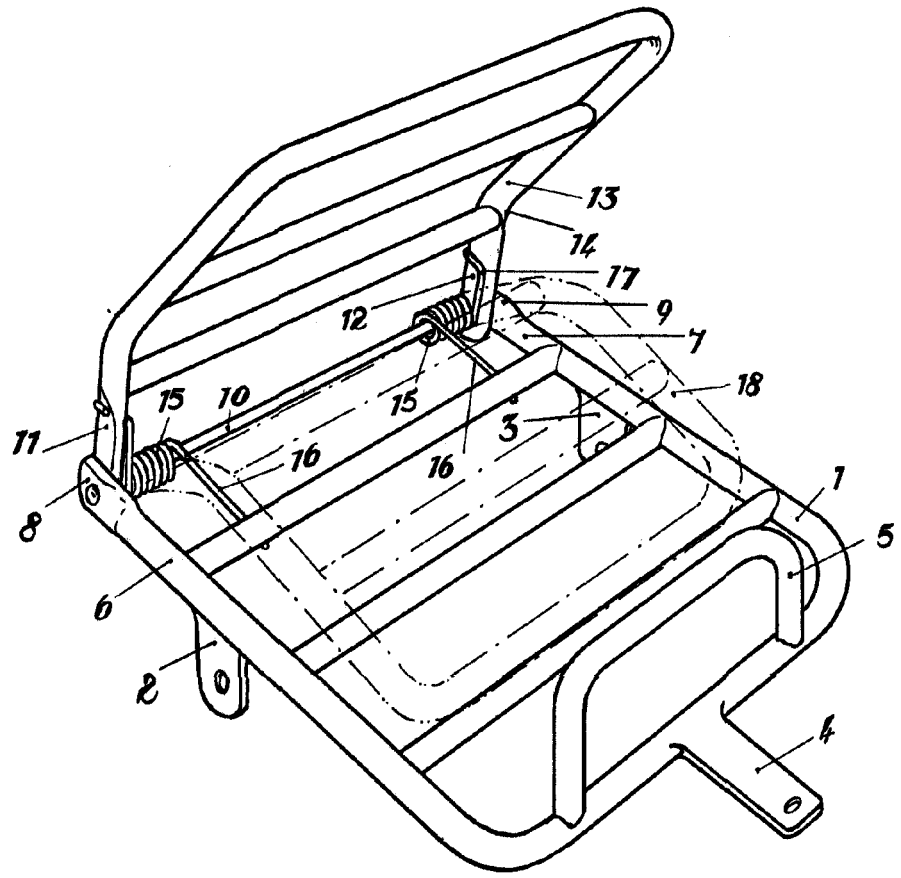

BARCELONA, 12 JUN. 1956

F. A.

MARCELINO CURELL SUÑOL
p. p.

[Handwritten signature]

Escala Variable