



M O D E L O  
D E  
U T I L I D A D

•54754

para "Un cubre-puños luminoso, para motocicletas, bicicletas y similares", a favor de DON JAIME COMAS SALLENT, residente en Barcelona, calle Verdeda nº 67

== . ==

MEMORIA DESCRIPTIVA

El presente modelo de utilidad se refiere a un cubre-puños luminoso, para motocicletas, bicicletas y similares.

- En el modelo se logra la utilidad de poseer al alcance de la mano del motorista o ciclista en su caso, un medio luminoso en cada puño del manillar, con el que puede indicar a voluntad, los giros, la situación en marcha, el alto etc., utilizando para ello la sola pulsación de su dedo pulgar en un interruptor adecuado que lleva el citado cubre-puños. En este cubre-puños se comprende al final de su cuerpo empuñadura un cajetín que presenta una organización para fijar un porta-lámparas para bombilla a rosca o bayoneta, alimentada por una fuente de energía adecuada al tipo de vehículo a que se refiere el sistema, y además este cajetín sirve para, en lugar de la bombilla, alojar la rótula de un vástago porta espejo retrovisor.

15. Con el fin de facilitar la explicación, se acompaña a



•54754

la presente memoria, una lámina de dibujos en la que se ha representado un caso de realización que se cita a título de ejemplo.

En el dibujo:

5. La figura 1 muestra en sección longitudinal el cubre-puños equipado con lámpara de incandescencia y capuchón transparente.

La figura 2 indica en sección y detalle la disposición en la que se substituye la bombilla, por la rótula de retrovisor.

La figura 3 indica la vista exterior del cubre-puños.

10. Consiste en un cuerpo general de empuñadura -1- que en su parte que corresponde al interior remata en una base en expansión -2- en la que resalta un pulsador -3- para la maniobra de conexión.

15. La parte anterior -3- tiene encajado un cono -4- con adecuada cavidad -5- para recibir un portalamaparas para bombilla -6-, los terminales -7- y -8- sirven para la alimentación de aquélla, utilizando cualquier fuente de energía.

20. La parte -3- recibe una cubrición que puede ser de cualquier forma, -9- transparente en color o colores adecuados para las indicaciones luminosas que convenga al mecánico.

25. El propio cono -4- está organizado, para que, cuando no exista la bombilla se coloque en éste alojamiento una esfera -10- con espiga -11- portadora de un espejo retrovisor, quedando fijada esta espiga con un capacete -12- perforado en su centro, constituyendo un cojinete de rótula.

30. El modelo dentro de su esencialidad, puede ser llevado a la practica en otras formas de realización que difieran en detalle de la indicada a título de ejemplo a las cuales alcanzará igualmente la protección que se recaba. Podrá, pues, construirse en cualquier forma y tamaño, con los materiales más adecuados



54754

por quedar todo ello comprendido en el espíritu de las reivindicaciones.

NOTA

Descrito el objeto y utilidad de la invención, lo que se declara como no divulgado ni practicado en España comprende

5. las siguientes reivindicaciones:

10. 1. Un cubre-puños luminoso, para motocicletas, bicicletas y similares, caracterizado esencialmente por estar constituido por un manguito empuñadura que comprende hacia la parte interior extrema un resalte en el que asoma un pulsador de maniobra para el encendido de una lámpara eléctrica alimentada por cualquier fuente de energía, dispuesta esta lámpara en el extremo exterior del manguito sobre un portalámparas alojado en el fondo de un cono reflector que lleva su base mayor acoplada a la embocadura del manguito.

15. 2. Un cubre-puños, según la anterior reivindicación en el que la parte exterior del manguito es cubierta con un capuchón que forma una cabeza transparente en conveniente color, para los efectos de señales luminosas adecuadas.

20. 3. Un cubre-puños, según las reivindicaciones 1 y 2 en el que, el capuchón indicado, se substituye por una tapa dotada en su interior de cavidad cónica, para constituir juntamente con el reflector el cojinete de una esfera que funciona como rótula y es portadora de un espejo retrovisor.

25. 4. Un cubre-Puño luminoso, para motocicletas, bicicletas y similares.

Según se describe y reivindica en la presente memoria descriptiva que consta de cuatro hojas foliadas y escritas a



•54754

máquina por una sola cara, acompañadas de una lámina de dibujos.

Barcelona, para Madrid a 8 de Junio de 1956

JAIME COMAS SALLEN

p.a.

*Comas*

54754



*Fig. 1*

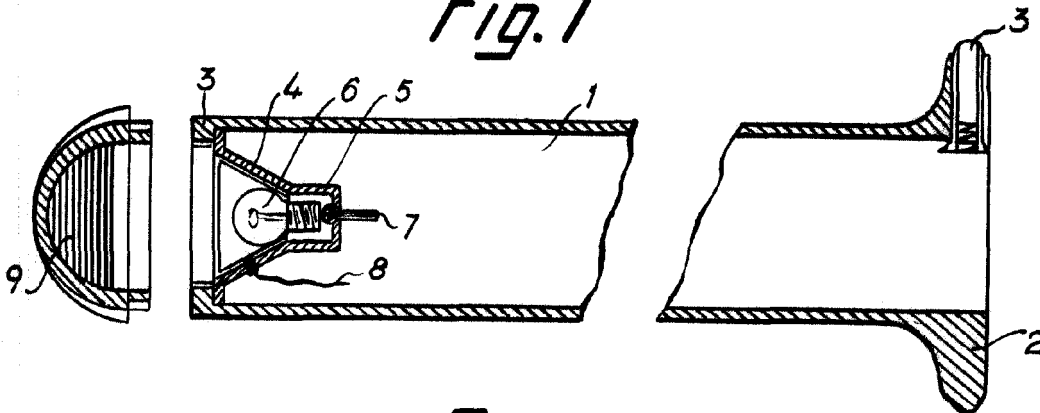

*Fig. 2*

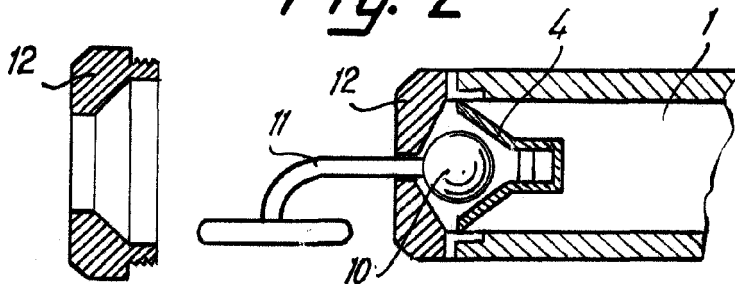

*Fig. 3*

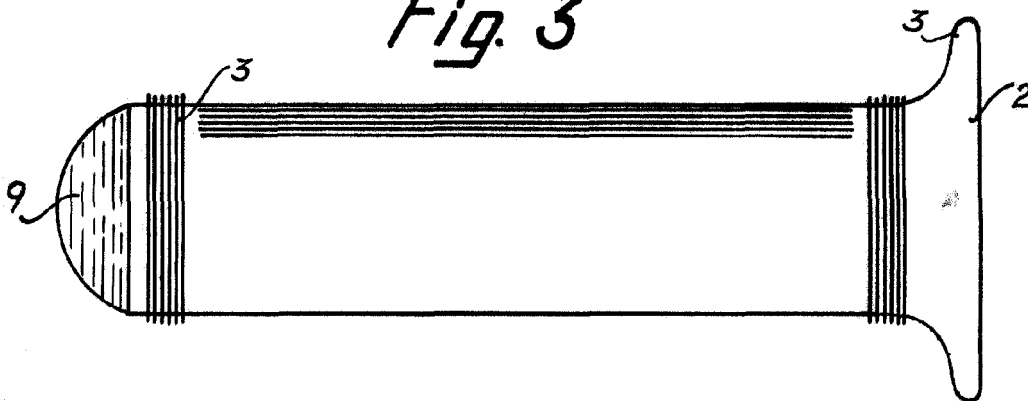

Madrid, 8 JUN. 1956  
Jaime Isern

p.p.