

.54727

MEMORIA DESCRIPTIVA
para solicitar
M O D E L O D E U T I L I D A D
e n
E S P A Ñ A
por VEINTE años
por "Carrillo de mano perfeccionado"

A nombre de:

MAQUICERAM, S.A., en presa española,
domiciliada en:

MADRID (Usera), Manuel Vindel, 3

=====

El objeto de la presente solicitud de Modelo de Utilidad, se refiere a un carrillo de mano perfeccionado, cuyas características de novedad le confieren la cualidad de aportar a la función a que se destina las siguientes ventajas:

5

a.- Posición del centro de gravedad de la carga estu-

•54727

diedo de tal amañera que el operario no tiene que emplear mas que un pequeño esfuerzo hacia arriba para llevar cargas de hasta 350 Kg, sin tirones desiguales en los brazos.

b.- Manerales ajustados a la altura del operario.

10

c.- Posibilidad total de giro en muy pequeño espacio como por ejemplo dentro de cualquier horno continuo usual de ladrillos por pequeño que sea.

En el adjunto plano se ha representado una forma de ejecución del Modelo de que se trata.

15

La figura 1 representa una vista frontal del carrillo.

La figura 2 representa una vista lateral del mismo.

Como puede apreciarse, el carrillo está constituido por una cadena de perfil angular (1), sobre la que se dispone un tablero, dotada del testero (2) asimismo formado por un marco de perfil angular y tablero de cubrición, todo ello soldado por mediación de cartelas entre sí y a un soporte (3) sobre el que se monta el eje (4) por medio de los abarcones (5), yendo dotado este eje (4) de un par de ruedas neumáticas (6) y (7).

20

25

En los extremos delanteros del marco horizontal se montan los manerales tubulares (8) soldados con intermedio de las cartelas (9).

Se ha previsto un tentemozo (10), centrado para mantener el carrillo en reposo, dotado del patin de apoyo (11).

30

Este Modelo es realizable en cualesquiera tamaños y materiales adecuados, siendo susceptible de toda clase de modificaciones de detalle que no alteren su fundamento.

-:- N O T A -:-

35

Los puntos de invención propia y nueva que se presentan para que sean objeto de este Modelo de Utilidad, en Es-

•54727

paña, por veinte años, son los siguientes:

40 1ª.- Carrillo de mano perfeccionado, caracterizado porque está constituido por un marco de perfil angular, sobre el que dispone el tablero, y constituido también por perfil angular, todo ello soldado entre sí y a unas barras en triángulo en las que descansa y se monta, por medio de abarcones un eje, provisto de un par de ruedas neumáticas, yendo soldados en los extremos delanteros del marco horizontal dos manerales tubulares, habiéndose previsto un tentemozo concentrado.

45 2ª.- "CARRILLO DE MANO PERFECCIONADO".

Tal y como se ha descrito en la memoria que antecede, representado en el dibujo que se acompaña y para los fines que se han especificado.

Consta la presente memoria descriptiva de tres hojas escritas a máquina por una sola cara.

Madrid, 13 de Junio de 1956

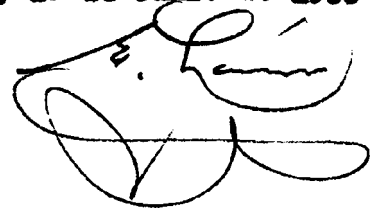

54727

54727

Escala Variable

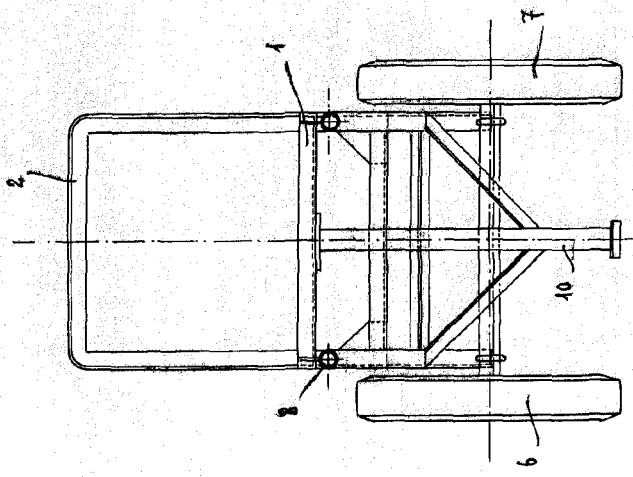

Fig. 1

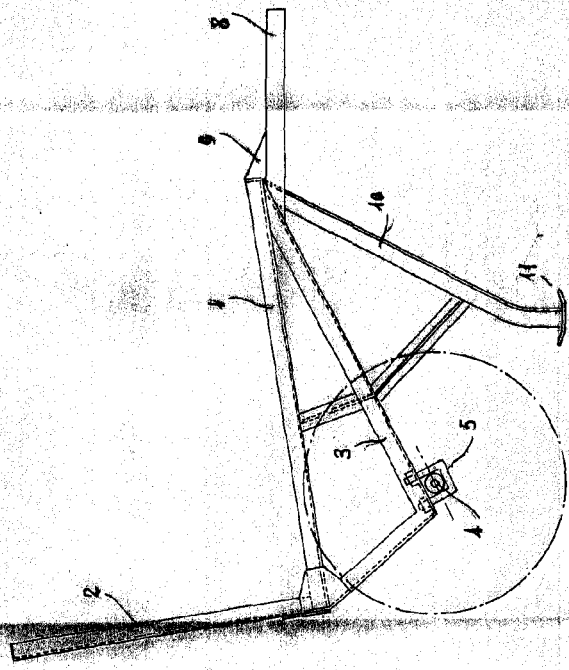

Fig. 2