

12

•54710



MEMORIA DESCRIPTIVA
para solicitar
MODELO DE UTILIDAD
en
ESPAÑA
por VEINTE años,
por "Vagoneta de tracción eléctrica para
transporte de carretillas"

A nombre de:

MAQUICERAM, S.A., empresa española.

domiciliada en:

MADRID (Usara), Manuel Vindel, 3.

El objeto de la presente solicitud de Modelo de Utilidad, se refiere a una vagoneta de tracción eléctrica para transporte de carretillas tipo Keller, cuyas características de novedad la confieren la cualidad de aportar a la función a que se destina las ventajas siguientes:

5



a.- gran maniobrabilidad.

b.- detección de una placa giratoria accionada por una palanca que permite giro de 180° en uno u otro sentido con lo que la carretilla transportada puede salir en distintas posturas a como entró en la vagoneta.

10

En el adjunto plano se ha representado una forma de ejecución del Modelo de que se trata.

La figura 1 representa una vista de conjunto de la vagoneta.

15

La figura 2 representa en detalle el mecanismo de accionamiento de la placa giratoria.

Como puede apreciarse, la vagoneta consta del carretón (1) de propulsión eléctrica a base de electromotor (2) regulado por el mando (3) y con toma de corriente (4), el cual carretón posee una placa giratoria (5) sobre la que ven montados los carriles (6) para encarrilado de la carretilla, la cual placa es accionable por medio de la palanca (7) que desplaza a la cremallera (8) que ataca al piñón (9) solidario con la citada placa.

20

25

Este Modelo es realizable en cualesquiera tamaños y materiales adecuados, siendo susceptible de toda clase de modificaciones de detalle que no alteren su fundamento.

-:- N O T A -:-

Los puntos de invención propia y nueva que se presentan para que sean objeto de este Modelo de Utilidad, en España, por veinte años, son los siguientes:

30

1ª.- Vagoneta de tracción eléctrica para transporte de carretillas, caracterizada porque consta de un carretón de propulsión eléctrica con motor regulado por regulador y con toma aeres de corriente, el cual carretón lleva una placa giratoria horizontal portadora de los carriles en que en-

35

•54710

12 JUN



40

carrilan las carretillas, la cual placa es susceptible de giro de 180° en ambos sentidos por accionamiento a base de una palanca que desplaza a una cremallera que ataca a un piñón solidario con dicha placa, yendo todo este mecanismo montado por debajo de la misma.

2º.- VAGONETA DE TRACCION ELECTRICA PARA TRANSPORTE DE CARRETILLAS".

45

Tal y como se ha descrito en la memoria que antecede, representado en el dibujo que se acompaña y para los fines que se han especificado.

Consta la presente memoria descriptiva de tres hojas escritas a máquina por una sola cara.

Madrid, 12 de Junio de 1956

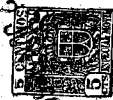

•547 10

•547 10

Escala variable

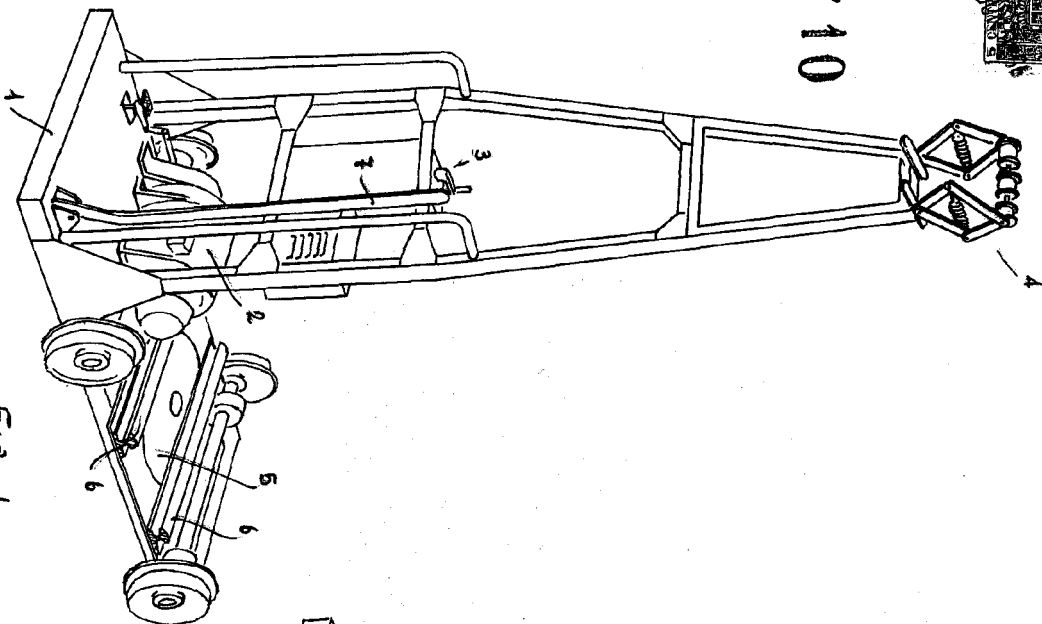

Fig. 1

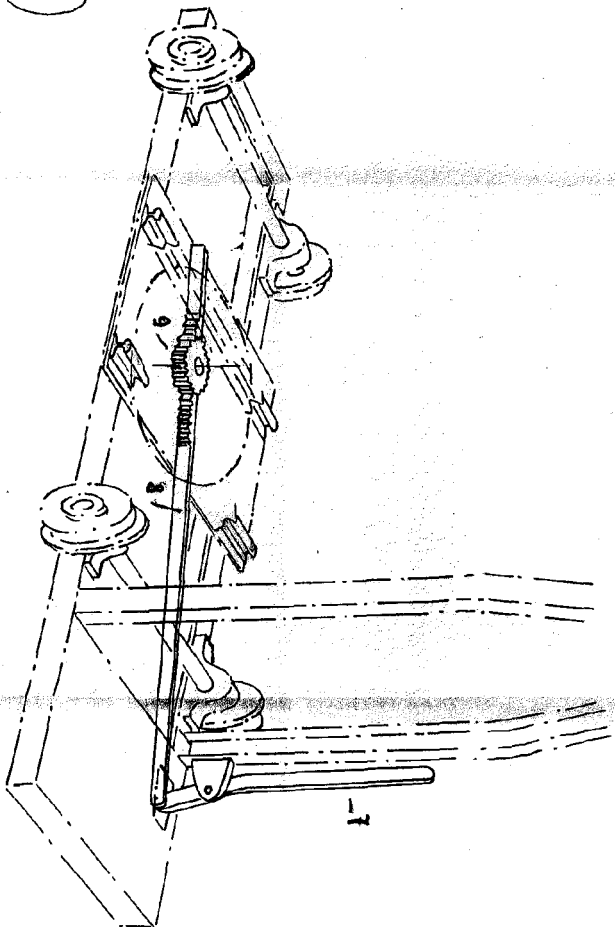

Fig. 2

S. P. ...