

•54694

M O D E L O
D E
U T I L I D A D

a favor de Don ENRIQUE FAJEDA MERCADER, de nacionalidad española, residente en Olot (Gerona), Carretera de Gerona, 13, por "SECAFIRMAS BASCULANTE PERFECCIONADO".

- . -

MEMORIA DESCRIPTIVA

La presente invención se refiere a un secafirmas basculante cuyo sistema de colocación y fijación del papel absorbente, permite hacer la sustitución de éste con la mayor facilidad, sin desmontaje o separación de los elementos de que está compuesto.

5.

El objeto de la invención consiste esencialmente en un secafirmas cuyas dos partes principales -superficie basculante y placa de empuñadura- quedan unidas por un elemento extensible interior que facilita la separación parcial de ambas partes para efectuar el cambio del papel

10.

•54694



absorbente. Dicho elemento está formado por un muelle helicoidal solidario de las dos piezas, una de las cuales presenta unos pivotes que encajan con unos alojamientos practicados en la otra pieza.

5. Para la mejor comprensión de cuanto se indica en la presente memoria descriptiva, se acompaña un dibujo en el que, tan sólo a título de ejemplo, se representa un caso práctico de realización del objeto de la invención.

10. En dicho dibujo, la figura 1, representa una sección longitudinal del secafirmas; y la figura 2, una vista seccionada del mismo en su posición para la colocación del papel absorbente.

15. En el aludido dibujo, el objeto de la invención está constituido por una pieza -1- plana, alargada, que presenta en su superficie una empuñadura -2- y en su cara posterior, dos pivotes -3-. La empuñadura va fijada a la pieza por medio de unos tornillos -4- cuya cabeza queda en la cara posterior. En el centro de la misma pieza va colocado otro tornillo -5- cuya extremidad sobresale en

20. la misma dirección que los pivotes -3-. Dichos pivotes encajan en unos alojamientos -6- coincidentes, practicados en la parte superior de una pieza sólida cuya base forma un arco -7-. Esta pieza presenta en su parte central una

25. perforación -8- en la que se introduce por la base un tornillo -9- coincidente con el tornillo -5- de la pieza -1-. En la perforación -8- va alojado un muelle -10- helicoidal solidario de ambos tornillos. Próximas a los extremos de

• 54694¹⁻⁶



la parte superior de la pieza sólida, ésta va dotada de sendas lengüetas -11- de acero, sujetas por tornillos -12-.

5. Para colocar el papel absorbente, basta con tirar de la empuñadura -2- al mismo tiempo que se le da un giro de 90 grados, quedando los pivotes -3- apoyados sobre la superficie de la pieza sólida y manteniendo a una prudencial altura a la pieza -1-. Colocado en la forma corriente, los extremos doblados del papel absorbente se sujetan bajo las respectivas lengüetas -11- y, volviendo a girar
10. la empuñadura, por la tensión del muelle -10-, la pieza -1- queda nuevamente acoplada y fija por el encaje de los pivotes -3- en los alojamientos -6-. La cabeza del tornillo -9- queda al descubierto en la superficie del arco -7-, lo que permite, cuando por el uso disminuye la tensión del
15. muelle -10-, aumentaría de nuevo con el enroscado de dicho tornillo.

20. Se comprende que serán independientes del objeto del presente modelo de utilidad los materiales empleados en su construcción, dimensiones y todo cuanto no afecte a la esencialidad de la invención.

N O T A

Se reivindica como objeto del presente modelo de utilidad:-

1. Secafirmas basculante perfeccionado, que se va-

•54694•



5. racteriza por presentar entre sus dos piezas acoplables un elemento extensible interior, constituido por un muelle helicoidal solidario de las mismas, asi como unos pivotes con sus correspondientes encajes en la pieza opuesta, que las mantienen fijas en su acoplamiento y que, al ser desplazados de sus alojamientos, actúan como soporte de la otra pieza.

10. 2. Secarfirmas basculante perfeccionado, según la reivindicación anterior, que se caracteriza por el hecho de que el muelle helicoidal va fijado a la pieza base mediante un tornillo interior, cuya cabeza queda al exterior de dicha pieza, para facilitar la tensión del muelle.

15. 3. Secarfirmas basculante perfeccionado.
La presente memoria consta de cuatro hojas foliadas, escritas por una sola cara.

Barcelona, a 6 de junio de 1956.

Enrique FAJEDA MERCADER

p.a.

I. PONTI

P. P.



D. ENRIQUE FAJEDA MERCADER

•54694

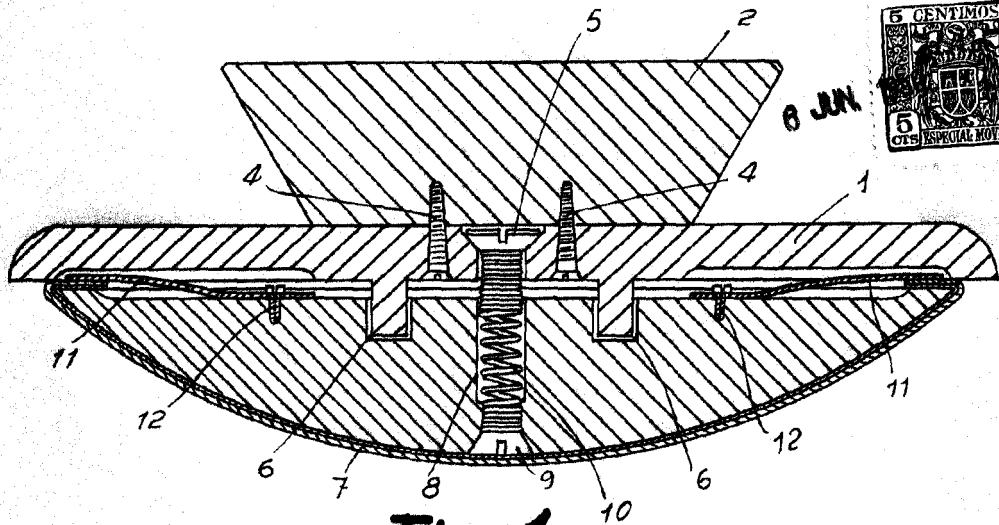

Fig. 1

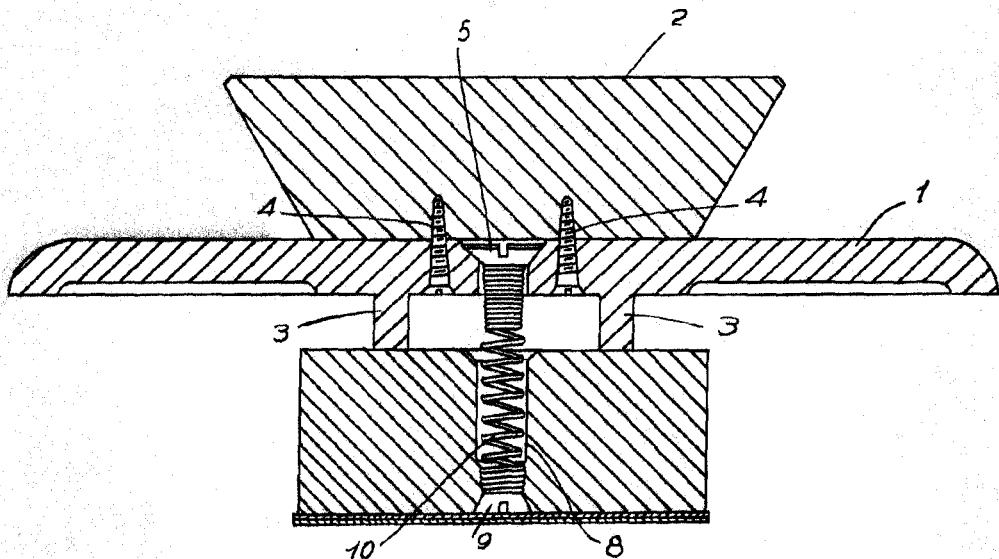

Fig. 2

Barcelona, 6 Junio 1956
Enrique Fajeda Mercader
p. a.

L. PONTI
P.P.