

MODELO DE UTILIDAD

•54623

MEMORIA DESCRIPTIVA

sobre:

" UN ESTUCHE PARA IMPRESOS DE TODO GENERO "

Solicitante: DON ENRIQUE ESTADES RODRIGUEZ, de nacionali-
dad española, residente en Madrid, Princesa, 26.

F 6 JUN



MODELO DE UTILIDAD

54623

MEMORIA DESCRIPTIVA

sobre:

" UN ESTUCHE PARA IMPRESOS DE TODO GENERO "

Solicitante: DON ENRIQUE ESTADES RODRIGUEZ, de nacionalidad
española, residente en Madrid, Princesa, 26.

La presente invención se refiere a un nuevo tipo de
estuches destinados a la guarda y conservación de impresos
de todo género, libros, tarjetas de visita, etc. La faci-
lidad de su uso, juntamente con la economía de su fabrica-
ción, a las que se suman su elegante presentación y visi-
bilidad del conjunto, dotan a esta invención de las carac-

• 54623 - 2 -

6 JUL



terísticas esenciales para su definición bajo la modalidad del modelo de utilidad, que se solicita por medio de la presente solicitud.

10 En el mercado existen multitud de cajas, envases, etc., destinados a la custodia de tarjetas y libros, misales, etc. Todos ellos adolecen de un defecto esencial: La decoración de las encuadernaciones, el título de las obras, o, en su caso, el membrete de las cartas o tarjetas, quedan
15 siempre sepultados bajo la tapa del estuche, sin que sea posible distinguirlos sin abrir esta tapa.

Por otro parte este tipo de envases ha de estar siempre en lugares ocultos, ya que no suelen calificarse por cierto de bien presentados.

20 La memoria presente describe un nuevo tipo de estuche que palia todos esos inconvenientes. Se trata de una simple caja rectangular, compuesta por un fondo y una tapa que se adaptan entre sí por encaje del primero en el interior del segundo, a presión de sus paredes laterales. Estas pa-
25 redes, por uno de sus costados presentan unas escotaduras que permiten la introducción de las yemas de los dedos, con lo cual se facilita en gran manera la recogida de los objetos depositados en el estuche.

30 La tapa o parte superior del mismo está fabricada a base de material plástico o similar, siempre transparente,

54623

- 3 -

- 6



por lo que siempre podrá apreciarse, sin necesidad de abrir el estuche, los siguientes detalles:

1: El título del libro guardado, el membrete de las cartas, tarjetas, decoración de los impresos, etc.

35

2: Si el estuche contiene o no suficiente número de impresos, si estos se han acabado, si está vacío, etc.

3: Sirve como elemento de decoración sobre cualquier mesa, pudiendo permanecer en lugares muy visibles.

40

Las figuras adjuntas, expuestas en el plano que se acompaña a esta memoria ilustran el invento.

Figura 1 muestra las dos partes-fondo y tapa 3, respectivamente del estuche. Puede apreciarse la transparencia de 3. 2 y 4 son las escotaduras que facilitan la recogida del objeto. La figura 2 muestra a ambas partes una vez unidas por superposición de la tapa sobre el fondo. 5 refleja el conjunto de impresos depositados en su interior. A través de la tapa 3 se leen los textos del impreso o libro.

45

N O T A

El Modelo de Utilidad que se solicita por 20 años en España sus Colonias y Protectorado deberá recaer sobre: "UN ESTUCHE PARA IMPRESOS DE TODO GENERO" de acuerdo con las siguientes

50

R E I V I N D I C A C I O N E S

1ª.- Un estuche para impresos de todo género caracterizado por estar configurado por dos elementos rectangula-

55

54623 - 4 - -6



60

res, de paredes verticales, que se unen entre sí por encaje del inferior entre las paredes del superior o tapa, la cual está fabricada a base de un material rígido transparente, tal como materia plástica, con lo que se consigue la perfecta visibilidad de los impresos introducidos en su interior.

65

2ª.- Un estuche para impresos de todo género caracterizado porque, para facilitar al usuario la recogida de los objetos introducidos en el estuche, se han practicado en las paredes longitudinales de la tapa sendas escotaduras, que quedan superpuestas al unirse los dos elementos del estuche, dejando lateralmente una pequeña cavidad indicadora del grosor de los elementos contenidos.

3ª.- "UN ESTUCHE PARA IMPRESOS DE TODO GENERO".

Según queda substancialmente descrito en la presente memoria que consta de cuatro hojas escritas a máquina por una sola cara acompañada de una hoja de dibujos.

Madrid, 6 de Junio de 1.956.

ENRIQUE ESTADES RODRIGUEZ,

P.P.

FRANCISCO GARCIA CABREIRO

P. P.

Ch. J. Jorgensen

ESCALA VARIABLE

MADRID 6 JUNIO 1956
ENRIQUE ESTADES RODRIGUEZ
P.P.

FRANCISCO GARCIA GABARRON
P.R.
M. S. Rodriguez

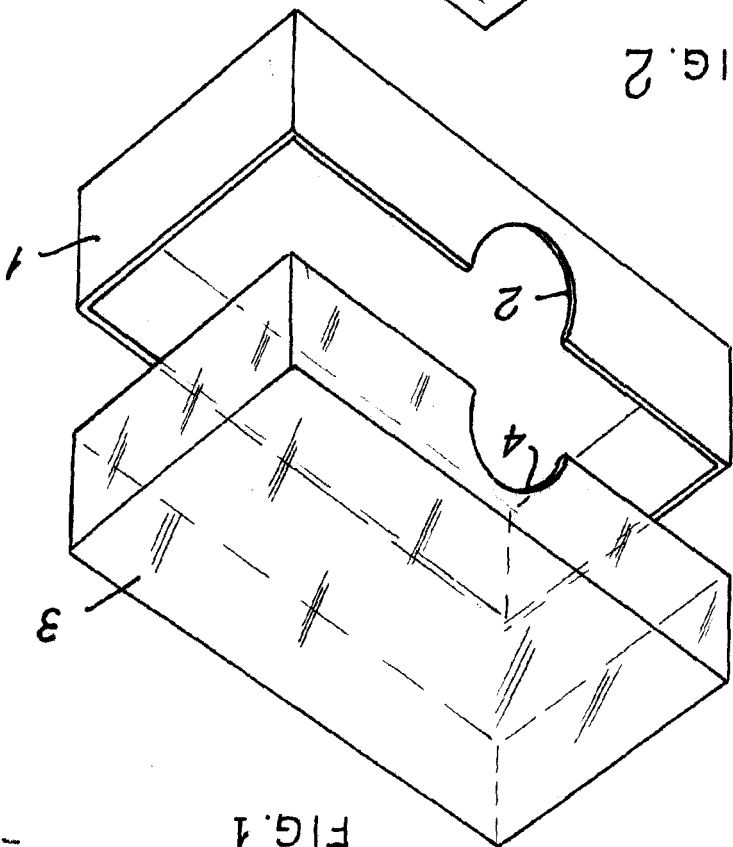
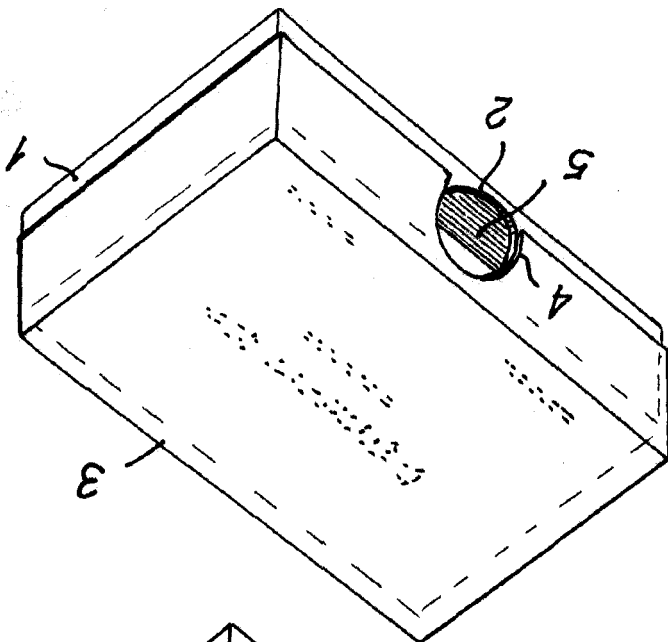

54623 - 6 JUN - 56