

54609



•54609

MODELO DE UTILIDAD

por 20 años

por "UN SOPORTE PARA ESCOBAS Y UTILES DE TRABAJO DE LARGO MANGO", a favor de D^a Joaquina Amillach Esperabé, de nacionalidad española, domiciliada en Barcelona, Córcega, nº 523.

=====

MEMORIA DESCRIPTIVA

Este Modelo de utilidad describe un soporte para escobas y útiles de trabajo de mango largo. Para su descripción adjuntamos, a título de ejemplo, unos dibujos. Esencialmente, este soporte es de carácter mural y consiste

5. en una placa alargada -1- fijable al muro por unos tornillos o clavos y, al efecto, presenta los pertinentes orificios -2-. Presenta, además, dos paletillas salientes -3-, perpendiculares a la placa -1-, iguales entre sí y



10. una en cada extremo. Estas paletillas -3- forman los cojinetes de apoyo -4- de una sólida varilla -5-, a modo de eje, en la cual va ensartado un cierto número de piezas iguales -6-. Estas piezas pueden bascular alrededor del eje -5-, y cada una de ellas afecta la forma de un anillo -6- con paletilla lateral y excéntrica -7- con la cual se ensarta el eje -5-. El borde interior del anillo -6- queda guarnecido con una protección -8- asimismo anular, de material flexible. Las escobas o los útiles de trabajo se sujetan y sostienen ensartando sus respectivos mangos en los anillos -6-8-.

20. Todo cuanto no afecte, altere, cambie o modifique la esencia del soporte descrito, será variable a los efectos del actual Modelo.

N O T A.

25. Se reivindica como objeto de este registro por Modelo de utilidad:

1. - Un soporte para escobas y útiles de trabajo de largo mango, caracterizado por el hecho de que consiste en una placa plana alargada con orificios para su sujeción a un muro por tornillos y clavos; esta placa presenta sus dos bordes laterales menores levantados perpendicularmente respecto al principal; tales bordes forman los orificios que sirven de apoyo a un eje horizontal, con el cual se ensartan por sus aletas laterales externas y con posibilidad de bascular un cierto número de piezas anulares idénticas, cuyos bordes internos están guarnecidos con fundas, asimismo anulares, de material flexible y elástico, en los que se ajustarán, en cada uno, un mango de escoba o útil de trabajo.

Sean cuales fueren las circunstancias que concu-



40. rran en la esencialidad del Modelo de utilidad definido en la anterior reivindicación, cual objeto es:
2. - "UN SOPORTE PARA ESCOBAS Y UTILES DE TRABAJO DE LARGO MANGO".

45. Consta la presente memoria de tres hojas foliadas, mecanografiadas por una sola cara y del dibujo unido a la misma.

Barcelona, veinticinco de mayo de mil novecientos cincuenta y seis.

P.A. de D^a Joaquina Amillach Esperabé,

L. DURÁN
P. P.

54609

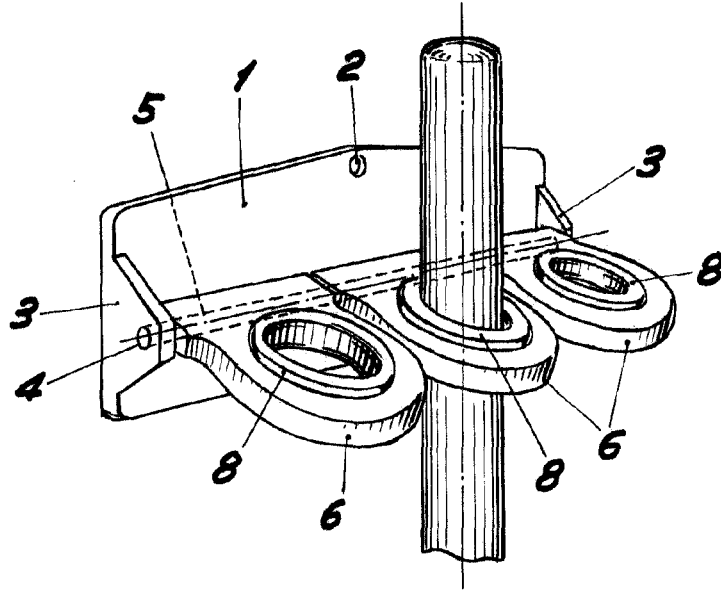
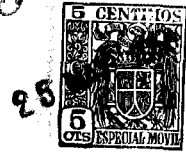

Fig. I

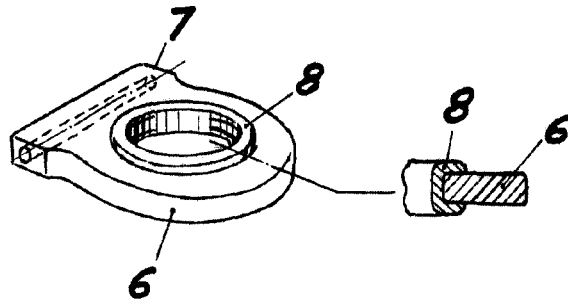
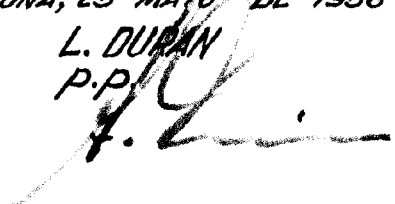

Fig. II

BARCELONA, 25 MAYO DE 1956

L. DURAN

P.P.



ESCALA VARIABLE