



•546 06

M O D E L O  
D E  
U T I L I D A D

a favor de Don MARTIN PIE MARSÁ y Don JORGE MASIA MAS-BAGA, ambos de nacionalidad española, domiciliadas en Barcelona, Arco de San Severo, 15, 3º, 1ª, por "PARABRISAS PARA MOTOCICLETAS Y SIMILARES".

- . -

MEMORIA DESCRIPTIVA

La presente invención se refiere a un parabrisas para motocicletas y similares el cual se caracteriza por su solidez y ligereza así como por la perfecta visibilidad.

- El indicado parabrisas está constituido por una
5. lámina de material rígido transparente, ligeramente curvado en este sentido transversal y completamente liso, la cual queda sujeta por su borde inferior a dos pletinas metálicas, una por cada cara, de las cuales la frontal es acanalada y lisa la posterior, quedando aprisionado entre
  10. ellos un faldoncillo cuya sujeción se realiza conjuntamente

•546 06



te con la de las pletinas por medio de tornillos dispuestos a su través. En las zonas de sujeción de los tornillos se disponen sendas plaquitas de goma o similar que evitan el deterioro del faldoncillo.

5. Completa el conjunto dos brazos por los cuales se realiza su sujeción sobre el manillar de la motocicleta.

Para la mejor comprensión de cuanto se indica en la presente memoria descriptiva, se acompaña un dibujo en el que, tan sólo a título de ejemplo, se representa un caso práctico de realización de un parabrisas de características iguales al del objeto de la invención.

En dicho dibujo, la figura 1 muestra una vista en perspectiva con el despiece de los elementos constitutivos y la forma en que se disponen los mismos; y la figura 2 representa una vista en alzado lateral seccionado.

El indicado parabrisas está constituido por una lámina -1-, de material plástico transparente y rígido, la cual es completamente lisa y está ligeramente curvada en sentido transversal. Dicha lámina queda sujeta por su borde inferior a dos pletinas metálicas, una por cada cara, de las cuales la frontal -2- es acanalada y la posterior -3- lisa, quedando aprisionado entre ellas un faldoncillo -4- cuya sujeción se realiza conjuntamente con la de las pletinas -2- y -3- a la lámina -1- por medio de los tornillos -5- dispuestos en los extremos y centro de aquellas.

Completa el conjunto dos brazos -6- por los cuales se realiza el montaje y sujeción sobre el manillar de la motocicleta a cuyo efecto uno de sus extremos dispone

•546 06



de un fileteado -7- con su correspondiente tuerca -8- para fijación del parabrisas, presentando en el extremo opuesto una brida -9-.

5. Para evitar el deterioro del faldoncillo -4- en las zonas de presión de los tornillos -5-, dando al propio tiempo cuerpo a su borde superior, se disponen en ellas sendas plaquitas de goma -10-.

10. Como puede observarse, tanto por la descripción hecha como por el dibujo que se acompaña, el montaje del parabrisas en las motocicletas y similares se efectúa fácilmente y su sujeción ofrece completa garantía, destacando su solidez así como la ligereza y gran visibilidad.

15. Se comprende que serán independientes del objeto de la invención los materiales empleados en los diferentes elementos constitutivos del parabrisas, así como la forma y dimensiones, tanto absolutas como relativas, de los mismos y en general, todo cuanto no afecte a su esencialidad.

- . -

#### N O T A

Se reivindica como objeto del presente modelo de utilidad:-

20. 1. Parabrisas para motocicletas y similares, que se caracteriza por estar constituido por una lámina de material rígido transparente, completamente liso y ligeramente curvado en sentido transversal, la cual queda sujeta por su borde inferior a dos pletinas metálicas,

•546 06



una por cada cata, de las cuales la frontal es acanalada y lisa la posterior, quedando aprisionado entre ellas un faldoncillo cuya sujeción se realiza conjuntamente con la de las pletinas a la lámina por medio de tornillos, disponiéndose en las zonas de presión de éstos sendas plaquitas de material elástico que evitan el deterioro del faldoncillo.

5.

2. Parabrisas para motocicletas y similares.

10.

La presente memoria consta de cuatro hojas foliadas, escritas a máquina por una sola cara.

Barcelona, a 30 de mayo de 1956.

Martin PIE MARSÁ  
Jorge MASIA MAS-BAGA

p.a.



•54606

3 v



Fig. 1

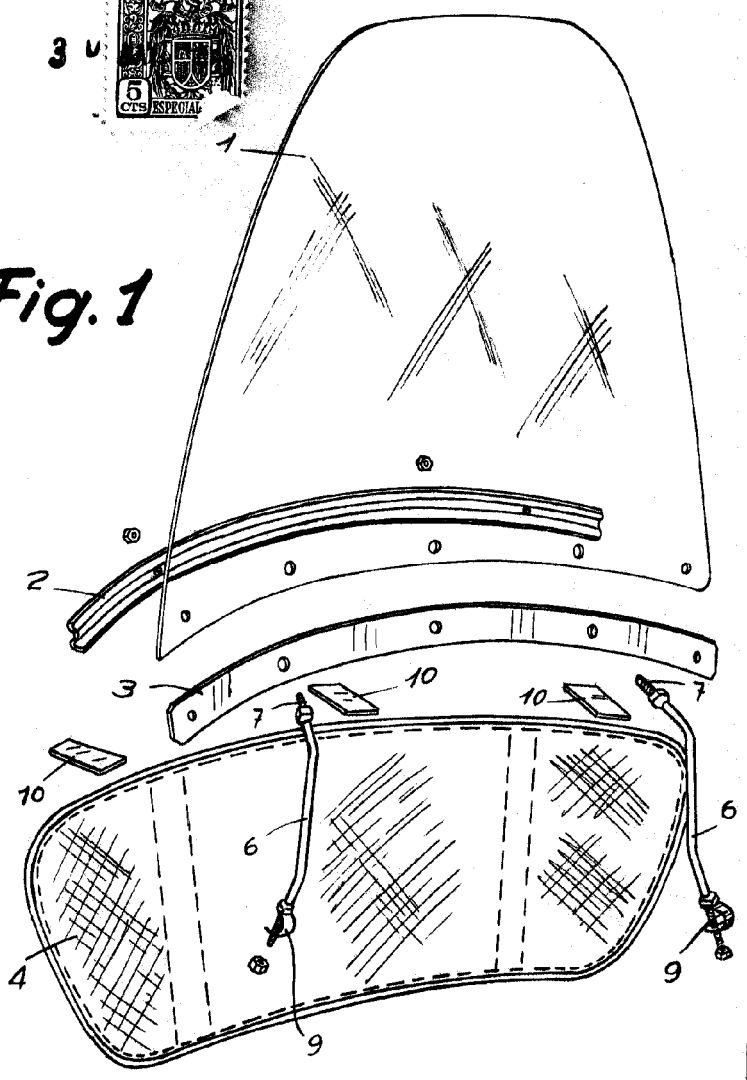
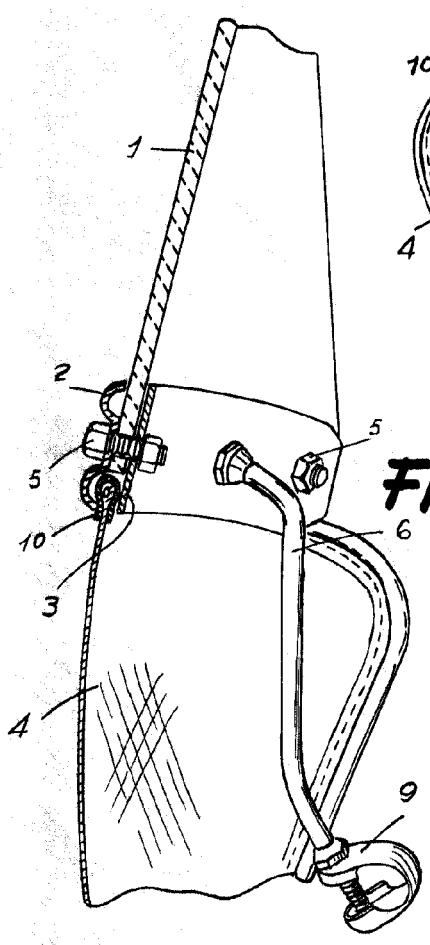

Fig. 2



Barcelona, 30 Mayo 1956  
Martín Pie Marsá  
Jorge Masía Mas-Bagá  
p. a.