



.54570

MODELO DE UTILIDAD

Por "UNA CARRETILLA"

a favor de Don Asensio BILBAO BARRENECHEA de nacionalidad española, domiciliado en Barcelona Calle Muntaner nº 328

MEMORIA DESCRIPTIVA

5 La carretilla a que se refiere el presente modelo de utilidad se caracteriza por sus particularidades constitutivas conjugando con la esencial circunstancia de ir provista de una plataforma desplazable en sentido vertical, gobernada a mano por medios hidráulicos.

10 En la hoja de dibujos anexa a la presente memoria, aparece representada a modo de ejemplo no limitativo una forma de ejecución de la carretilla que nos ocupa, mostrándola en perspectiva de conjunto su figura única.

15 Constituye la carretilla de referencia, un bastidor que configurando una plataforma de base 1 y un montante 2, determina en su parte delantera dos guías longitudinales

• 54570

29



5 paralelas 3-3' que lo son de unos soportes 4-4' o plataforma destinada a sostener la carga, cual plataforma pende del extremo de una cadena o cable 5 de tracción que teniendo su otro extremo fijado en cualquier punto inamovible del bastidor, pasa por la garganta de una polea 6 que gira loca montada en el extremo superior del vástago deslizante 7 de una bomba hidráulica 8 movida a mano mediante una palanca 9 o con el pie mediante pedal, cual bomba puede obrar a una, dos o más velocidades, maniobrando el cambio mediante una palanca a tal efecto.

10 La plataforma de base 1 no desplazable, va provista de ruedecitas delanteras 10 que simultaneamente con las 11-11' de mayor diámetro normales de la carretilla, sirven para transportar facilmente la carga de un lugar a otro; además, los extremos delanteros de los soportes 4-4' de la carga o la arista delantera del plano-plataforma móvil que 15 determinan, presenta una corta rampa que facilita la colocación de la carga sobre ellos o ella.

20 En la ejecución práctica del modelo según queda descrito podrán variar todos aquellos detalles constructivos y configurativos que por su índole no afecten a la forma de llevar a cabo su función sus diversas partes o piezas y además la carretilla podrá ser provista de cuantos elementos accesorios se crean convenientes para su buen funcionamiento y fácil manejo.

25

N O T A

Se reivindica como objeto del presente modelo de utilidad:

1.- Una carretilla, caracterizada por consti-

• 54570 . 28



5. tuirla un bastidor que configurando una plataforma de base y un montante, determina en su parte delantera dos guías longitudinales paralelas que lo son de un armazón que sostiene a unos soportes o plataforma destinada a sostener la carga cual armazón pende del extremo de una cadena o cable que teniendo su otro extremo fijado en cualquier punto inamovible del bastidor, pasa por la gargante de una polea que gira loca montada en el extremo superior del vástago deslizable de una bomba hidráulica movida a mano mediante palanca o con el pié mediante pedal, cual bomba puede obrar a una, dos o más velocidades, maniobrando el cambio mediante una palanca a tal efecto.

2ª.- Una carretilla, según 1.) cuya base no desplazable va provista en su parte delantera, de un número adecuado de pequeñas ruedas que conjuntamente con las dos normales de la carretilla dan estabilidad al conjunto.

3ª.- UNA CARRETILLA.

Y todo cuanto afecte a la esencialidad de lo mostrado en el adjunto dibujo y descrito en la presente memoria que consta de 3 hojas foliadas y mecanografiadas por una sola cara.

Barcelona, 29 Mayo 1.956

ASENSIO BILBAO BARRENECHEA  
p/a.

54570

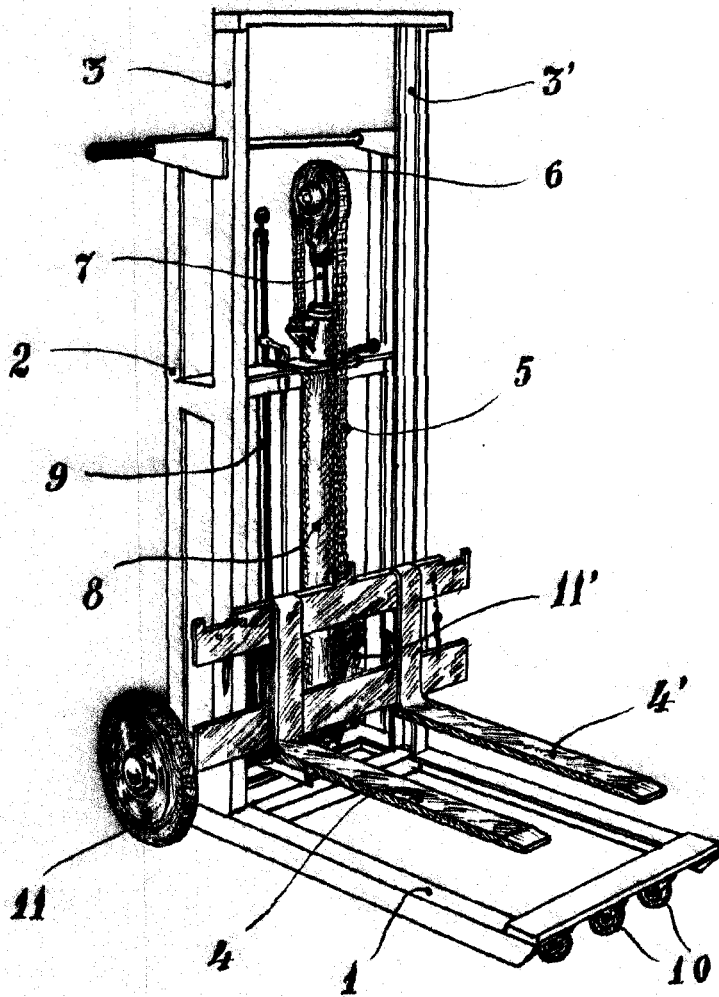
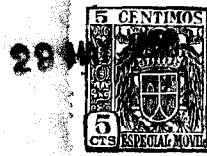

BARCELONA, 29 DE MAYO DE 1956.