

54527=



.54527

MODELO DE UTILIDAD

por 20 años

por "UN DESODORIZADOR APLICABLE A LA CABINA DE LOS AUTOMOVILES", a favor de D. Vico Mitrani, de nacionalidad italiana, domiciliado en Barcelona, Av. General Mitre, 176, 4º, 2ª.

=====

MEMORIA DESCRIPTIVA

El desodorizador que se describe por este Modelo de utilidad ha sido especialmente proyectado para su montaje en el interior de las cabinas de los automóviles, especialmente las de los turismos y autobuses de servicio público y discrecional, ya que funciona por el calentamiento de las pastillas desodorantes utilizadas a tal efecto, logrado por una resistencia eléctrica conectada a la batería del coche.

Una ejecución práctica de este desodorizador puede verse representada, a título de ejemplo, en los dibujos ad-



juntos. Consiste esencialmente en un pequeño y rígido estuche -1- perfectamente adaptable al tablier del coche; este estuche presenta dos aberturas superiores -2- en las que encajan los soportes metálicos elásticos -3-, en cada uno de los cuales se aprisiona una pastilla desodorante.

Estos soportes afectan la forma de chapa doblada en U y quedan casi tocando por una de sus paletillas a una resistencia eléctrica -4- central, conectada por el interruptor -5- de mando con su manecilla en la cara frontal externa del estuche. El interruptor queda unido al circuito de la batería del coche.

Todo cuanto no afecte, altere, cambie o modifique la esencia del desodorizador descrito, será variable a los efectos del actual Modelo.

25 N O T A .

Se reivindica como objeto de este registro por Modelo de utilidad:

1 - Un desodorizador aplicable a la cabina de los automóviles, que esencialmente consiste en un estuche adaptable al tablier de los automóviles; en su interior lleva montada una resistencia eléctrica central, conectada a través de un interruptor de mando exterior, con el circuito de la batería; esta resistencia queda centrada entre dos soportes elásticos y metálicos, formados por chapas dobladas en forma de U, que ajustadas a dos bocas superiores del estuche, sirven para aprisionar sendas pastillas que con el calor desprenden el aroma desodorizante.

Sean cuales fueren las circunstancias que concurren en la esencialidad del Modelo de utilidad definido en la anterior reivindicación, cual objeto es:

•545 27

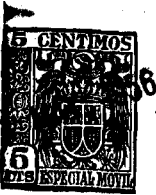

2 - "UN DESODORIZADOR APLICABLE A LA CABINA DE LOS AUTOMOVILES".

Consta la presente memoria de tres hojas foliadas, mecanografiadas por una sola cara y del dibujo adjunto.

45

Barcelona, once de mayo de mil novecientos cincuenta y seis.

P.A. de D. Vico Mitrani,

L. DUFRAN
P. P.

545 27

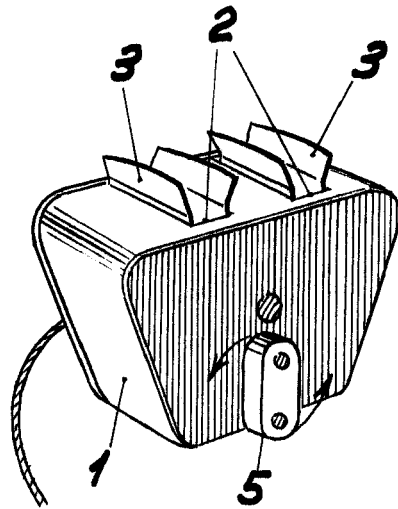

Fig. I

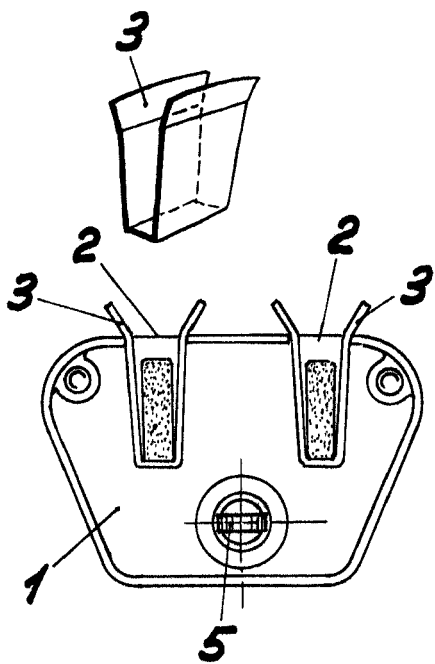

Fig. II

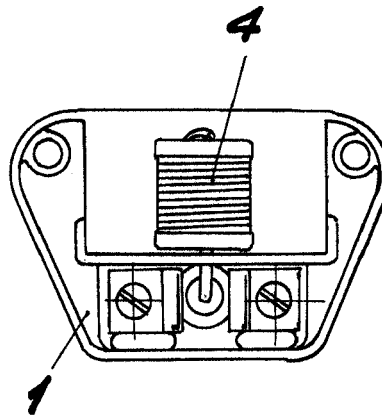

Fig. III

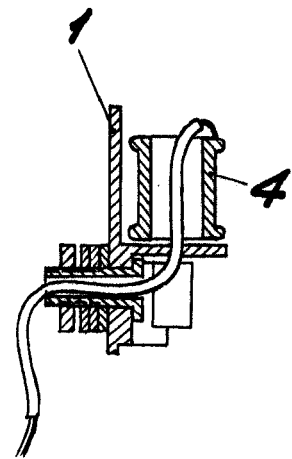

Fig. IV

BARCELONA, 11 MAYO DE 1956

L. DURAN

P.P.