

4222



54526

MODELO DE UTILIDAD

por 20 años

por "UN JUGUETE", a favor de D. Emiliano Fernández Ramos, de nacionalidad española, domiciliado en Barcelona, Plaza Medinaceli, 1, 2º, 2ª.

=====

MEMORIA DESCRIPTIVA

Se describe en este Modelo de utilidad un juguete que presenta la característica de imitar la forma de un molino de viento, formado por una torre, que por una de sus paredes asoma un eje horizontal que sostiene las aspas del molino.

5.

Fundamentalmente este juguete presenta una tolva en la parte superior, asequible al levantar el tejado de la torre que está articulado, y estando la tolva llena de arena fina o agua, la cual sale por un orificio del fon-



10. do que se puede obturar oportunamente, yendo a chocar el chorro de arena o agua que sale, contra las palas de una rueda análoga a las ruedas hidráulicas, estando solidaria al propio eje del molino.

15. Para mejor comprensión se adjuntan unos dibujos a título de ejemplo, en los que se han representado dos secciones normales de la torre del molino, pudiéndose observar que la abertura superior queda expedita levantando el tejado articulado -1-, siendo -2- la tolva de arena o agua con un orificio -3- en el fondo, el cual es obturable por medio de un vástago -4-.

20. Cuando se retira el vástago -4- sale un chorro de arena o agua que, según muestra claramente la sección de la fig. II, cae dentro de las cazoletas o palas de la rueda -5- haciéndola girar.

25. Las aspas exteriores -6- del molino son solidarias al mismo eje de la rueda -5-, en el ejemplo representado, siendo indiferente, en cuanto a la esencia del Modelo, el que se monten sobre un eje loco situado en la parte alta del molino, recibiendo el movimiento del eje de la rueda -5-, por cualquier sistema de transmisión, como por ejemplo, un cordel con las correspondientes poleas.

30. La arena o agua es recogida finalmente en un depósito inferior -7-, que se puede sacar fácilmente quitando unos pasadores de retención -8-, para vaciarlo en la tolva -2- y repetir el ciclo.

35. Todo cuanto no afecte, altere, cambie o modifique la esencia del juguete descrito, será variable a los efectos del actual Modelo.



40.

N O T A.

Se reivindica como objeto de este registro por Modelo de utilidad:

1. - Un juguete, caracterizado porque imita la forma de un molino de viento constando de una torre cuyo tejado puede levantarse girando alrededor de una bisagra que deja al descubierto una tolva con orificio de salida obturable con la punta de un vástago.
2. - El propio juguete de la reivindicación anterior, caracterizado porque el chorro que sale de la tolva superior cae sobre las cazoletas radiales de un tambor giratorio a cuyo eje están solidarias las aspas exteriores del molino, recogándose finalmente en un cajón desmontable de la parte inferior de la torre del molino.

50. Sean cuales fueren las circunstancias que concurren en la esencialidad del Modelo de utilidad definido en las anteriores reivindicaciones, cual objeto es:

3. - "UN JUGUETE".

Consta la presente memoria de tres hojas foliadas, mecanografiadas por una sola cara y del dibujo adjunto.

60. Barcelona, once de mayo de mil novecientos cincuenta y seis.

P.A. de D. Emiliano Fernández Ramos,

L. DURÁN
P. P.

545 26

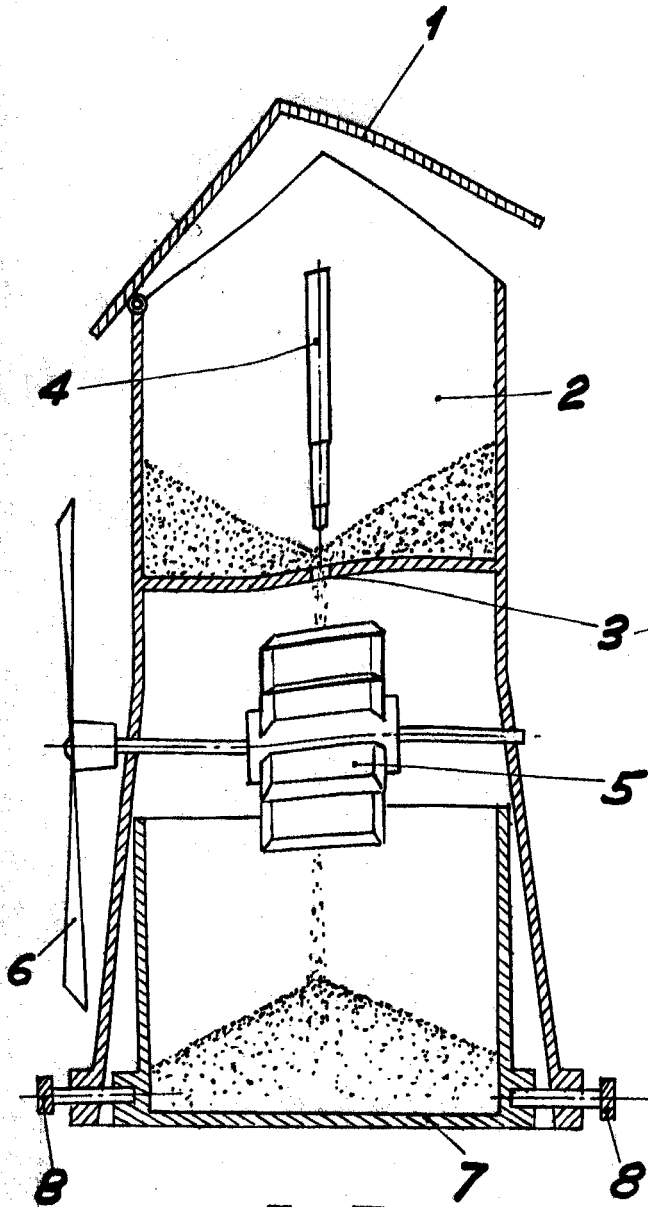

Fig. I

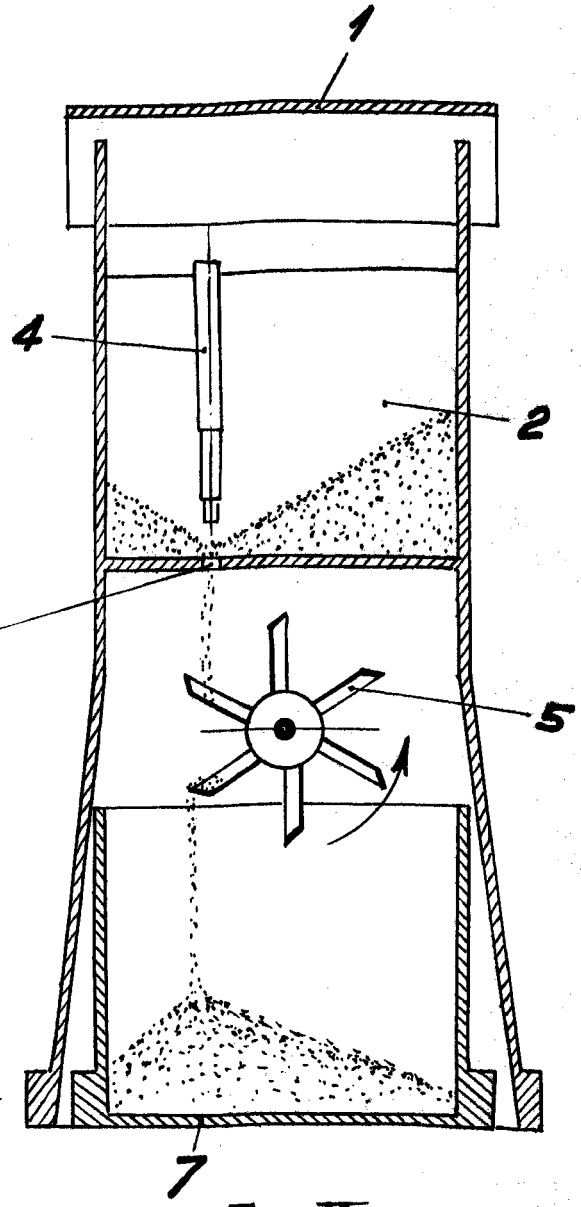

Fig. II

BARCELONA, 11 MAYO, DE 1956

L. DURAN

P.P.