



54519

•545 19

MODELO DE UTILIDAD  
=====

por VEINTE años

cuyo privilegio se solicita para todo el territorio nacional y sus colonias a favor de:

D. LUIS BALLART SARDA

de nacionalidad española y con residencia en Barcelona, calle Canalejas, nº 43, por :

"FUNDA ENVOLVENTE MEJORADA PARA ENVASES"

=====



MEMORIA DESCRIPTIVA

=====

Este Modelo de Utilidad se contrae, conforme indica su enunciado, a un nuevo tipo de funda envolvente para toda clase de envases, especialmente los que contienen líquidos a presión, a los que sirve al mismo tiempo como protección y aislante, aventajando a las de aplicación similar que se conocen actualmente en sus aspectos económico y práctico, por resultar de fácil colocación al estar integrada por dos únicas piezas acoplables, las que por su forma sencilla se pueden realizar por moldeo de materiales plásticos. - - - - -

Esta funda se caracteriza principalmente en quedar formada por dos piezas, acoplables entre sí por rosca o similar, constituyendo un conjunto cilíndrico hueco con una de sus bases planas y cerrada la otra terminada en una prominencia o boca tubular abierta, que se enlaza con el resto por superficies curvadas. - - -

Otra particularidad del mismo objeto es que la boca indicada está dotada de dos cortes diametralmente opuestos que se extienden por el lateral de la boca alcanzando también a la superficie curvada, sirviendo estos cortes para dar paso a los mandos de las llaves y conductos de salida del líquido que contenga el frasco o envase que se aloje en su interior. - - - - -

•545 19



25. Fácil será comprender que dada esta especial constitución basta con desacoplar las dos únicas piezas que forman la envolvente para poder introducir en la superior el envase y si en la boca de éste existen los conductos de salida y el maneral de la válvula, espe-
30. cialmente cuando se trate de un sencillo sifón, éstos pasan por los cortes de la boca, y quedando en disposición de fácil utilización, volviendo después a acoplar las dos piezas encerrando en su interior al envase. No obstante y para facilitar la mejor comprensión de cuan-
35. to se ha indicado, se describen seguidamente las figuras de la adjunta hoja de dibujos en la que se han grafiado diversas vistas de un caso de posible realización el cual debe ser considerado como ejemplo ilustrativo sin carácter limitativo. - - - - -
40. En ellas se ha señalado por (1) el cuerpo inferior cilíndrico y hueco, cerrado por su base (2) y dotado en su base superior abierta (3) del tallado en rosca (4), sobre el que se acopla la pieza superior (5) en cuyo borde inferior (6) presenta por su interior el tallado en rosca (7). Esta misma pieza (5) queda ce-
45. rrada parcialmente por su parte superior en forma curvada por (8) y termina en forma tubular (9) de menor diámetro, constituyendo la boca que ha de circundar al cuello del envase que se aloje en su interior. En esta
50. boca (9) se practican los cortes (10) y (11) diametralmente opuestos, los cuales se extienden por la boca tu-

• 545 19



55. bular alcanzando también a la superficie (8) por (12), por los que es posible, bien pasar el conducto de salida y el maneral de la válvula que posea el frasco o envase, o bien instalarlos después de que dicho frasco haya quedado alojado en esta funda o envolvente. - - -

60. Descritas convenientemente las características del objeto a que se contrae este Modelo de Utilidad, se hace constar que en el mismo se podrán introducir todas aquellas modificaciones que la experiencia y la práctica pudieran aconsejar siempre que con ellas no se cambie, altere o modifique su idea fundamental, la cual queda resumida y concretada en la siguiente:

N O T A

65. Se declaran de novedad, propiedad y utilidad para todo el territorio nacional y sus colonias, las siguientes: - - - - -

R E I V I N D I C A C I O N E S  
=====

70. 1ª.- Funda envolvente mejorada para envases que se caracteriza en quedar formada por dos piezas acoplables por rosca, bayoneta o similar, y de tal suerte diseñadas que una vez enlazadas constituyen un cuerpo cilíndrico hueco con una base cerrada plana y en sección recta, y la opuesta formada por una superficie curvada que la cierra parcialmente existiendo en su

75.

•545 19



80. centro una pequeña prolongación tubular abierta, concéntrica, con la configuración del conjunto, dotándose a ésta de dos cortes diametralmente opuestos y dimensionados de tal suerte que por ellos sobresalgan los conductos de salida del fluido contenido en el envase y el maneral de la válvula. - - - - -

2ª. "FUNDA ENVOLVENTE MEJORADA, PARA ENVASES".

85. Todo ello conforme queda descrito y reivindicado en esta memoria que consta de cinco hojas foliadas y mecanografiadas por una sola de sus caras y una hoja de dibujos que la ilustra.

BARCELONA, 23 MAY. 1956

P. A.

545 19



FIG. 1

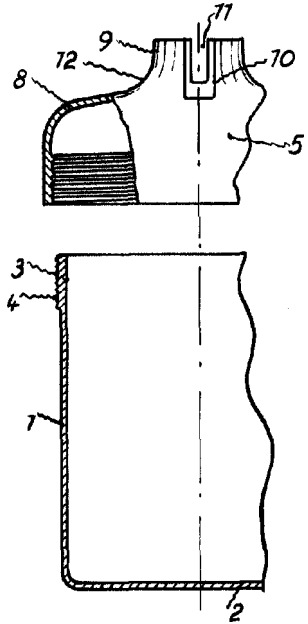

FIG. 3

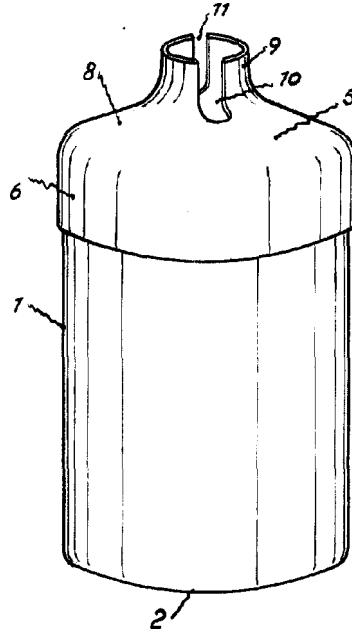
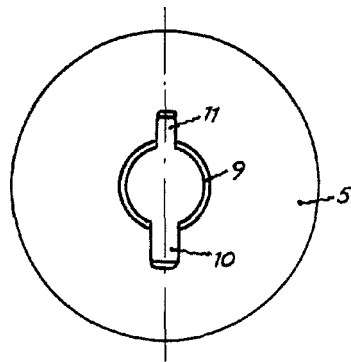

FIG. 2



BARCELONA, 23 MAY. 1956

P. A.

A handwritten signature in cursive script, appearing to read "Luis Ballart Sarda".

Escala variable.