



•545 10

M O D E L O
D E
U T I L I D A D

a favor de D. ANGEL HERNÁNDEZ LOPEZ, de nacionalidad española, residente en Barcelona, calle Farigola, 20, por "TIRA COMPUESTA A BASE DE MATERIAL PLÁSTICO".

- . -

MEMORIA DESCRIPTIVA

La presente invención se refiere a una tira compuesta a base de material plástico que, a sus innumerables aplicaciones, une la cualidad de su máxima duración debido a su especial forma de composición, que evita la desunión de sus bordes, principal factor que inicia su desgaste con el uso permanente en cualquier forma de sus aplicaciones.

La adición de las tiras, que unidas forman el conjunto, sea por cosido, plegado o cualquier otro sistema conocido, no es permanente, pues en todos los casos, la falta de protección de sus bordes longitudinales es causa

545 10



de que éstos se desunen con el uso y aunque no lleguen a separarse los elementos que componen la tira, esta desunión es el comienzo del desgaste que culmina con el deterioro total de la misma y por ende, el de su definitiva inutilización.

5.

El objeto de la invención consiste esencialmente en que, la tira base de la composición, presenta un rebordeado longitudinal en el que encajan los bordes de la tira adicional que se adhiere para formar el conjunto.

10.

Para la mejor comprensión de cuanto se indica en la presente memoria descriptiva, se acompaña un dibujo en el que, esquemáticamente y tan sólo a título de ejemplo, se representa un caso práctico de realización del objeto de la invención.

15.

En dicho dibujo, la figura 1, representa una perspectiva en despiece de la tira compuesta; la figura 2, una perspectiva de la misma en su forma de utilización y la figura 3, una sección transversal de la misma.

20.

En el aludido dibujo, el objeto de la invención está constituido por una tira -1- de material plástico, que presenta un rebordeado -2- longitudinal en sus extremo laterales. Este rebordeado forma unas guías en toda la longitud de la tira, en las que encajan los bordes -3- de otra tira -4- que, adherida a la tira -1- base, forma el conjunto de la composición.

25.

La tira -4- puede presentar elementos decorativos a base de perforaciones que, convenientemente distribuidas permiten ver a través de ellas el color de la tira -1- que

•545 10



contrasta con el de la tira -4- adicionada.

5. Sea cualquiera el procedimiento de adhesión de las dos tiras, el hecho de quedar los extremos protegidos por el rebordeado de la base, garantiza su permanente unión reforzando el conjunto y haciendo mas práctica su utilización.

10. Se comprende que serán independientes del objeto del presente modelo de utilidad, los materiales empleados en su construcción, dimensiones y todo cuanto no afecte a la esencialidad de la invención.

- . -

N O T A

Se reivindica como objeto del presente modelo de utilidad:

15. 1. Tira compuesta a base de material plástico que se caracteriza por estar formada por una tira base que presenta, en sus límites laterales, un rebordeado longitudinal que forma unas guias en las que encajan los bordes de otra tira, que por adhesión, se adiciona a la tira base, quedando aquellos protegidos por el rebordeado, formando el conjunto la composición de una tira unificada.

20. 2. Tira compuesta a base de material plástico, según la reivindicación anterior, y que se caracteriza por el hecho de que, eventualmente, la tira adicionada presenta unas perforaciones o taladros que, convenientemente distribuidos, contrastan el colorido de la base con la tira
25. adicionada, constituyendo el elemento decorativo de la

19 M



•545 10

composición.

3. Tira compuesta a base de material plástico.

La presente memoria consta de cuatro hojas foliadas, escritas a máquina por una sola cara.

Barcelona, a 19 de mayo de 1956.

Angel HERNANDEZ LOPEZ

p.a.

I. PONTI

P.P.

545 10

Fig. 1

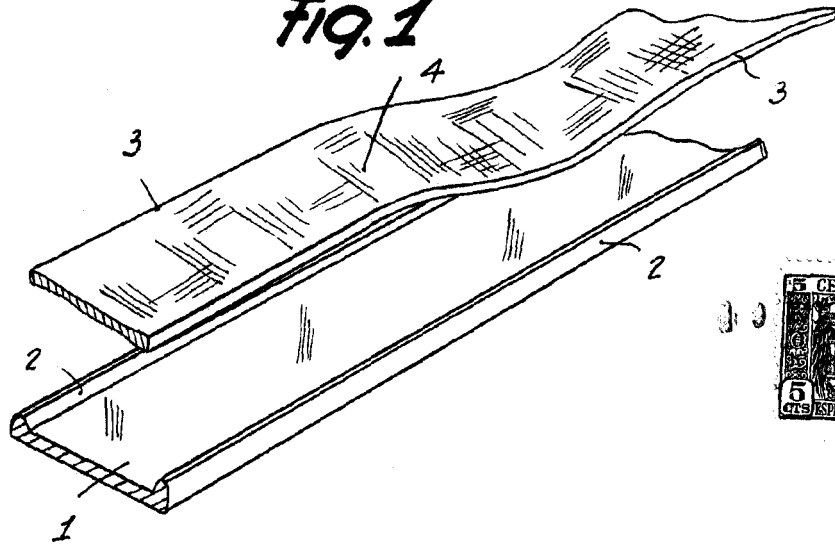

Fig. 2

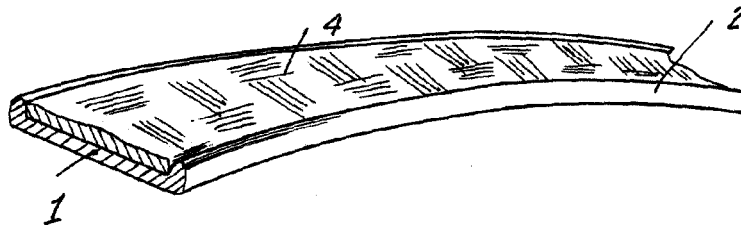
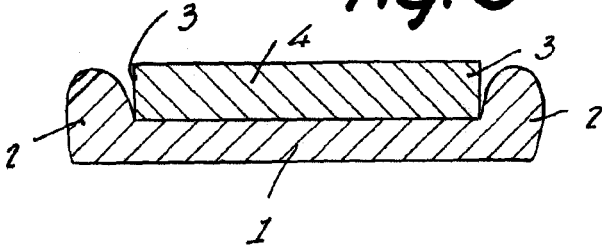

Fig. 3



Barcelona, 19 Mayo 1956
Angel Hernández López
p.a.

I. PONTI
P.P.