

19 MAY



•54503

Juan Llorens Hijo, S.A., de nacionalidad española, domiciliada en Barcelona, Pasaje San José, letra B, solicita registrar un Modelo de Utilidad, por 20 años, para España y sus Colonias, que se refiere a: "PISTOLA AMETRALLADORA DE JUGUETE, DOTADA DE AFILALÁPICES".-

-----

El objeto de la presente solicitud de modelo de utilidad lo constituye una pistola ametralladora de juguete, que rinde la doble utilidad de servir como juguete y como afilalápices, puesto que en el interior de la culata de la pistola, se ha dispuesto una maquinilla afilalápices.-

Otra particularidad del juguete, consiste en que, si bien no dispara proyectiles, al apretar el gatillo, se produce un sonido que imita el del disparo.-

En el único dibujo que se acompaña y que constituye parte integrante de la presente memoria descriptiva, se representa, en sección longitudinal, el nuevo juguete en forma de pistola ametralladora, equipado con un afilalápices.-

Refiriéndonos concretamente a dicho dibujo, pasamos a detallar la forma funcional del juguete y especialmente el dispositivo que produce el sonido imitativo del disparo.-

El armazón de la pistola ametralladora está formado de tres piezas huecas, una de las cuales constituye la culata -1- y la recámara -2-, estando ésta enfrentada con el cañón -3-, que exteriormente presenta las aletas de refrigeración



20 -4-, el punto de mira -5- y los taladros -6-, que imitan las características externas de este tipo de pistolas ametralladoras.-

Las dos partes antedichas estan unidas entre si por la interposición de una tercera pieza, que representa ser el tambor excéntrico -7- que contiene la cinta de proyectiles.-

En el interior de la recámara -2- se ha dispuesto un eje atravesado -8-, que sirve de punto de giro a un gatillo -9-, que asoma al exterior del armazón de la pistola, a través de una abertura practicada al efecto.-

30 Dicho gatillo presenta un resalte interior -10- que presiona sobre el extremo libre de un fleje de acero -11-, que actua de muelle, el cual está fijo por su otro extremo -11'- al armazón de la pistola.-

Dicha hoja de muelle se apoya, cerca del punto de su fijación, en un tope -12-, que limita la flexión del fleje, a fin de que despues de haberse producido la súbita curvatura por la presión del gatillo -9-, que dá lugar al sonido imitativo del disparo, vuelva a su forma inicial cuando se suelta el gatillo, que a impulso de dicho muelle, queda en la primitiva posición.-

40 La flecha -a- del dibujo indica el movimiento del gatillo hacia atrás, para producir la flexión del fleje de acero -11-.

En el interior de la culata -1- se halla montada una maquinilla afilalápices -13-, cuyo cono -14- está formado por la propia pieza hueca que integra la culata.-

45 Las reducidas dimensiones del juguete no impiden el cómodo manejo del gatillo y en cambio, tampoco constituye un engorro para emplear el juguete como afilalápices.-

50 Naturalmente que podrán fabricarse pistolas ametralla-

•54503

19 MAY



55 doras de juguete, del sistema descrito en la presente memoria, empleando cualquier clase de material adecuado y variando su forma y dimensiones, siempre que dichas sustituciones y modificaciones no alteren la esencialidad del modelo, ni desvirtuen la acción funcional del conjunto.-

60 El Modelo de Utilidad por: "PISTOLA AMETRALLADORA DE JUGUETE, DOTADA DE AFILALAPICES", cuyo privilegio de explotación en España y sus Colonias, se solicita por un periodo de 20 años, deberá recaer sobre las particularidades, que se concretan en las siguientes,

REIVINDICACIONES

65 1ª.- "PISTOLA AMETRALLADORA DE JUGUETE, DOTADA DE AFILALAPICES" caracterizada por el hecho de que el armazón de la pistola está formado de tres piezas huecas, una de las cuales constituye la culata y la recámara, estando ésta enfrentada con el cañón, que exteriormente presenta las aletas de refrigeración, taladros y punto de mira, que imitan las características externas de este tipo de pistolas ametralladoras, estando unidas las dos partes antedichas entre sí, por la interposición de una tercera pieza, que representa ser el tambor excéntrico, que contiene la cinta de proyectiles.-

75 2ª.- "PISTOLA AMETRALLADORA DE JUGUETE, DOTADA DE AFILALAPICES" según la 1ª reivindicación, caracterizada por el hecho de que en el interior de la recámara se ha dispuesto un eje atravesado, que sirve de punto de giro a un gatillo, que asoma al exterior del armazón, a través de una abertura practicada en el mismo, presentando dicho gatillo un resalte interior, que presiona sobre el extremo libre de un fleje de acero, que actúa de muelle, el cual está fijo por un extremo

• 545 03

19 MAY



80 al armazón de la pistola, apoyándose, cerca de su punto de fijación, en un tope que limita la flexión del fleje, cuando, al apretar el gatillo, se curva súbitamente, produciendo el sonido imitativo del disparo y volviendo a la posición inicial, cuando se suelta el gatillo.-

85 3ª.- "PISTOLA AMETRALLADORA DE JUGUETE, DOTADA DE AFILALAPICES", según la reivindicación 1ª, caracterizada por el hecho de que en el interior de la pistola se halla montada una maquinilla afilalápices, cuyo cono está formado por la propia pieza hueca que integra la culata.-

90 4ª.- "PISTOLA AMETRALLADORA DE JUGUETE, DOTADA DE AFILALAPICES". Tal como se ha descrito y demostrado en el dibujo adjunto.-

Consta de cuatro hojas foliadas y mecanografiadas por una sola cara.-

Barcelona a 19 de Mayo de 1956.-

P.A. de Juan Llorens Hijo, S.A.

JUAN B. RENTES RIDAURA



•54503

19 MAY

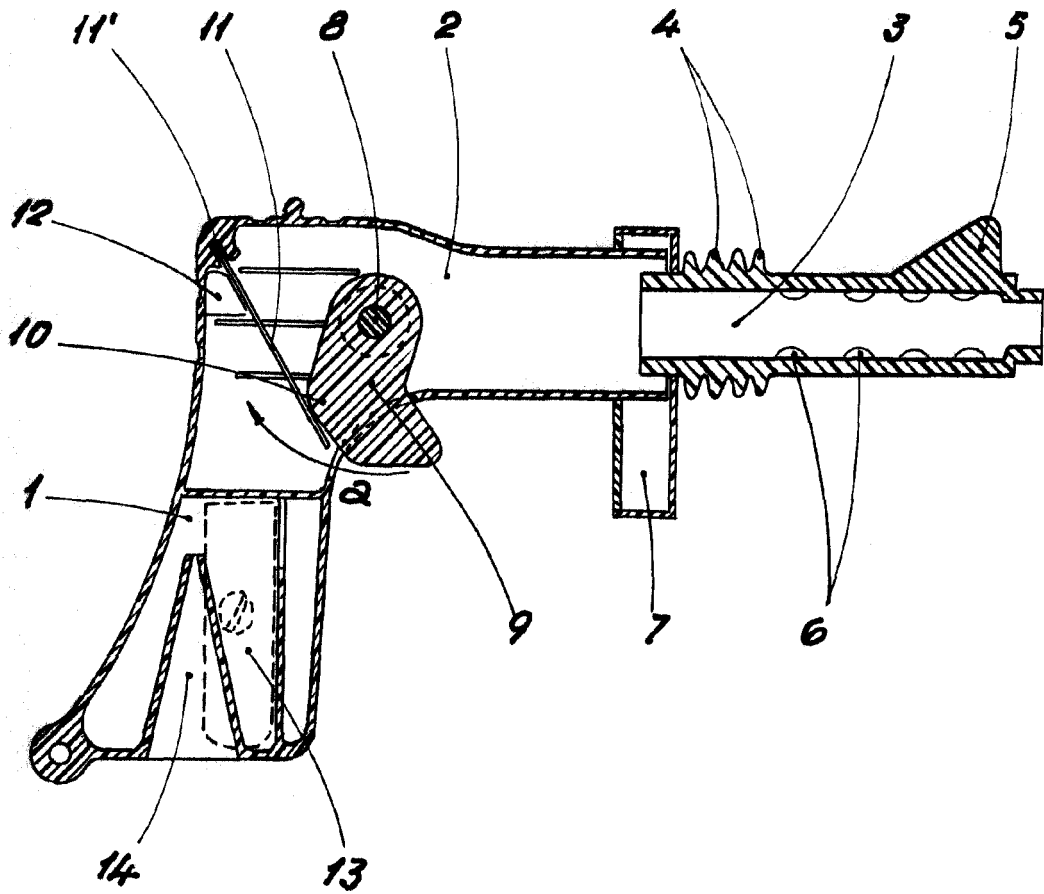

Barcelona 19 Mayo 1956  
PA. *Juan Llorens*  
Juan B. Fenter Ridaura

Escala Portatile