



•54467

M O D E L O  
D E  
U T I L I D A D

para "UN DISPOSITIVO PARA PROPAGANDA SORPRESA", a favor de MANUFACTURAS ANTONIO GASSOL, S.A., domiciliada en MATARÓ (Barcelona) 1ª Bandera de Falange de Cataluña.

• = •

MEMORIA DESCRIPTIVA

El presente modelo de utilidad se refiere a un dispositivo para propaganda sorpresa.

- Mas concretamente es aplicable el modelo a la propaganda de medias extensibles y en el modelo se ha logrado la realización
5. de un artificio por el cual, al abrir la carpeta, una articulación retenida por una goma tensa, se dispara lanzando un aplique de forma adecuada a cierta distancia, estando este aplique retenido por un hilo con torsión igual al característico de las medias y sumamente elástico.
  10. El conjunto forma una carpeta o tarjetón con dos caras apli-

•54467

28



cadadas una contra la otra manteniendo entre ellas el artificio plegado con la goma tensada, dispuesto para su funcionamiento tan pronto se abran las dos cubiertas de la carpeta.

5. Con el fin de facilitar la explicación se acompaña a la presente memoria una lámina de dibujos, en la que se ha representado un caso de realización que se cita a título de ejemplo.

En el dibujo:

La figura 1 muestra en planta el dispositivo abierto y con el aplique lanzado,

10. la figura 2 indica en vista lateral el mismo dispositivo en la función indicada en la figura 1, y

la figura 3 manifiesta la posición de plegado en dos fases, una intermedia y otra del todo, para permitir el cierre de la carpeta.

15. Consiste el modelo, en una carpeta, formada por los dos planos -1- y -2- en los que el plano -2- lleva el artificio lanzador -3- y en éste, unido por el hilo de torsión elástico -4- un aplique -5- que es un caballete que se coloca en el borde -6- del dispositivo -3-.

20. El lanzador consta de la lámina -3- soportada por dos láminas paralelas -7- y -8- unidas entre sí por un hilo de goma -9- dispuesto diagonalmente al hueco, desde el pie de la lámina -7- hasta la parte superior de la -8-.

25. En estas condiciones, al plegar el paralelogramo que forman las citadas láminas -7- y -8- con la -3- y la -2-, la línea diagonal que forma la goma, se va alargando, figura 3, y llega a un máximo cuando el paralelogramo está plegado, posición en la que las dos cubiertas -1- y -2- se hallan en contacto formando la carpeta cerrada.

30. El aplique va siempre en el borde de la lámina -3- y sucederá que, al abrir la carpeta, se contrae rápidamente la goma acer-

• 54467

28



5. cuando la lámina -8- a la posición que indica la figura 2, y en consecuencia la lámina -3- experimenta un rápido desplazamiento que, al quedar detenido, provoca el lanzamiento del aplique, que se extiende a relativamente gran distancia debido a la elasticidad del hilo -4- que lo une al dispositivo.

10. El modelo, dentro de su esencialidad, puede ser llevado a la práctica en otras formas que difieran en detalle de la indicada a título de ejemplo, a las cuales alcanzará igualmente la protección que se recaba. Podrá, pues, construirse en cualquier forma y tamaño, con los materiales más adecuados, por quedar todo ello comprendido en el espíritu de las reivindicaciones.

. = .

#### N O T A

Descrito el objeto y utilidad de la invención, lo que se declara como no divulgado ni practicado en España, comprende las siguientes reivindicaciones:

15. 1. Una propaganda sorpresa, caracterizada esencialmente por el hecho de disponer entre las dos caras de una carpeta de cualquier material, un dispositivo lanzador integrado por una lámina sostenida por otras dos formando en conjunto un prisma rectangular deformable, retenido en posición de mínima deformación mediante una goma que abraza las dos caras opuestas delantera y trasera, dispuesta en diagonal desde el punto más bajo de la delantera al más elevado de la trasera.

20. 2. Una propaganda sorpresa, según la anterior reivindicación en la que, en el borde de la lámina soportada por el dispositivo deformable, se coloca un caballete unido a la base por

25.

• 54467

28 M



un hilo muy elástico, hilo sintético con torsión, para constituir dicho caballete el elemento lanzado, al abrir la carpeta mencionada.

3. Un dispositivo para propaganda sorpresa.

5. Según se describe y reivindica en la presente memoria descriptiva, que consta de cuatro hojas, foliadas y escritas a máquina por una sola cara, acompañada de una lámina de dibujos.

Madrid, a 28 MAY 1956

MANUFACTURAS ANTONIO GASSOL, S.A.

p.a.

JAIME ISERN MIRALLES

P.F.



Fig. 1

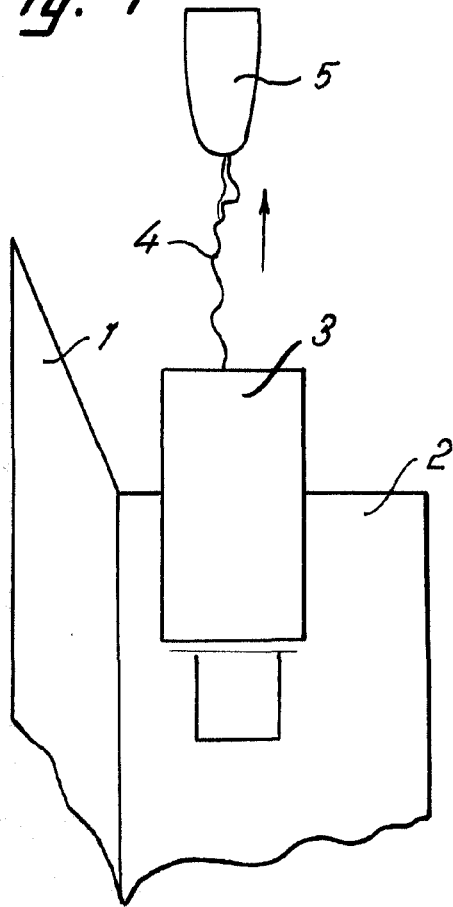

Fig. 2

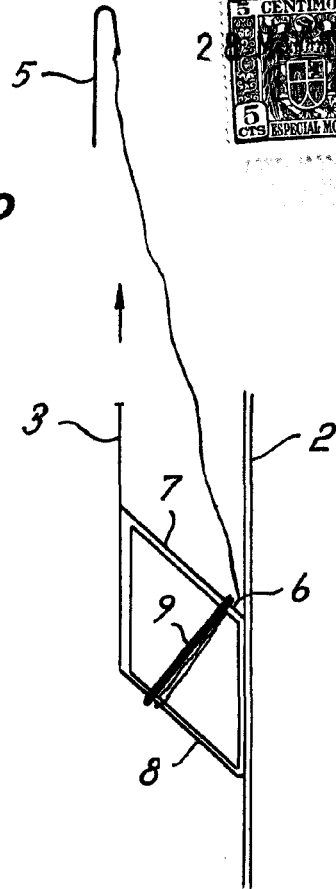
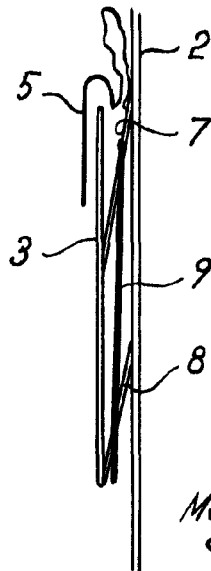
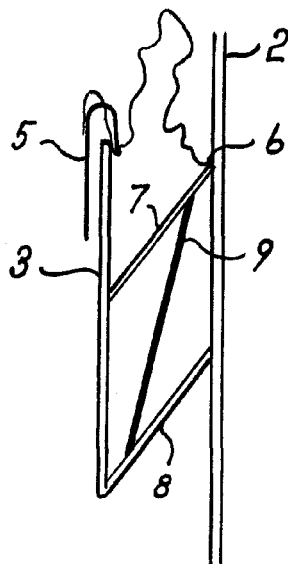

Fig. 3

54467



Madrid, 28 MAY. 1956  
Jaime Isern

p.p.