



•54450

MEMORIA DESCRIPTIVA

que se acompaña a la solicitud de registro de un

MODELO de UTILIDAD

a favor de

"GUMERSINDO GARCIA, S.A.", de nacionalidad española,
domiciliada en MADRID, Paseo de Eduardo Dato Nº 7,

para

"Tubería y Junta flexibles, de material sintético,
con unión a racor"

=====

El presente Modelo de Utilidad se refiere a
Tuberías flexibles de material sintético, provis-
tas de Juntas del mismo material y acoplables por
Uniones a racor.

5

Por sus numerosas propiedades sobresalientes
y favorables todas a su aplicación ventajosa en la
industria en general, como, por ejemplo: su gran
flexibilidad, deformación elástica, resistencia a
la tracción, compresión y aplastamiento, a los a-



= 2 = •54450

10 ceites de todas clases, la mayor parte de los ácidos y productos químicos en general, su transparencia, su gran poder aislante de la electricidad y de la temperatura, etc., se impone más cada día, el empleo de tuberías de materias polimerizadas.

15 Como corolario forzoso, se ha presentado simultáneamente el problema de su acoplamiento adecuado a los diferentes aparatos de su empleo, problema que hemos resuelto de modo eficaz, sencillo, rápido y sin necesidad de tener que recurrir a pegamentos ni el empleo de ninguna herramienta, según se verá por la descripción que sigue a base de las figuras del Dibujo que se acompaña y que representa, a título ilustrativo no limitativo, ya que la ejecución en la práctica habrá de variar en pequeños detalles de amoldamiento a las circunstancias, siempre que quede respetada la esencialidad del modelo, unos ejemplos ventajosos de aplicación, mostrando:

25 Figuras 1 y 2, en corte vertical por el eje longitudinal y en corte vertical transversal según línea II - II de la Fig.1, respectivamente, el objeto de esta solicitud; a es el tubo de material sintético, b, la junta, actualmente maciza, del mismo material, c, un codo con espita-soporte interior d,
30 y e, una tuerca de racor con asiento cónico f;

35^a



= 3 = •54450

35 Fig.3, a escala aumentada, el detalle del agenciamiento de las partes de la figura 1, pero aquí, con junta neumática hueca g; y

40 Fig.4, la junta neumática de la figura anterior, a escala mayor aún, enchufada sobre un tubo de plástico, en sección longitudinal (parte izq^{da}) y en elevación lateral (parte derecha).

45 Con arreglo a estas figuras, el modelo se compone esencialmente del tubo de material sintético de composición adecuada a su finalidad, a sobre el cual se enchufa a rozamiento suave ya sea la junta maciza b o la neumática g y, así preparado, el tubo se encaja sobre la espita soporte d que forma parte integrante del codo c que se une de modo conocido a la máquina o aparato de su aplicación.

50 En seguida se desliza sobre el tubo a con su junta b, la tuerca de racor e (vease Fig. 1 y 2) o en su caso sobre el tubo a con la junta neumática g (vease Fig. 3). Se aprieta ahora esta tuerca de racor con lo cual la superficie oblicua f se aplica contra

55 la cara externa antagónica b' o g'' de dicha junta y prosiguiendo el enroscado, esta junta queda fuertemente oprimida entre el racor y el codo y sus extremos, como por ejemplo, g' y g'' (Fig. 4) oprimen con fuerza, el tubo a aplicándolo fuertemente con su cara interna contra la cara externa de la espita sopor-

60a



= 4 = • 54450

60 te d y quedando, de este modo garantizada la estan-
queidad entre el tubo a y el codo d a que se ha uni-
do.

65 Según se ha podido apreciar por lo expuesto,
esta junta, ya sea maciza o hueca, según indicado en
b y g, no requiere para su actuación eficaz, ser pe-
gada, con lo cual se obtiene la ventaja que puede
volver a emplearse reiteradamente, ya que es posible
correrla a todo el largo del tubo de su aplicación.
70 Consiste esta junta en un cuerpo hueco de materia
sintética que considerado en el sentido de su largo,
forma la figura de dos troncos de cono unidos por su
base mayor, según lo expuesto en la Fig. 4 y, al que-
dar comprimidas sus superficies cónicas entre la
tuerca racor y el codo de aplicación, el aire ence-
75 rrado entre sus paredes y la parte de pared cilín-
drica del tubo a que van acopladas, coadyuve eficaz-
mente a que tanto sus extremos g' y g'' se apliquen
a la superficie externa del tubo como, así mismo, la
superficie cilíndrica interna del tubo presione con-
80 tra la superficie externa de la espita-soporte del
codo, consiguiéndose así, la estanqueidad necesaria.

Descrita suficientemente la naturaleza del mo-
delo, así como el modo de llevarlo ventajosamente a
la práctica, y demostrado que responde ampliamente



54450

= 5 =

85 a lo prescrito por el artículo 171 del Estatuto vigente sobre Propiedad Industrial, se solicita registro de Modelo de Utilidad por veinte años en España, su Protectorado y Posesiones con arreglo a las siguientes

90

REIVINDICACIONES

1ª) Tubería y junta flexibles, de material sintético, con unión a racor, caracterizadas porque se componen esencialmente de un material que, mediante su aplicación por una fuerza relativamente baja, sobre una superficie metálica, producen una estanqueidad suficiente para los casos de su aplicación.

95

2ª) Tubería y junta flexibles según la reivindicación anterior, caracterizadas porque la junta propiamente dicha, está formada por un cuerpo de doble tronco de conos unidos por su base mayor llevando en su parte central axial, un taladro cilíndrico que ajusta a frotamiento suave sobre la superficie externa del tubo de su aplicación.

100

3ª) Tubería y junta flexibles según las reivindicaciones 1ª y 2ª, caracterizadas porque en una construcción alternativa, la junta es neumática, o sea, su forma interna afecta idéntica figura, poco más o menos, que sus contornos exteriores,

105



= 6 = •54450

110 disponiéndose así, a junta puesta sobre el tubo,
de una cámara neumática de configuración identi-
ca, aunque algo menor, de sus contornos exterior-
res.

115 4ª) Tubería y junta flexibles según las reivindica-
ciones anteriores, caracterizadas porque median-
te una tuerca de racor provista de una superfi-
cie anular cónica, se aplica el tubo a través de
dicha junta, en forma de doble tronco de conos
unidos por su base mayor, con absoluta estanquei-
dad, sobre la cara cilíndrica externa de la espi-
ta soporte u otro miembro que la sustituya, del
120 codo.

El presente modelo de utilidad debe recaer
sobre:

125 5ª) "TUBERIA Y JUNTA FLEXIBLES DE MATERIAL SINTETICO,
CON UNION A RACOR".

Sean cuales fueren las circunstancias especiales
que concurren con la esencialidad del Modelo de Uti-
lidad descrito en la presente Memoria, ilustrado por
130 el adjunto Dibujo y definido por las anteriores rei-
vindicações.

Madrid, 26 Mayo de 1.956.

EL INGENIERO-AGENTE
BRAULIO HELGUERA

• 54450



= 7 =

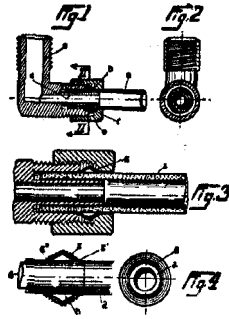

= ESCALA VARIABLE =

Madrid, 26 Mayo 1956.

EL INGENIERO = AGENTE
DRAULICO MELCUECO

54450



Fig. 1

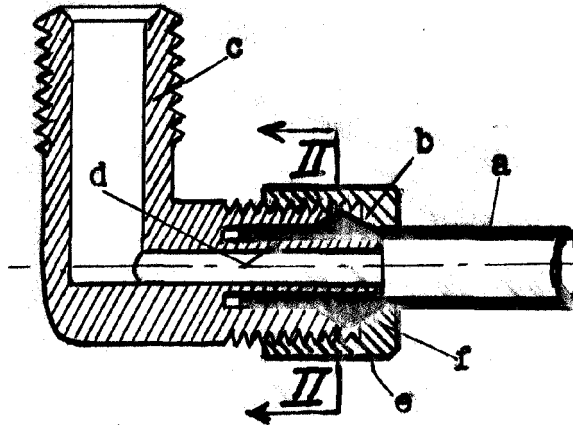

Fig. 2

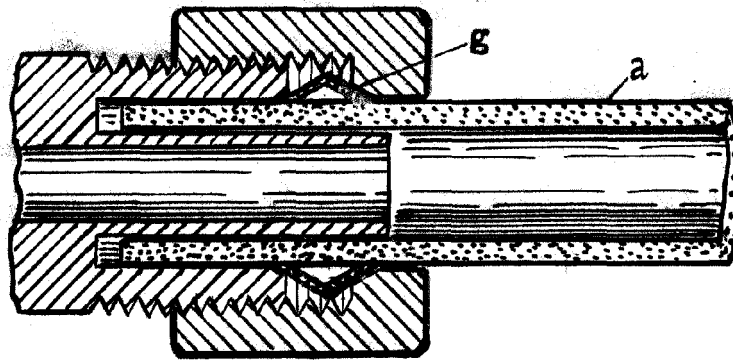
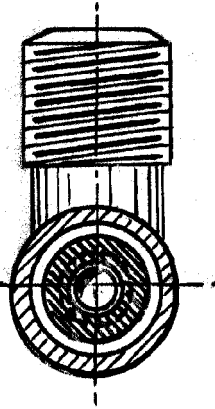

Fig. 3

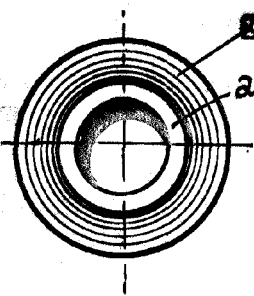
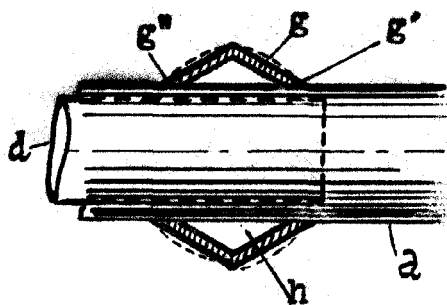

Fig. 4

= ESCALA VARIABLE =

Madrid, 26 Mayo 1956.
El Ingeniero-Agente
BRAULIO BELGUERA

Braulio Belguera