



•54438

MEMORIA DESCRIPTIVA
DEL
MODELO DE UTILIDAD

que por veinte años, para España y sus Posesiones, se solicita a favor de DON PEDRO GARCIA GOMEZ, de nacionalidad española, residente en LOGROÑO (España), calle Muro de la Mata, 14-2ª, por :
" UNA MESA PLEGABLE DE TIJERA ".

--o-o-o-o-o-o-o--

Este modelo que nos ocupa y cuyo registro se solicita, se caracteriza por estar constituido por una mesa plegable de tijera, la cual presenta la ventaja de ocupar un espacio muy reducido una vez plegada, ya que queda completamente en línea la tapa y las patas.-

5

Esta mesa está constituida por un tablero (1-figs.1-2-3) formado de listones o bien de una sola pieza, según se desee; por la parte inferior de este tablero y unido a él, mediante tornillos, lleva montado paralelos entre sí un juego de listones (2-figs.1-2-3).



10 Sobre dicho tablero, montado con movimiento libre de giro, lleva un
juego de patas (3-figs.1-2-3) cansadas hacia el lado opuesto de don-
de salen y arriestradas por un larguerillo (4-figs.1-2). En el pun-
to medio, aproximadamente, de éste juego de patas y en forma de as-
pa, con respecto a éstas, lleva la presente mesa otro juego (5-fig.
15 1-2-3), el cual es más corto por la parte superior, ya que no llega
al tablero, por lo que éste juego de patas es completado para quedar
formando una sola pieza con ella por un juego de tirantas paralelas
(6-figs.1-2-3), las cuales van montadas con movimiento libre de gi-
ro sobre los listones (2-figs.1-2-3), quedándo también arriestrado
20 por un larguerillo (7-figs.1-2-3), el cual sobresale en forma de pe-
zón (8-fig.2) para su acople sobre la muesca (9-fig.2) que lleva el
juego de patas (3-figs.1-2-3) de manera que al quedar la mesa en po-
sición abierta para ser utilizada, forma una sola pieza, rígida las
patas (5-figs.1-2-3) con las tirantas (6-fig.1-2-3).

25 Para ser plegada ésta mesa, se levanta ligeramente el ta-
blero (1-figs.1-2-3) hasta sacar el pezón (8-fig.2) de la muesca (9-
fig.3), girándo automáticamente el tablero hacia abajo y las tiran-
tas (6-figs.1-2-3) hacia arriba, quedándo las patas y tirantas en -
línea con el tablero dentro de los listones (2-figs.1-2-3) como se
30 indica en la Fig. 3.-

Este modelo de mesa puede ser objeto de modificaciones -
siempre que no alteren la esencialidad del invento.

Todo según se detalla en el dibujo adjunto que a título de
ejemplo acompaña a la presente memoria y en el que se representa, en
35 la :

Fig. 1, vista en perspectiva de la mesa.

Fig. 2, un detalle en perspectiva del abroche de las pa-
tas y tirantas y,

Fig. 3, vista en alzado de frente y perfil de la mesa, -
40 una vez plegada.



- REIVINDICACIONES -

Se reivindica como de la propia y nueva invención la propiedad y explotación exclusivas de :

45 1.- Una mesa plegable de tijera, caracterizada por estar constituida por un tablero de una o varias piezas, el cual lleva por su parte inferior un juego de listones paralelos montados por parejas para el acople y arriostramiento de patas y tablero.

50 2.- Una mesa plegable de tijera, según reivindicación 1, caracterizada por llevar un juego de patas convenientemente arriestradas y montadas en su parte superior con movimiento libre de giro sobre los listones de la parte inferior del tablero, cansada, en forma de aspa, llevando sobre este juego de patas otro articulado en su punto medio aproximadamente, también con movimiento libre de giro; éstas patas llevan hacia la parte superior una muesca donde acopla el pezón del juego de tirantas.

55 3.- Una mesa plegable de tijera, según reivindicación 1 y 2, caracterizada por llevar acoplado con movimiento de giro sobre el juego de listones inferiores del tablero, un juego de tirantas que se unen a su vez mediante un eje a la parte superior de las patas articuladas, 60 completando el cierre sobre dichas patas un larguero de arriestramiento del que sobresale un pezón para su acople sobre la muesca que llevan las patas.

4.- "UNA MESA PLEGABLE DE TIJERA ",

Consta la presente memoria descriptiva de tres hojas numeradas y mecanografiadas en una sola cara a las que se acompañan un plano para su mejor comprensión.

MADRID, Mayo de 1956-

Notario de la Torre

54438



Figura 1



Figura 2



Figura 3

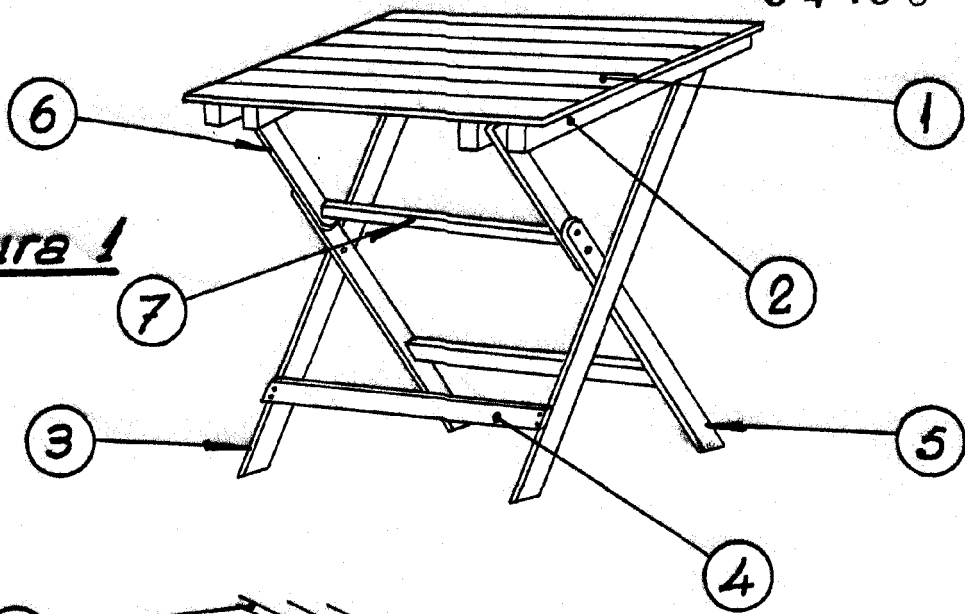
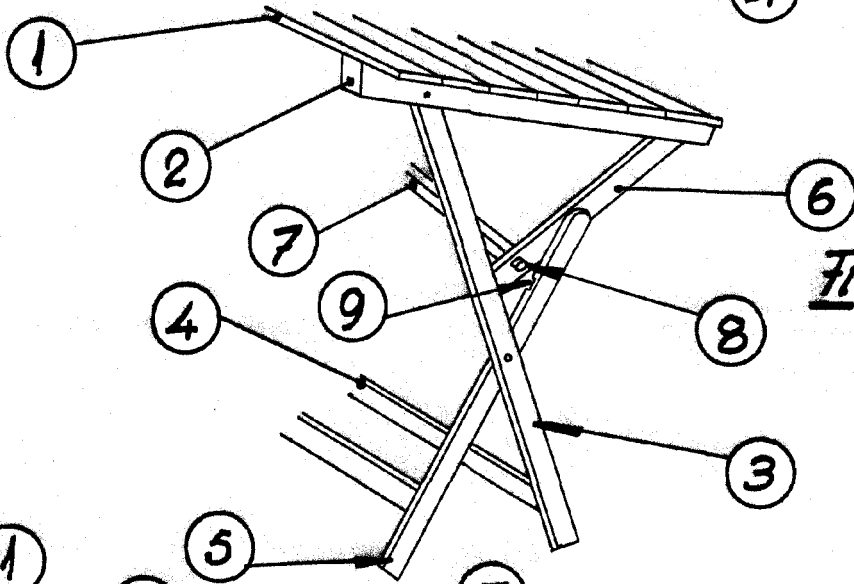
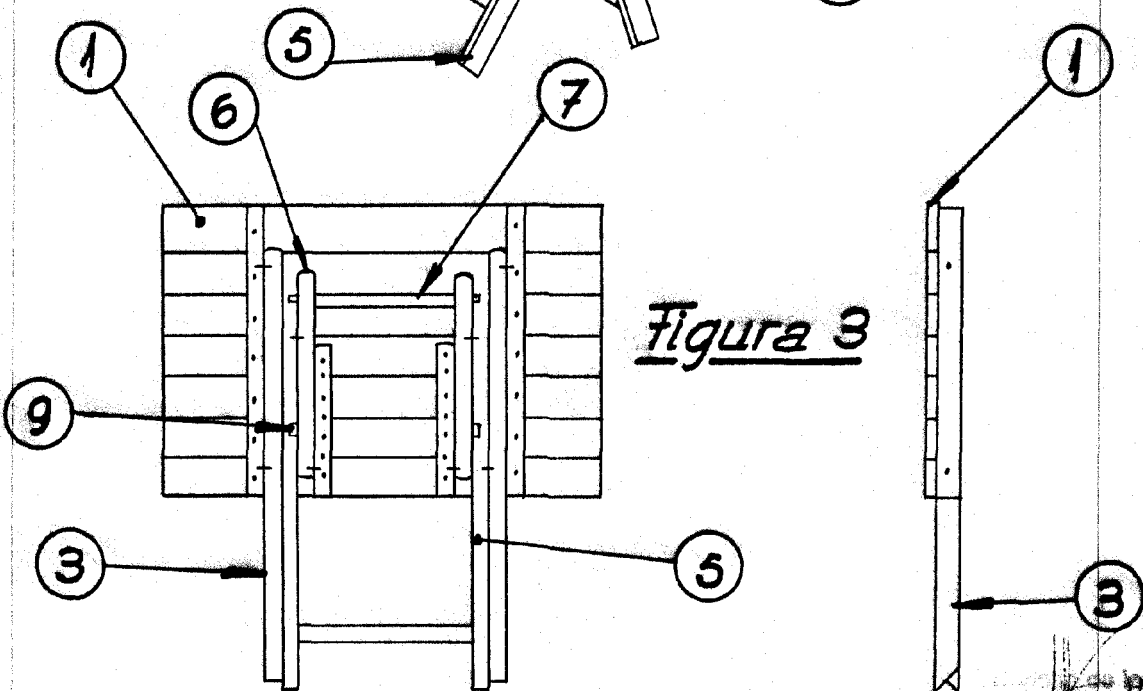

Escala: Variable.

La Torre