

54437



•54437

MEMORIA DESCRIPTIVA

DEL

MODELO DE UTILIDAD

que por veinte años, para España y sus Posesiones, se solicita a favor de DON PEDRO GARCIA GOMEZ, de nacionalidad española, residente en LOGROÑO (España), calle Muro de la Mata, 14-2ª, por :

"UN PUPITRE PLEGABLE CON ASIEN TO".-

--0-0-0-0-0-0-0-0--

El presente modelo de utilidad cuyo registro se solicita, se caracteriza por constituir un nuevo pupitre plegable con asiento, el cual entre otros tiene la ventaja de su fácil y económica construcción con la particularidad y gran ventaja de que, una vez plegado, ocupa un reducidísimo espacio.

Este pupitre está formado por una base rectangular (1-fig. 1-2-3-4-5), provista de un juego de canales (2-figs.1-2-4) delanteros y otro juego (3-figs.1-5) traseros.

La parte superior de dicho pupitre la constituye un tablero (4-figs.1-2-3-4) ligeramente inclinado, cuyo tablero se encuentra so-



portado por unos largueros (5-figs.1-2-4) montados con movimiento libre de giro sobre ellos, mediante eje, tornillos o remaches (6-figs.1-2-4) tantos en su parte superior como inferior, cuyos largueros llevan sobre la cara interna y junto a la base, unas ranuras (7-figs.1-2) donde acopla unos pezones metálicos o de madera (8-figs.1-2-4) que atraviesan un listón (9-fig.1) de arriostramiento y un juego de piezas paralelas (10-figs.1-2-4), las cuales llevan tambien unidas a ella por el mismo eje, otro juego de piezas (11-figs.1-2-4) que se acopla sobre los canales delanteros (2-figs.1-2-4) de la base mediante otro pezón o eje (12-figs.2-3-4).

Sobre la parte posterior de la base (1-figs.1-2-3-4-5) lleva montado el asiento (13-figs.1-3-5) que al igual que el tablero, es abatible y está formado por un juego de laterales (14-figs.1-5), los cuales van montados tambien con movimiento libre de giro sobre un eje (15-figs.1-3-5), llevándo estos laterales un juego de piezas (16-figs.1-5) que le sirven de bielas al efectuar el plegado del asiento, ya que éste tambien van montado con movimiento libre de giro sobre un juego de pasadores (17-fig.5).

Para plegar éste pupitre, basta levantar ligeramente el juego de piezas (11-figs.1-2-4) para darle salida de la canal (2-figs.1-2-3-4), cayéndo el tablero (4-figs.1-2-3-4) hasta ponerse en línea con los listones que lo soportan. Realizada ésta operación se procede a hacerlo girar sobre el eje (8-figs.1-2-4) cayéndo sobre la base (1-figs.1-2-3-4-5); una vez plegado el tablero, se procede a hacer lo mismo con el asiento (13-figs.1-5) pero levántandolo primero hasta ponerlo en línea con los laterales (14-figs.1-2). Después de realizada esta operación se procede a echar hacia adelante el asiento completo salvando el pezón o eje (15-figs.1-5) la curva de la ranura (3-figs.1-5), quedándo el asiento plegado en línea con la base.

Al plegar el pupitre hay que tener en cuenta de realizar la operación primero/ con el asiento y a continuación el tablero ya que éste queda

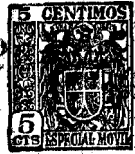

•54437

encima una vez plegado.

Este modelo de pupitre plegable puede sufrir variaciones siempre que no alteren la esencialidad del invento.

45 Todo según se detalla en el dibujo adjunto que a título de ejemplo acompaña a la presente memoria descriptiva y en el que representa :

La fig. 1, vista en perspectiva del pupitre completo.

La fig. 2, un detalle de la cara interior delantera.-

50 La fig. 3 vista de frente posterior del pupitre plegado.

La fig. 4, un detalle de la fase del plegado del tablero.

La fig. 5, un detalle de la fase del plegado del asiento.

- REIVINDICACIONES -

55 Se reivindica como de la propia y nueva invención la propiedad y explotación exclusivas de :

1.- Un pupitre plegable con asiento, caracterizado por llevar una base rectangular provista de un juego de ranuras delanteras y traseras para el acople del tablero y asiento respectivamente.

60 2.- Un pupitre plegable con asiento, según 1ª reivindicación, caracterizado por llevar montado sobre la base un tablero soportado por un juego de patas articuladas, las que al hacer presión sobre el tablero para que salve la ranura el pezón o eje que las fija, facilitan el plegado del mismo, quedando así en línea con las patas soportes y paralelo a la base.

65 3.- Un pupitre plegable con asiento, según 1ª y 2ª reivindicación, caracterizado por llevar montado con movimiento libre de giro sobre la base, un asiento abatible que para ser plegado se abate hacia arriba, poniéndolo en línea recta con los laterales, los cuales para el plegado total desplazan sobre la corredera ranuras de la base al
70 pezón o eje que lleva, haciendo giro los laterales sobre unos ejes que llevan las piezas bielas de unión con la base.

4.- "UN PUPITRE PLEGABLE CON ASIENTO".

•54437



Consta la presente memoria descriptiva de cuatro hojas numeradas y mecanografiadas en una sola cara a las que se acompañan un plano para su mejor comprensión.

MADRID, 26 Mayo de 1956-

Roberto de la Torre

A handwritten signature in dark ink, appearing to be "Roberto de la Torre", is written over a circular stamp. The signature is bold and somewhat stylized. The stamp is partially obscured by the signature and some diagonal lines.

Figura 2



Figura 4



Figura 1

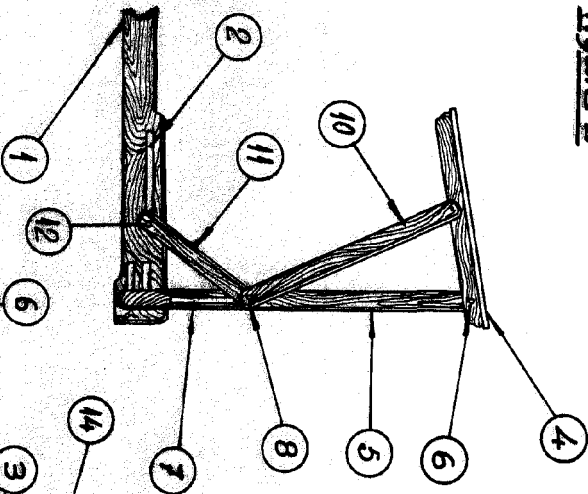

Figura 3

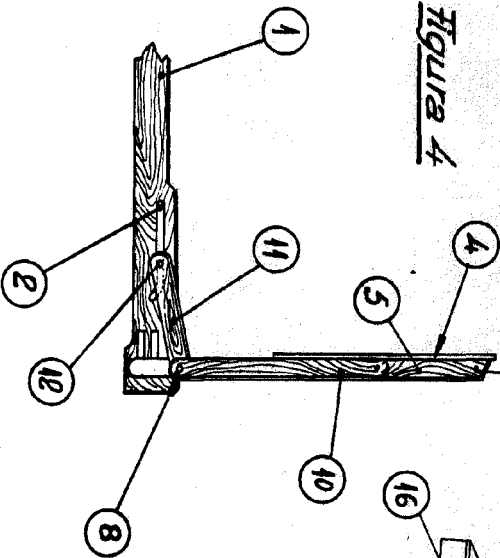

Figura 5

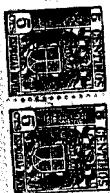
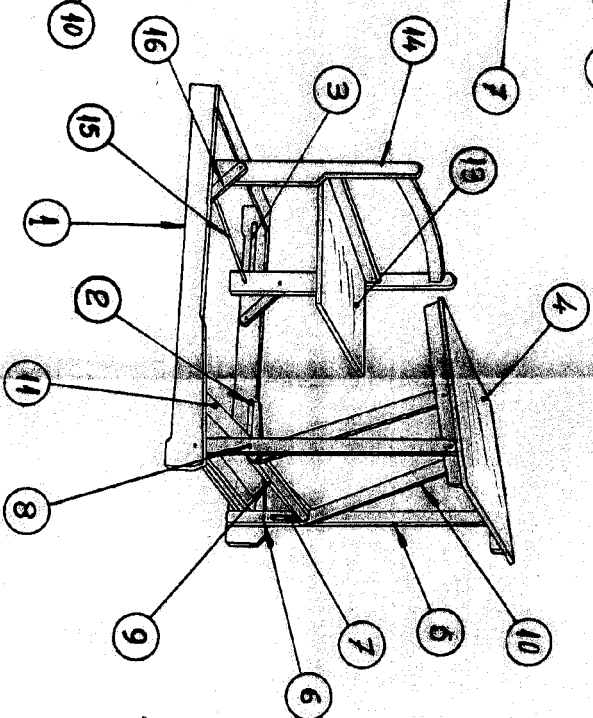
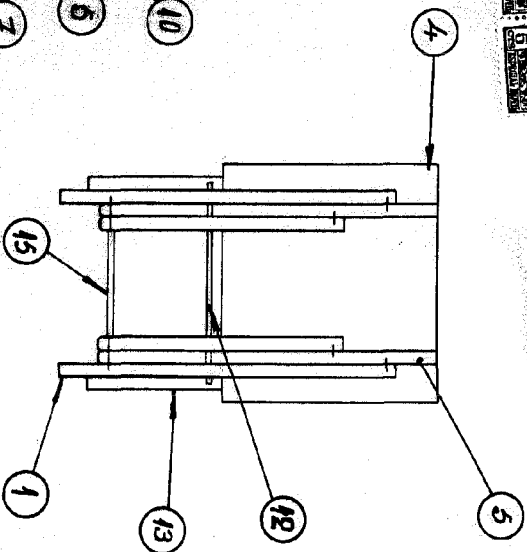
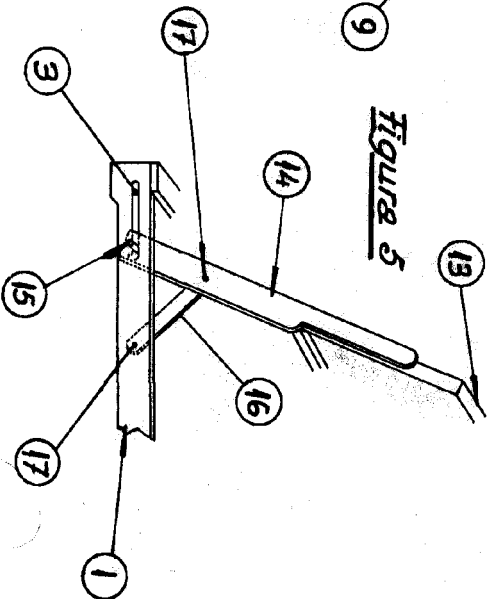

Escala: Variable.

54487