

5 439.6 =



.54396

MODELO DE UTILIDAD

por 20 años

por "UN ELECTROBATIDOR PERFECCIONADO", a favor de D. Jo  
sé M<sup>a</sup> Martínez-Iglesias Berrens, de nacionalidad españo  
la, domiciliado en Barcelona, Herzegovino, 33, ático, 1<sup>a</sup>.

=====

MEMORIA DESCRIPTIVA

El electrobatidor perfeccionado que se describe por este Modelo de utilidad, fijo a un soporte o portátil, se caracteriza esencialmente por constar de un cuerpo con asa superior, que en su interior aloja un motor asincrónico, sin escobillas, a baja velocidad, que garantiza un largo y suave funcionamiento con reducción a corona dentada para que no absorva energía por roce y, por tanto, con un mínimo de lubricación para accionar a dos ejes inclinados uno respecto al otro, es decir, perpendicular



10. uno al eje del motor, y el otro inclinado respecto al primero, a fin de originar un movimiento ascensional en la pasta o substancia a batir, que sostienen a sendos agitadores rotativos que, al efecto, sobresalen por su parte inferior y diametralmente opuesta al asa. Este cuerpo está provisto de un asiento y enlace adecuados para quedar sujeto al cabezal basculante de una columna fija excéntricamente a un pedestal o pie autoestable y propio para sostener y sujetar al mismo una vasija. Posee este electrobatidor un doble equipo de agitadores, ambos rotativos, girando en sentidos opuestos; asimismo, puede servir este electrobatidor para trabajar en forma estable sobre vasijas que se apoyen sobre su pie, y puede separarse de la columna para, sosteniéndolo a mano, batir un líquido o masa dispuesta en una vasija apoyada en cualquier otro sitio. Asimismo, en el primer caso, puede graduarse a discreción la inclinación de los ejes de los agitadores respecto a la superficie libre del líquido que se desea batir.

El examen de los dibujos que se adjuntan, en los que, a título de ejemplo, se da una idea concreta de este electrobatidor, permitirá precisar mejor la esencia de las características antes indicadas.

En estos dibujos, la figura I muestra el conjunto del batidor, visto en perspectiva, completo, y dispuesto para trabajar en forma estable la masa contenida en una vasija. En las restantes figuras, de la II a la XI, se representan los detalles de mayor interés.

En estas figuras, y principalmente en la IX, puede verse que en el interior del cuerpo -1- se ocluye el motor asincrónico -2-, cuyo eje -3-, por el piñón -4-, ata



- ca a la vez, haciéndolas girar en sentidos contrarios, a las dos coronas dentadas -5-6-. Cada una de ellas se enlaza solidariamente por su respectivo eje con el embrague correspondiente -7-8-, con cada uno de los cuales se fija uno de los agitadores -9-10-. El propio eje del motor está provisto, por su extremo posterior, de un ventilador -11- que asegura una correcta ventilación del motor; y, al efecto, el cuerpo -1- está provisto de las correspondientes lumbreras -12-13- laterales y extremas.
45. Este mismo cuerpo envolvente está provisto del asa -15-; y diametralmente opuestos a ella se alinean los dos embragues salientes ya citados: un engaste -16- y un vástago -17-; y debajo del arco del asa se alinea la palanca del interruptor -18-. El vástago -17- y el engaste
55. -16- forman los elementos de sujeción con el cabezal -19- de la columna. Al efecto, este cabezal -19- forma la superficie de apoyo para -1- y presenta el orificio -21- y el vástago -20- y todo él bascula alrededor del eje -22- dispuesto en el extremo superior de la columna -23-. El
60. eje -22- está roscado a una palomilla para fijar la posición deseada.

- La columna -23- se afianza en el margen de disco o pie -24-, el cual presenta un relieve excéntrico -25-, con tres topes -14- para ajustar y afianzar la posición de la vasija. Asimismo, pueden embragarse en lugar de batidores una pequeña muela para afilar cuchillas y demás objetos cortantes o un pequeño cepillo circular para limpiar y sacar brillo a artículos de plata de uso doméstico.
- 65.

- Todo cuanto no afecte, altere, cambie o modifique la esencia del electrobatidor descrito, será variable a los efectos del actual Modelo.
- 70.



N O T A.

Se reivindica como objeto de este registro por Modelo de utilidad:

75. 1. - Un electrobatidor perfeccionado, que se caracteriza porque la carcasa de su motor, provista de asa, interruptor y de dos enlaces inclinados, uno respecto al otro, para los ejes de dos batidores desmontables, presenta un engaste y una clavija para asentarse y fijarse sobre la superficie superior del cabezal basculante de una columna excéntricamente fija al borde de una amplia base circular de sustentación autoestable, la cual presenta un relieve circular con tres topes para recibir y sujetar a una vasija con el líquido o masa a batir.
- 80.
85. 2. - El propio electrobatidor de la reivindicación anterior, caracterizado porque la carcasa, con lumbreras de aireación, contenga en su interior al motor asincrónico, cuyo eje, por un extremo, sostiene y es solidario con la rueda o turbina de un ventilador y, por el otro, con un piñón de anchos dientes, con el que se ataca a la vez, a dos coronas dentadas planas situadas en el mismo plano, con sus ejes inclinados uno respecto al otro y alineados con el plano vertical del eje motor y solidarios con los embragues de los agitadores; quedando ambas coronas casi tangentes y siendo atacadas simultáneamente por aquel piñón, por las zonas adyacentes.
- 90.
- 95.

Sean cuales fueren las circunstancias que concurren con la esencialidad del Modelo de utilidad definido en las anteriores reivindicaciones, cual objeto es:

100. 3. - "UN ELECTROBATIDOR PERFECCIONADO".

Consta la presente memoria de cinco hojas foliadas, mecanografiadas por una sola cara y del dibujo unido a

• 54396



la misma.

Barcelona, quince de mayo de mil novecientos cincuen  
105. ta y seis.

P.A. de D. José M<sup>a</sup> Martínez-Iglesias Berrens,

L. DURÁN  
P. P.

U. JOSE M<sup>º</sup> MARTINEZ-IGLESIAS BERRENS

54896

54896

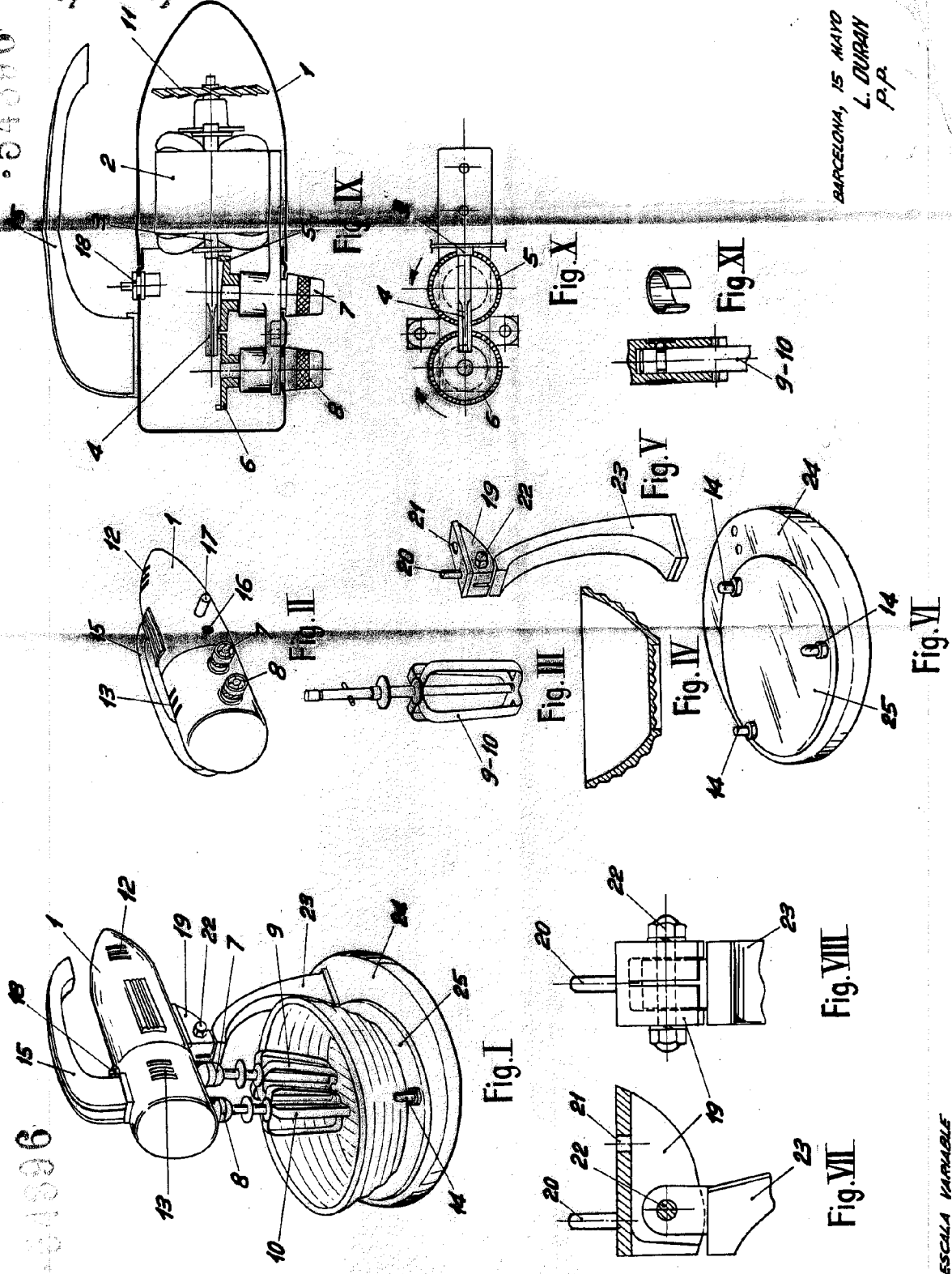

BARCELONA, 15 MAYO DE 1956  
L. DURAN  
P.R.

ESCALA VARIABLE