

•54384



MEMORIA DESCRIPTIVA

para solicitar

MODELO DE UTILIDAD

en

ESPAÑA

por VEINTE años

por "Inflamador a piedra para gas, alcohol,
bencina y demás gases o líquidos"

A nombre de:

Don Emilio ORTIZ AUSINA, de nacionalidad espa-
ñola,

domiciliado en:

VALENCIA, Avenida José Antonio, 49

=====

El objeto de la presente solicitud de Modelo de Utili-
dad, se refiere a un inflamador a piedra para gas, alcohol,
bencina y demás gases o líquidos que desprenden vapores in-
flamables, cuyas características de novedad le confieren la
5 cualidad de aportar a la función a que se destina las ven-

•54384₂₃



tajas de su gran sencillez, poco peso, fácil manejo, comodidad de recambio de la piedra y bajo coste de fabricación.

10 En el adjunto plano se ha representado una forma de ejecución del Modelo de que se trata.

La figura 1 representa una vista perspectiva del dispositivo.

La figura 2 es un detalle de la fijación de la piedra de aleación pirofórica.

15 Como puede apreciarse, el inflamador, consiste en un fleje elástico (1) curvado en U, una de cuyas patillas se dobla en cabecera (2) sobre la que se monta en puente una chapita (3) con superficie rugosa, en tanto que la otra patilla se vuelve 90° y sirve de apoyo en su extremo a un torneco (4) en el que se aloja la piedra pirofórica (5) que se fija por medio de la tuerca mariposa (6).

20 La elasticidad del fleje tiende a mantener el dispositivo en la posición representada en la figura y a aplicar la piedra contra la chapita (3), por lo cual, si se ejerce un efecto de presión en la parte del mango, el deslizamiento de la piedra y su roce con la superficie rugosa de la chapita, tanto al avanzar como al retroceder, provoca la aparición de chispas que inflaman el gas o vapor inflamable en cuyo seno se produzcan.

30 Este inflamador es muy indicado para cocinas y mecheros de gas, alcohol y toda clase de aparatos de ignición de uso doméstico, en laboratorios y lugares análogos.

Este Modelo es realizable en cualesquiera tamaños, formas y materiales adecuados, siendo susceptible de toda clase de modificaciones de detalle que no alteren su funda-

•54384



23M

mento.

--:-- N O T A --:--

Los puntos de invención propia y nueva que se presenten para que sean objeto de este Modelo de Utilidad, en España, por veinte años, son los siguientes:

1ª.- Inflamador a piedra para gas, alcohol, bencina y demás gases o líquidos, caracterizado por que consiste en un fleje elástico curvado en U, una de cuyas patillas se dobla en cabecera sobre la que se monta en puente una chapita con superficie rugosa o dentada, en tanto que la otra patilla se vuelve 90º y sirve de apoyo, en su extremo, a un tornillo hueco en el que se aloja una piedra pirofórica que se fija por medio de una tuerca mariposa.

2ª.- "INFLAMADOR A PIEDRA PARA GAS, ALCOHOL, BENCINA Y DEMÁS GASES O LÍQUIDOS".

Tal y como se ha descrito en la memoria que antecede, representado en el dibujo que se acompaña y para los fines que se han especificado.

Consta la presente memoria descriptiva de tres hojas escritas a máquina por una sola cara.

Madrid, 25 de Mayo de 1956

54884

23 MAY



Escaia variable.

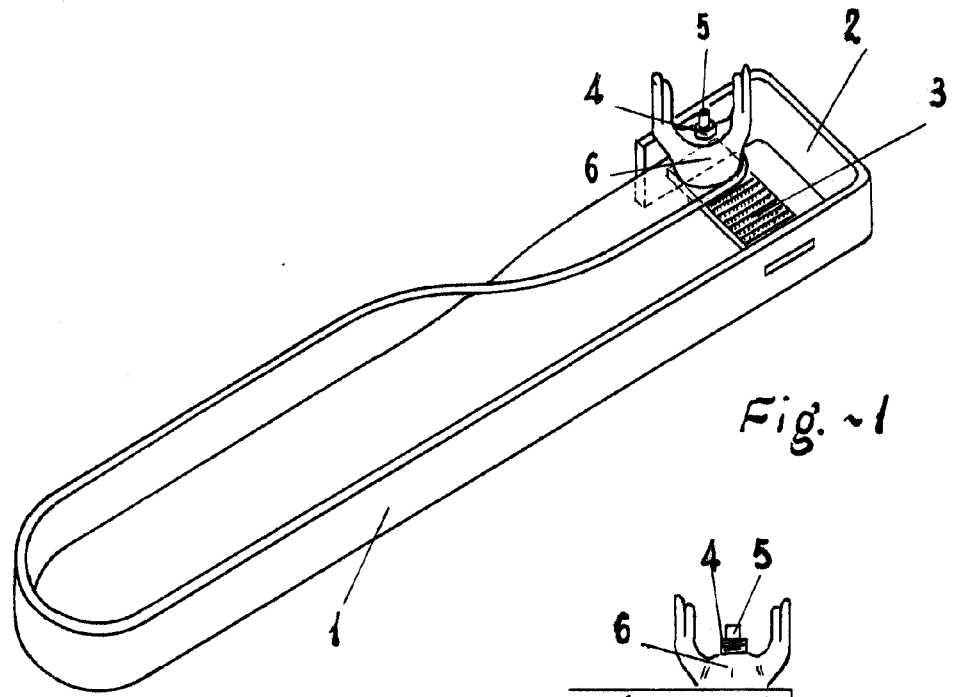

Fig. ~1

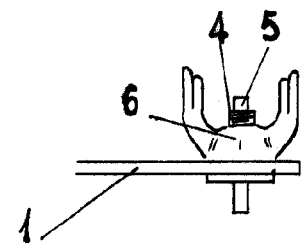

Fig. ~2

E. Orts

Emilio Orts Xusina