



16 MAR

•54372

M O D E L O
D E
U T I L I D A D

a favor de D^a TARSILA RODRIGUEZ GONZÁLEZ, de nacionalidad española, residente en Barcelona, calle Elcano, 31, 3^a, 1^a por "MOLDE DE JUGUETE PARA ADOBES".

- . -

MEMORIA DESCRIPTIVA

La presente invención se refiere a un molde de juguete para adobes, de suma sencillez y que ofrece un entretenido pasatiempo para los pequeños.

- Sabido es que los niños sienten gran afición al
5. juego con arena ya sea en la playa o barro simplemente y en su defecto cualquier substancia pastosa, dándole formas caprichosas, construyendo con tal materia multitud de figuras o lo que su fantasía les hace creer hermosos castillos de arena. Para ello existen moldes de diversas formas, pero
10. adolecen de un inconveniente básico, cual es, el de des-



• 54372⁶ M⁶

prendimiento de la materia en él depositada para la formación de la figura.

El objeto de la invención soluciona a la perfección este problema de una manera sencilla, como corresponde a
5. la índole del juguete, pudiéndose con él fabricar un número indeterminado de adobes, que a su vez podrán servir para la construcción de pequeñas paredes o edificios que la imaginación del niño crea.

Consiste esencialmente en una cubeta o molde propiamente dicho de forma y dimensiones adecuadas por cuya
10. cara cerrada se introduce un vástago portador en un extremo de una placa del propio contorno de la cubeta que forma su fondo deslizable axialmente, y en el extremo opuesto de una empuñadura apropiada, estando sometido dicho vástago
15. a la acción de un resorte que tiende a mantener a la placa en el interior de la cubeta.

Para la mejor comprensión de cuanto se indica en la presente memoria descriptiva, se acompaña un dibujo en el que esquemáticamente y tan sólo a título de ejemplo, se
20. representa un caso práctico de realización del objeto de la invención.

En dicho dibujo, la figura 1, muestra en perspectiva, el molde con una serie de adobes; la figura 2 es una
25. vista en sección longitudinal del mismo en posición de reposo, con la placa retraída y la figura 3 es una vista análoga a la anterior con el molde en posición de trabajo.

El objeto de la invención está constituido en el aludido dibujo por una cubeta -1- de forma y dimensiones



adecuadas, cuyo fondo -2- se prolonga en un tubo de guía -3- por el que se introduce un vástago -4- portador en su extremo de una placa -5- deslizable axialmente que forma el fondo útil de la cubeta -1-, cuyo vástago -4- está sometido a la acción distensiva del resorte -6- que tiende a mantener a la placa -5- en el interior de la cubeta -1-. El vástago -4- posee en su extremo libre un botón -7- de accionamiento que a la vez sirve de base al resorte -6- que apoya su otro extremo en el fondo -2- de la cubeta -1-.

10.

La forma de utilización del molde descrito es como sigue:

Se llena la cubeta -1- hasta su borde -8- de arena o cualquier materia pastosa apropiada, presionándola con ayuda de una espátula a fin de que quede lo más compacta posible, una vez hecho lo cual se presionará sobre el botón -7- lo que provocará el desplazamiento de la placa -5- y con ello la salida del adobe -9- con toda facilidad. Al cesar la presión ejercida sobre el botón -7-, la placa -5- retrocederá a su primitiva posición (figura 2), gracias a la acción del resorte -6-. La operación se repite cuantas veces sea necesaria según el número de adobes -9- (figura 1) que deseen obtenerse, siendo en extremo sencilla y obteniéndose siempre un moldeado perfecto que no sufrirá deterioro alguno al salir de la cubeta -1- gracias a la constitución del molde descrito.

20.

25.

Serán independientes del objeto de la invención los materiales empleados en la construcción del molde que

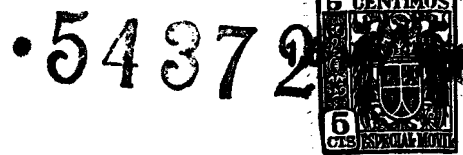

nos ocupa, formas y dimensiones del mismo y cuantas variaciones puedan introducirse, siempre y cuando no afecten a su esencialidad.

- . -

N O T A

Se reivindica como objeto del presente modelo de
5. utilidad:-

1. Molde de juguete para adobes, que se caracteriza esencialmente por estar constituido por una cubeta de forma y dimensiones adecuadas, por cuya base cerrada se introduce un vástago portador en un extremo de una placa del propio contorno de la cubeta, formando el fondo de la misma deslizable axialmente en su interior, cuyo vástago está sometido a la acción de un resorte que tiende a mantener a la placa mencionada, en el interior de la cubeta, dotándose finalmente al extremo libre del vástago,
10. de un botón de accionamiento.
15.

2. Molde de juguete para adobes.

La presente memoria consta de cuatro hojas foliadas escritas a máquina por una sola cara.

Barcelona, a 16 de mayo de 1956.

Társila RODRIGUEZ GONZÁLEZ

p.a.

I. PONTI

P. P.



DA TÁRSILA RODRÍGUEZ GONZÁLEZ

543712

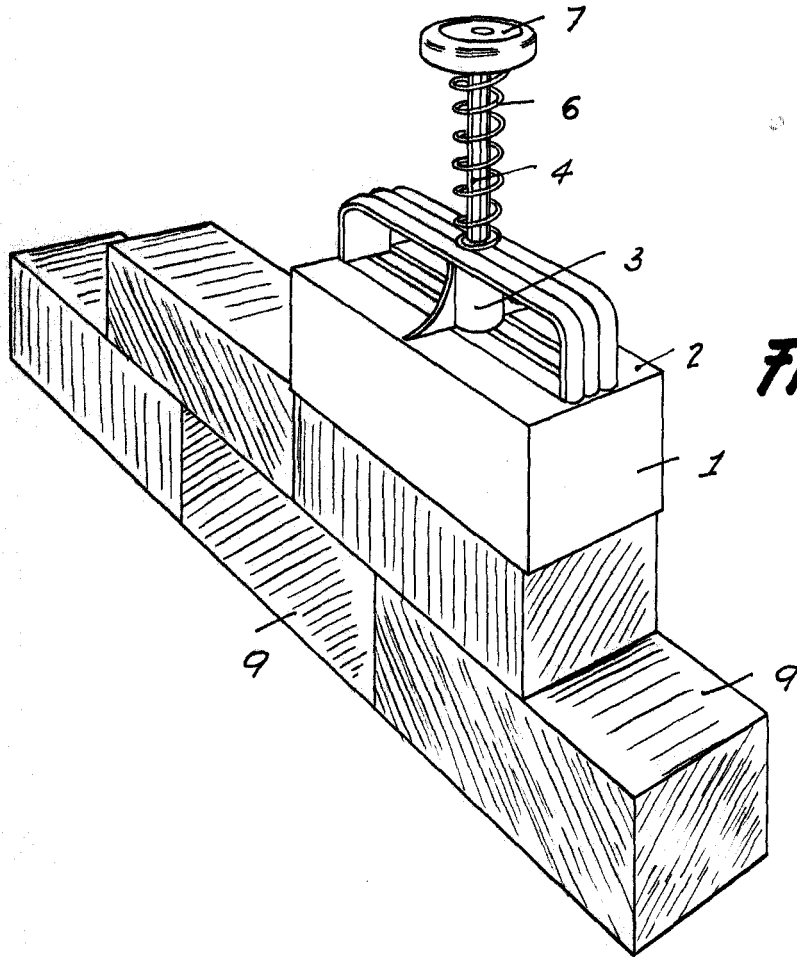

Fig. 1

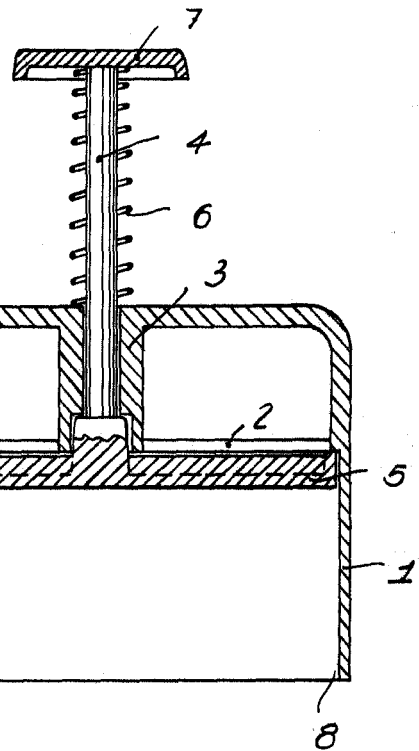

Fig. 2

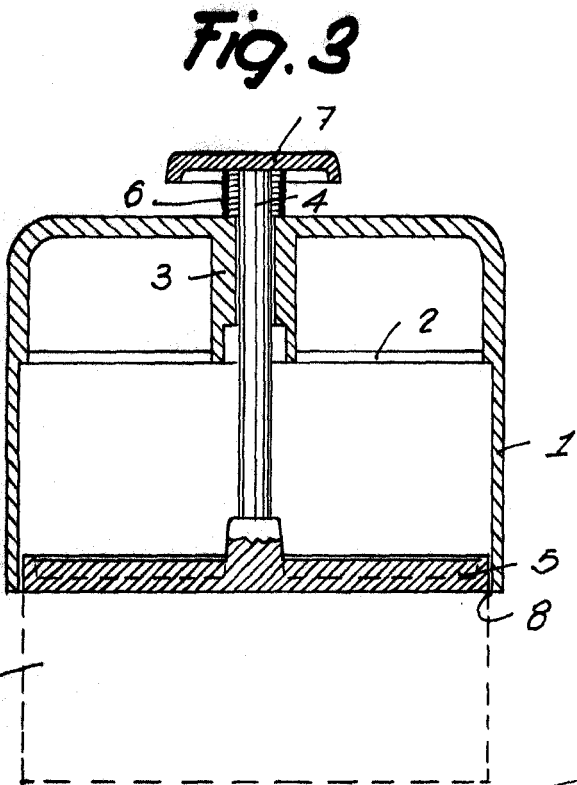

Fig. 3

Barcelona, 16 Mayo 1956
Társila Rodríguez González
p.a.

I. PONTI
P. P.