

54362



•54362

MODELO DE UTILIDAD

por 20 años

por "UN ESTUCHE PARA MAQUILLAJE", a favor de D<sup>a</sup> Joaquina Amillach Esperabé, de nacionalidad española, domiciliada en Barcelona, Córcega, 523.

=====

MEMORIA DESCRIPTIVA

Este Modelo de utilidad, describe un estuche para maquillaje que, en una de sus preferentes ejecuciones prácticas, se resolverá como el que aparece representado, a título de ejemplo, en los adjuntos dibujos.

5. El estuche afectará la forma, en miniatura, de un aparato receptor radiofónico y, al efecto, en su faceta frontal -1- presentará una imitación de dial -2- con sus mandos -3-. Lateralmente sobresaldrán, uno por cada faceta -4-, los tapones salientes -5- propios para formar las ba



10. ses de sostén de sendos tubos -6- para lápices de labios  
-7-, las cajas o vainas de los cuales quedan enchufados  
a presión en el interior del estuche que describimos. En  
la parte central y superior del estuche coincidente, más  
o menos, con el dial -2- figurado, en la faceta frontal,  
15. estará previsto, dentro del estuche, un compartimento, con  
la correspondiente tapa posterior -8-, en el que se alo-  
jará y ajustará un frasco -9- para esencia.

Todo cuanto no afecte, altere, cambie o modifique  
la esencialidad del estuche descrito, será variable a los  
20. efectos del actual Modelo.

N O T A.

Se reivindica, como objeto de este registro por Mo-  
delo de utilidad:

1. - Un estuche para maquillaje, caracterizado porque con  
25. siste en una caja rectangular que, en miniatura, imita a  
un aparato receptor radiofónico, con su dial centrado con  
su cara frontal, con los mandos figurados, en relieve, y  
con dos tapones salientes por las caras laterales, imitan-  
do dos mandos más; estos últimos tapones forman las bases  
30. reales y propias de sendos estuches para dos lápices de  
labios distintos, ajustados a presión en las correspondien-  
tes vainas previstas en el interior de la caja; dentro de  
esta misma caja, centrado con el dial, y con tapa sobre  
la faceta posterior del estuche, está previsto un compar-  
35. timiento en el cual se aloja y ajusta una botella de per-  
fume.

Sean cuales fueren las circunstancias que concurren  
con la esencialidad del Modelo de utilidad definido en la  
anterior reivindicación, cual objeto es:

40. 2. - "UN ESTUCHE PARA MAQUILLAJE".

Consta la presente memoria de tres hojas foliadas,



mecanografiadas por una sola cara y del dibujo unido a la misma.

Barcelona, treinta de abril de mil novecientos cin  
45. cuenta y seis.

P.A. de D<sup>a</sup> Joaquina Amillach Esperabé,

L. DURÁN  
P. P.

N

64862

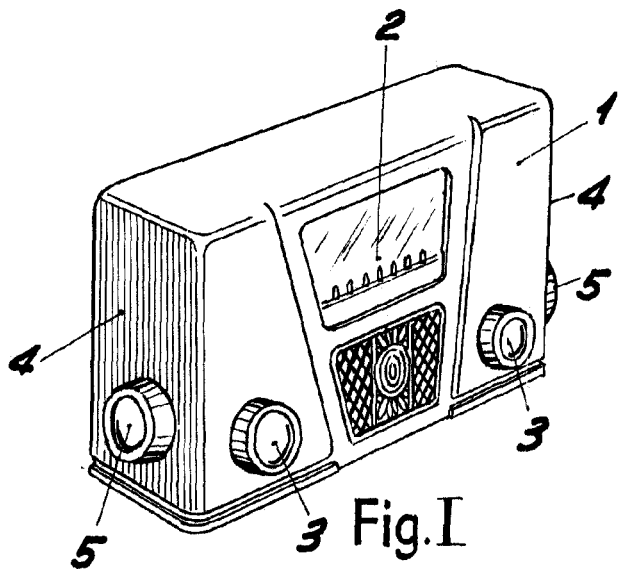

Fig. I

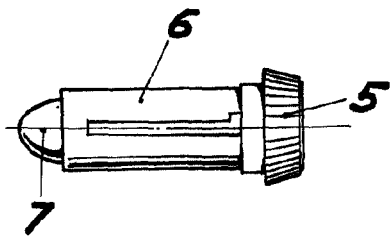

Fig. II

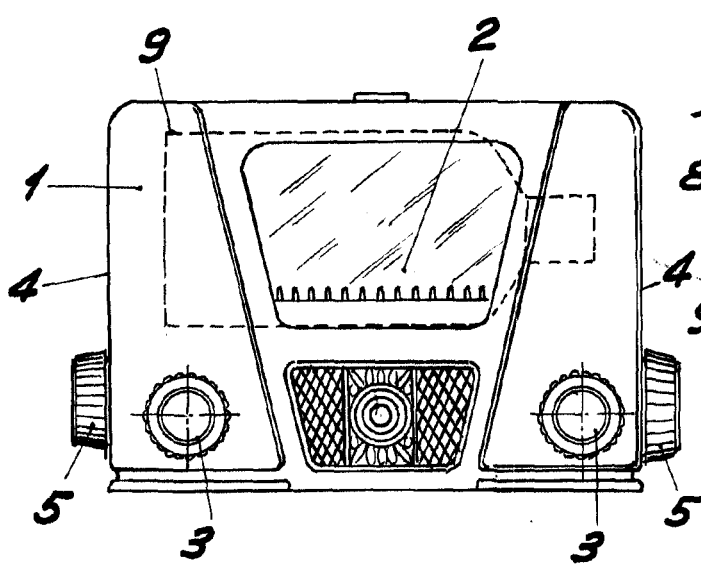

Fig. III

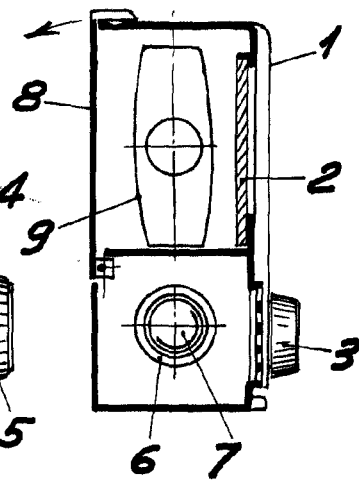

Fig. IV

BARCELONA, 30 ABRIL DE 1956

L. DURAN

P.P. *[Signature]*

ESCALA VARIABLE