

54361



•54361

MODELO DE UTILIDAD

por 20 años

por "UN CUADRO PERFECCIONADO", a favor de D. José M^a Vi
naixa Bladé, de nacionalidad española, domiciliado en
Barcelona, San Salvador, 79, pral.

=====

MEMORIA DESCRIPTIVA

En este Modelo de utilidad se describe un cuadro per
feccionado, en el que se ha simplificado hasta el máximo
su estructura y operaciones de montaje, repercutiendo to-
do ello en la baratura del mismo.

5. Una de sus posibles realizaciones es la representada
en los dibujos adjuntos, como ejemplo.

Se compone únicamente, este cuadro, de un cristal,
cuya forma es variable, habiéndose representado de contor
no cuadrado en los dibujos adjuntos, el cual se halla re-



10. cubierto por una de sus caras de una capa de pintura opaca, quedando una zona en la parte central sin pintar, o sea sólo el cristal transparente, enmarcado todo su alrededor por la decoración de pintura; la segunda pieza que forma y completa el cuadro es una lámina de cartón de
15. igual contorno que el cristal, la cual tiene asidas cuatro bridas en sus lados, que sirven para asegurarse en el canto del cristal, intercalándose entre el cristal y el cartón, una postal, fotografía o grabado que quedará situado enfrente de la zona transparente del cristal.
20. En los dibujos, -1- es el cristal y su zona transparente es -2-, que se ha rayado finamente para mejor visión, siendo variable la forma del contorno de -2-.
- El cartón es -3- y las grapas o bridas -4-, las cuales tienen el extremo -5- incrustado en el cartón, mientras que el otro extremo se puede doblar fácilmente sobre el borde del cristal -1-.
25. Es de notar que las grapas o bridas -4- pueden retener al mismo tiempo los extremos de un cordón -6- que servirá para colgar el cuadro a la pared.
30. Todo cuanto no afecte, altere, cambie o modifique la esencia del cuadro descrito, será variable a los efectos del actual Modelo.
- N O T A.
- Se reivindica como objeto de este registro por Modelo de utilidad:
35. 1. - Un cuadro perfeccionado, caracterizado por componerse de un cristal decorado con pintura opaca, por una de sus caras, de modo que en la parte central quede una zona transparente detrás de la cual se coloca el motivo que
40. se exhibe, quedando aguantado por una plancha de cartón

D. JOSE M^o VINAIXA BLADE

HOJA UNICA

54881

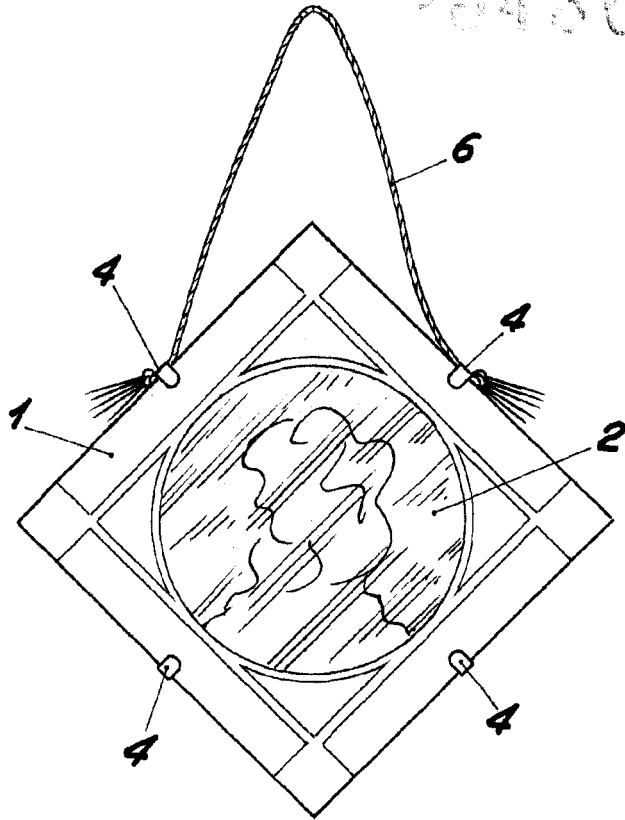

Fig. I

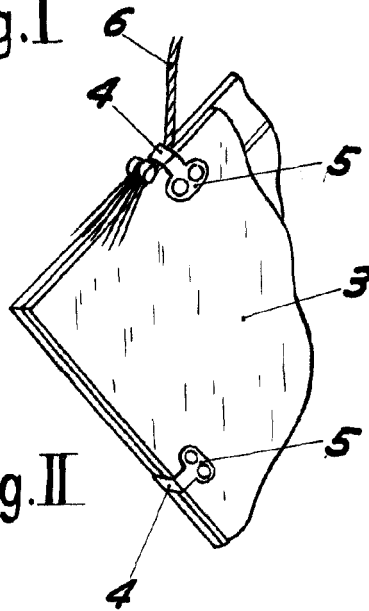

Fig. II

BARCELONA, 3 MAYO DE 1956

L. DURAN

P.P.

ESCALA VARIABLE