

•54330



MODELO DE UTILIDAD

por veinte años

a favor de

D. Anacreón M. A. Paulson

de nacionalidad griega

residente en Madrid-Rios Rosas 5o

P O R

" PANTALON SUSPENSOR "

-----

MEMORIA DESCRIPTIVA

-----

Consiste el objeto del presente Modelo de Utilidad por veinte años en un pantalon suspensor.

No se ha explotado en nuestro pais el objeto de dicho pantalon, por lo que, se introduce dicha novedad en esta  
5 clase de articulos o prendas.

La caracteristoca primordial de éste pantalon suspensor consiste en llevar la sujección de las partes masculinas con una tira ingeniosamente colocada sin necesidad de más telas o tejidos en la parte de atras.

10 Para la mejor comprensión del objeto de este Mdelo de Utilidad, se acompaña a esta memoria descriptiva un plano



a título de ejemplo, en el cual pueden apreciarse las características del mismo.

En 1 se aprecia la parte de cintura con diferentes elásticos interiores.

En 2 se aprecia la costura límite de la cintura al pantalón.

En 3 se aprecia la sujeción de dos tiras laterales elásticas cuya misión primordial es sujetar la parte baja del llamado slip interior cuyo efecto resulta altamente cómodo y práctico, pues sujeta perfectamente las partes delanteras masculinas, no pudiéndose éstas verse en cualquier posición que se adopte, evitando así tener que usar el clásico slip en su totalidad en punto u otra tela cualquiera, ello siempre molesto y demostrando de esta forma la inutilidad del exceso de prenda es ésta parte del calzoncillo o pantalón, siendo perfectamente cubierto el resto por el pantalón exterior.

En 4 se aprecia la parte delantera de la faja que podrá ser de tela o solo elástico para sujetar al vientre, como una verdadera faja.

En 5 se aprecia unas tiras elásticas que sujetan la parte baja del slip hasta su otro extremo de la cintura.

En 6 pantalón pudieramos llamarlo, a la parte exterior que cubre totalmente el slip hasta su otro extremo es decir cubre al slip de referencia en su totalidad.

En 7 apreciamos la unión de la parte delantera al trozo trasero en cuyo extremo van los elásticos.

En 8 apreciamos la parte trasera del slip.

En 9 la unión de ambas partes del slip

En 10 el elástico lateral que completa la faja delantera teniendo por misión sujetar a la cintura y a los riñones.

En 11 apreciamos los elásticos que figuran en ambos lados que sujetan y ciñen a las partes delanteras de la ingle,



45 evitando por completo el fuelle que pudiera producirse en cualquier visión antiestética.

Como se apreciará el mentado pantalon suspensor en su conjunto es muy practico y eficaz para su empleo no solo en deportes sino en uso personal.

50 Descrito suficientemente el objeto del presente Modelo de Utilidad solamente cabe hacerse constar que, no alterará la esencialidad del mismo, el cambio de forma ni los materiales a emplear en su confección.

MEMORIA DESCRIPTIVA  
))

55 Reivindica el recurrente la propiedad y el derecho exclusivo cuanto concierne a este Modelo de Utilidad en España y sus Dominios, caracterizándose en las siguientes reivindicaciones:

1. Pantalon suspensor, caracterizado esencialmente por una pieza que sujeta perfectamente las partes delanteras masculinas, sin estar cubierta de tela la parte trasera del pantalon.

2. Pantalon según reivindicación anterior, caracterizado esencialmente porque lleva una faja delantera alta y elástica en su totalidad alrededor o elástica o tela fija, en su parte delantera

65 3. por "PANTALON SUSPENSOR"

Sean cuales fueren las circunstancias que concurren en la esencialidad de la presente peticion de Modelo de Utilidad.

Consta esta memoria descriptiva de tres hojas mecanografiadas por una sola cara, numeradas, foliadas y acompañadas de un plano explicativo a titulo de ejemplo.

70 Madrid, 19 Mayo de 1.956

P.A.

54330



Fig-A

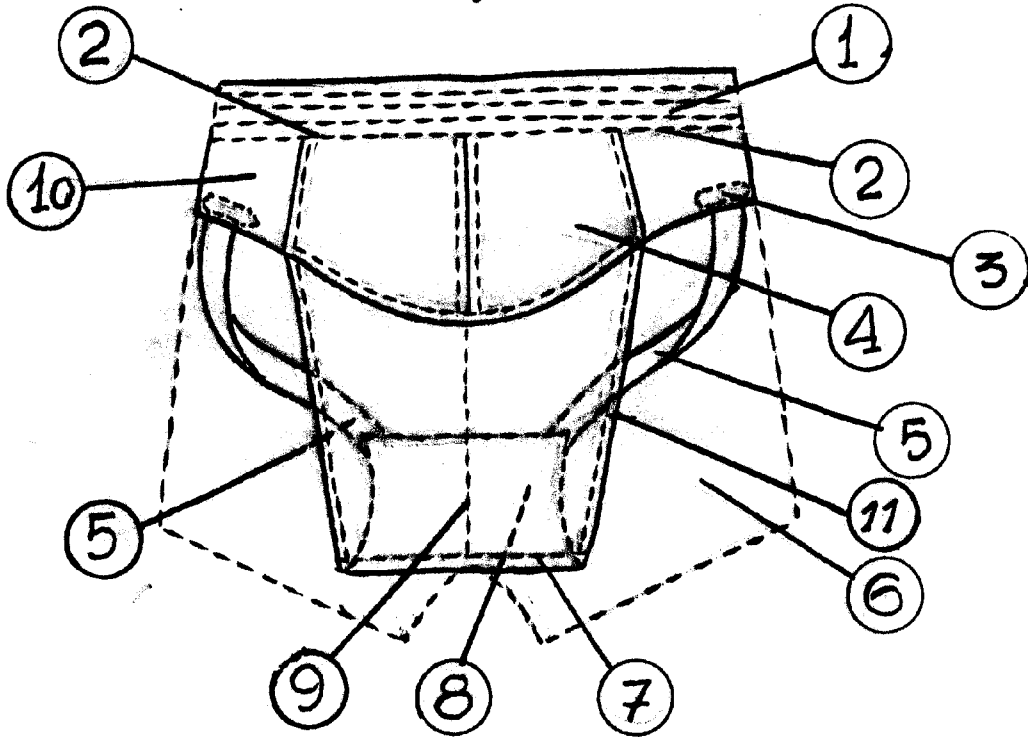

Escala variable  
Madrid 13 enero 1956  
P.A.