

54291

•54291



MEMORIA DESCRIPTIVA.

---

---

MODELO DE UTILIDAD.

PAIS : ESPAÑA.

DURACION : 20 AÑOS=

OBJETO : "NUEVO AMORTIGUADOR HIDRAULICO BASCULANTE".

=====

A nombre de : ASCENSORES SOCIEDAD ANONIMA (S.S.A.).

Residente en : MADRID, Navas del Rey, 10 y Campomanes, 3.

Nacionalidad : ESPAÑOLA.

(M. U. 794, A-R).

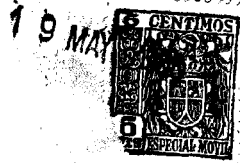

•54291

La presente memoria se refiere a un nuevo amortiguador hidráulico basculante, cuya principal finalidad es el de amortiguar las inercias proporcionadas por la hoja de las puertas al ser cerradas, evitando el golpe que estas puedan

5.- dar al llegar al marco, logrando al mismo tiempo que sean bien cerradas.

Para mejor comprensión del invento se ilustra esta memoria con una hoja de planos, cuya figura 1ª representa el alzado del amortiguador en posición de trabajo, reflejándose en la figura 2ª el alzado del amortiguador en posición de reposo, mientras que la figura 3ª representa una sección en alzado de dicho amortiguador.

10.- El indicado amortiguador hidráulico basculante, se compone de una coraza 1 que es el principal soporte de todas las piezas articuladas, una rueda 2 que sirve para que el deslizamiento con la pieza de choque sea más suave; una biela 3 que se encuentra unida por una parte a la rueda 2 y por la otra al pasador 4, cuyo pasador sujeta al mismo tiempo la cabeza del eje-émbolo 5; dicha biela 3 tiene su punto de giro en el pasador 6; lleva una cámara 7 con su tapa para contener el líquido, cuya cámara sólo posee un punto de apoyo por medio del pasador 9, llevando además un resorte 8 para mantener en fuerte tensión la biela 3 cuando al amortiguador está en posición de trabajo que es basculante.

25.- El nuevo amortiguador hidráulico basculante funciona del



modo siguiente: Se fija en la parte superior de la hoja de la puerta por medio de su coraza 1 en posición de trabajo y al abatir la hoja sobre el marco, la rueda 2 choca con el mismo coincidiendo con una concavidad adecuada que lleva dicho marco y a medida que va trabajando hace cambiar de posición a la biela 3, cuya biela por medio del pasador 4 hace accionar la cabeza del eje-émbolo 5 que comprime el líquido que existe en la cámara 7 amortiguando así el golpe de la hoja sobre el marco, y al mismo tiempo que el líquido es comprimido la cámara 7 basculada por medio de su eje de giro 9 quedando de esta forma cámara y biela en posición de reposo. El resorte 8 mantiene en fuerte tensión la biela 3 cuando ésta está en posición de trabajo ya que es basculante.

Descrita suficientemente la naturaleza del invento y el modo de llevarlo a la práctica se hace constar que las disposiciones anteriormente indicadas son susceptibles de modificación de detalle, sin que por ello se altere la esencia del invento.

REIVINDICACIONES.  
=====

1º.- Nuevo amortiguador hidráulico basculante aplicable a toda clase de puertas, caracterizado por una coraza, que unida a una biela por medio de un pasador gira cuando la rueda solidaría a la biela, choca con la pieza resbaladiza colocada en el marco haciendo funcionar a dicha biela y ésta al vástago del pistón que gira también por medio de un pasador.

2º.- Nuevo amortiguador hidráulico basculante aplicable a toda clase de puertas, según el punto 1º caracterizado por-

54291

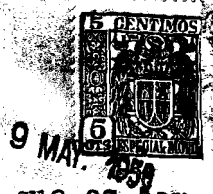

que en su interior lleva una cámara de líquido que es comprimido por el émbolo del vástago anterior al chocar la rueda con el marco, con lo cual se consigue el amortiguamiento del choque, al mismo tiempo que dicha cámara bascula por medio de un pasador para quedarse en posición de reposo.

55.- 3ª.- Nuevo amortiguador hidráulico basculante aplicable a toda clase de puertas, según puntos anteriores caracterizado porque en el interior de la cámara y entre la tapa de ésta y la cara superior del pistón, posee un muelle en espiral, el cual cuando la biela queda en posición de trabajo la mantiene en fuerte tensión evitando así se dispare ésta por cualquier vibración producida en la puerta.

60.- 4ª.- "NUEVO AMORTIGUADOR HIDRAULICO BASCULANTE".

Madrid, 19 MAY. 1958

ASCENSORES SOCIEDAD ANONIMA (A.S.A.).

P. A.  
*[Handwritten signature]*

54291 19 MAY

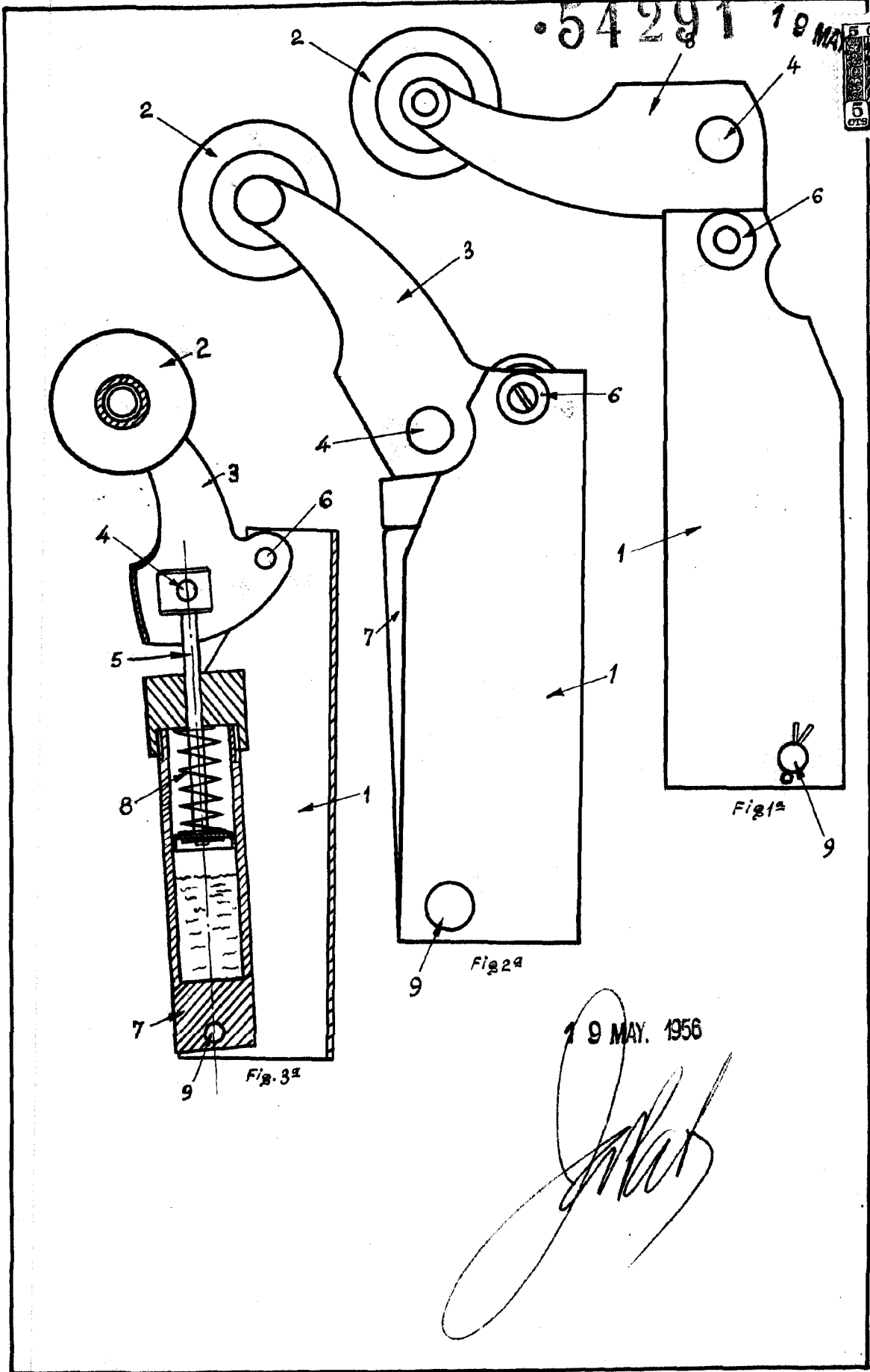

19 MAY. 1956