



•54273

MEMORIA DESCRIPTIVA

que se acompaña a la solicitud de

UN MODELO DE UTILIDAD

a favor de Cartonajes Suñer Hnos, S.R.C., entidad española,  
residente en ALCIRA (Valencia), Independencia, 4,

por:

» ESTUCHE PLEGABLE PERFECCIONADO»

=====

5 La presente Memoria se refiere, como su enunciado indica, a un nuevo estuche con características especiales - construido preferentemente en cartón o materia semirrígida de naturaleza similar, por cuyo objeto se solicita el correspondiente MODELO DE UTILIDAD conforme y al amparo del vigente Estatuto sobre Propiedad Industrial, a fin de garantizar a favor



de la firma recurrente su derecho a la explotación exclusiva en toda España y territorios de soberanía.

10 A continuación se hará una descripción detallada del citado estuche, con referencia a los planos que se acompañan en los cuales se representa a simple título de ejemplo no limitativo, una forma preferente de realización, susceptible de todas aquellas modificaciones de detalle que no alteren fundamentalmente sus características esenciales.

15 En dichos dibujos:

La fig. 1 representa el estuche armado y abierto.

La fig. 2 es el mismo estuche, cerrado.

La fig. 3 muestra el estuche semiabierto.

La fig. 4 enseña el propio estuche en desarrollo.

20 En las mencionadas figuras se distingue claramente los medios constructivos del estuche y la disposición combinada de sus elementos integrantes.

25 Según el ejemplo de ejecución representado, el estuche preconizado está constituido por un elemento laminar de una sola pieza obtenido por troquelado y provisto de impresiones lineales secas siguiendo las cuales se efectúa su montaje por solapado de unas prolongaciones (3) previstas en los testeros (4).

30 Los planos de cierre (5-5') tienen practicados unos cortes troquelados (6-6') y las partes cortadas son susceptibles de extraerse parcialmente del propio cuerpo laminar integrante de la caja para constituir las asas del estuche.

35 Dichas asas se hacen coincidentes al cerrarse el estuche, previa inserción del cuerpo de la establecida en la caja a través de la abertura creada por la extracción de la formada en la tapa, ofreciendo la unión de ambas la máxima solidez



y resistencia a los esfuerzos del contenido.

40 La forma, dimensiones y materiales podrán ser variables y en general cuanto sea accesorio y secundario, siempre que no altere, cambie o modifique la esencialidad del objeto que se describe.

Los términos en que queda redactada esta Memoria son ciertos y fiel reflejo del objeto descrito, debiéndose tomar con carácter amplio y nunca en forma limitativa.

N O T A

45 El MODELO DE UTILIDAD que se solicita, recaerá sobre las particularidades características de las siguientes reivindicaciones:

50 1ª.- Estuche plegable perfeccionado comprendiendo un elemento laminar monopieza de material semirígido provisto de impresiones lineales en seco y de solapas de montaje, c a r a c t e r i z a d o porque cada uno de los planos de cierre de tapa y caja tienen practicados dos cortes lineales abiertos, siguiendo sustancialmente una misma dirección a modo de puente, de manera tal que la materia laminar comprendida entre dichos cortes es susceptible de extraerse parcialmente y  
55 disponerse perpendicular al plano de extracción, para conseguir sendas asas.

60 2ª.- Estuche perfeccionado, según la reivindicación primera, caracterizado porque dichas asas se hacen coincidentes al cerrarse el estuche, previa la inserción de la estable-

= 4 =

18M  
•54273



cida en la caja a través de la abertura creada al extraerse el  
asa de la tapa.

3<sup>a</sup>.- " ESTUCHE PLEGABLE PERFECCIONADO "

---

Todo según queda expuesto en la precedente Memoria  
que consta de cuatro hojas foliadas y mecanografiadas por una  
sola cara y hoja de dibujos que a la misma se acompaña.

Madrid, 18 de Mayo de 1.956.

CARTONAJES SUÑER HNOS.S.R.C.  
P.A.

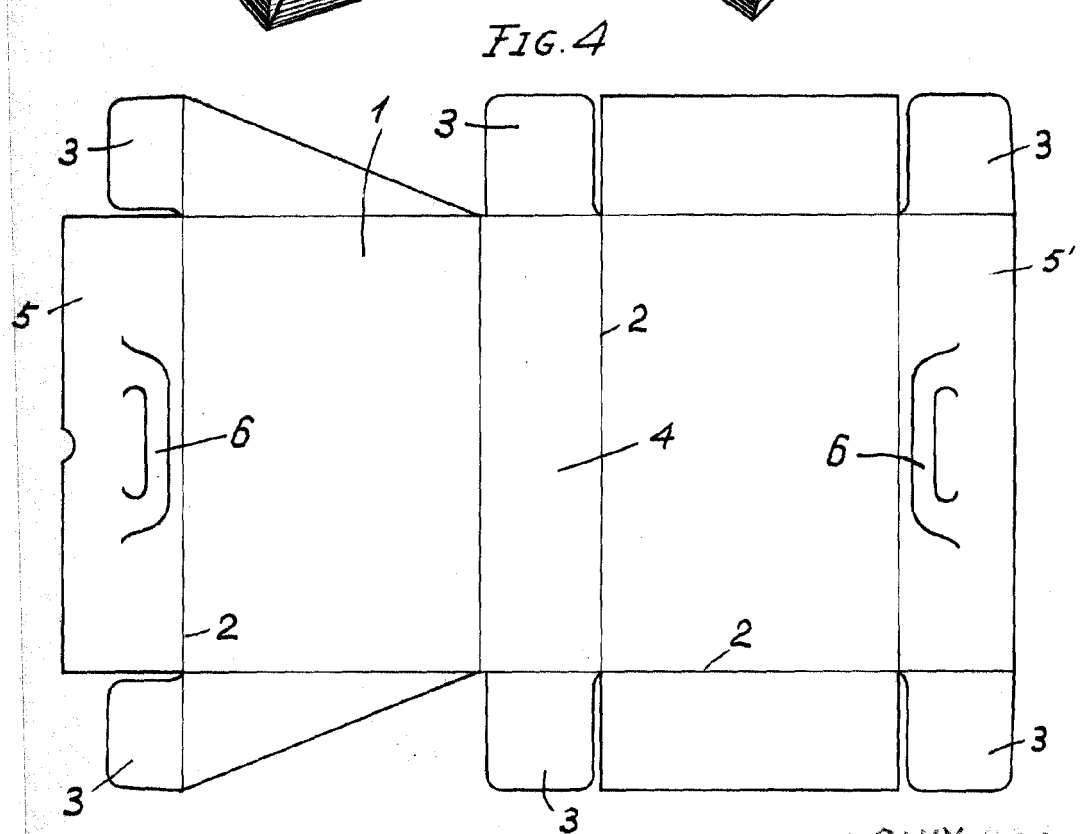
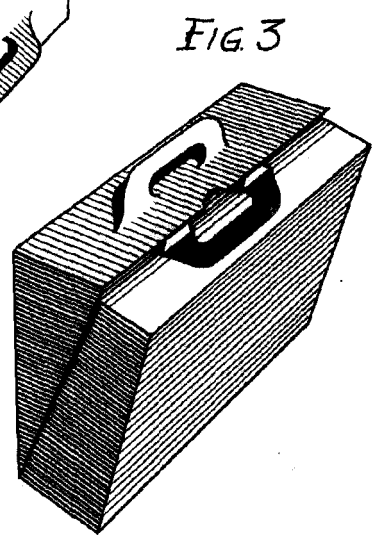
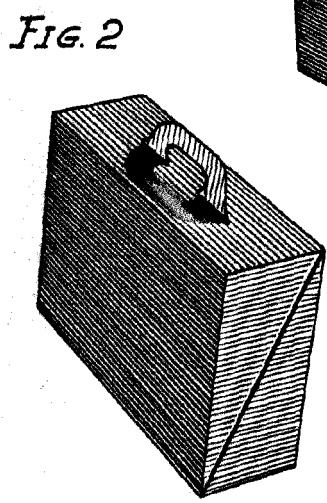
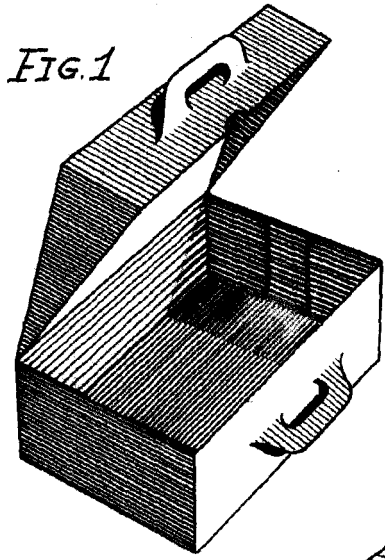

REGISTRABLE VARIABLE

MADRID, 19 MAY. 1900  
*Suñer*