



•54259

Memoria Descriptiva
para
un Modelo de Utilidad por veinte años,

a favor de

don Santiago Molina Sempere

-español-

residente en

Onil - Alicante - sin más señas,

por:

- J U G U E T E -





.54259

El presente modelo de utilidad se refiere a un juguete que consiste en una muñeca, provista de un mecanismo de cuerda, que, simultáneamente, dá lugar al desplazamiento de la muñeca sobre ruedas, por la superficie que la soporta, y al movimiento de sus brazos y cabeza de una manera acompasada.

La muñeca a que nos referimos aloja, en la parte que corresponde a sus piernas, y oculto por la falda o vestido, un mecanismo de cuerda de juguetería, cuya rueda motora engrana, por un lado, en un piñón solidario del eje de las ruedas, que dán lugar al desplazamiento de la muñeca, y, por otro, en un piñón, que arrastra en su giro un cigüeñal que mediante una biela mueve la cabeza y los brazos. La cabeza va unida a la muñeca por una goma del modo usual y articulada por otro punto al extremo de la referida biela, con lo que el movimiento de ésta, producido por el cigüeñal, dá lugar a que alternativamente la muñeca incline su cabeza y vuelva a ponerla en la posición normal.

Cada uno de los brazos va montado solidario de un eje, que atraviesa la parte superior de la muñeca y en el interior de ella forma una especie de cigüeñal, o parte en U, que entra en ranuras dispuestas al efecto en la biela, de manera que el movimiento alternativo de ésta dá lugar a que los brazos efectúen su avance y retroceso, acompasados con el movimiento de la cabeza.



•54259

Dentro de las reivindicaciones que se establecen pueden construirse muñecas de las formas, tamaños y materiales que se estimen pertinentes, sin que tales variaciones, así como las que puedan introducirse en el detalle de la organización de los mecanismos que la accionan, o en la presentación de su conjunto, afecten a la esencialidad reivindicada, por lo que, las muñecas que se construyan, dentro de la idea general reseñada, con cualquiera de esas modificaciones, no serán sino variantes, igualmente comprendidas y protegidas por el presente registro.

En esta idea, las adjuntas figuras corresponden únicamente a una forma de ejecución, sin carácter alguno limitativo, que se presenta a título de ejemplo de realización, para concretar cuanto se dice en esta memoria descriptiva.

La figura 1ª representa la vista de frente de una muñeca establecida de acuerdo con el modelo que se reivindica, y seccionada en su parte anterior, para dejar ver su mecanismo.

La figura 2ª corresponde, de modo análogo, a la vista lateral de la muñeca.

Con referencia a dichas figuras y a los números que sobre ellas designan las partes y detalles de la muñeca representada que interesan a los fines de esta memoria, la descripción de la misma es como sigue:

En la parte inferior de la muñeca va alojada la armadura -1-, de un mecanismo de cuerda -2- de juguetería, cuya



•54259

rueda -13- engrana por la parte inferior en un piñón, solidario del eje -3- de las ruedas del juguete, lo que sirve para producir el avance de éste, que además descansa en la ruedecilla leca -11- que asegura su estabilidad.

5 Por su otro lado la indicada rueda -13- engrana en un piñón, solidario del eje del cigüeñal -4-, el cual acciona la biela -8-. Esta, cumple un doble papel: por una parte, va unida a la cabeza de la muñeca, sostenida por la goma -10-, a la que hace oscilar hacia un lado, y por otra tiene unas ranuras -figura 2ª- en la que entran los ejes -9- y -12- en que van montados los brazos de la muñeca, de modo que, en el movimiento oscilante y alternativo de la biela -8-, se produce el avance y retroceso alternado de uno y otro brazo.

10

En -5, 6 y 7- se indican los mecanismos que regularizan el desarrollo de la cuerda -2-, para que el juguete se desplace y funcione a la velocidad conveniente.

15

El funcionamiento de la muñeca descrita es muy sencillo; una vez dada la cuerda al juguete, al dejarla suelta, al mismo tiempo que sus ruedas producen el desplazamiento de la muñeca, el cigüeñal -4-, mediante la biela -8-, dá lugar al movimiento de la cabeza y de los brazos del modo indicado.

20

.....



•54259

N O T A

Este registro consta de las siguientes reivindicaciones:

5 1ª.- Juguete, caracterizado porque está constituido por una muñeca que en la parte inferior, cubierto por el vestido, lleva un mecanismo de cuerda de juguetería, cuya rueda motora engrana; por un lado, en un piñón solidario del eje que lleva las ruedas que mueven el juguete, al que sirven de apoyo con una tercera montada loca; y, por otra parte, en otro
10 piñón fijado en un eje cigüeñal, que a su vez acciona una biela que hace mover la cabeza y brazos de la muñeca.

2ª.- Juguete, según el punto anterior, caracterizado porque la referida biela se engancha por su extremo a un punto de la parte inferior de la cabeza de la muñeca, que va
15 montada del modo usual, de modo que alternativamente la inclina hacia un lado y la hace recuperar su posición normal.

3ª.- Juguete, según los puntos anteriores, caracterizado porque cada uno de los brazos va montado en un eje que atraviesa la muñeca, y presenta su parte central en forma
20 de U, constituyendo unos manubrios accionados por la mencionada biela, de modo que al moverse ésta, los brazos efectúen movimientos contrarios y simultáneos de avance y retroceso.

4ª.- J u g u e t e .

62.



•54259

Según se describe y reivindica en esta memoria
descriptiva.

Se detalla e ilustra con los planos que a la mis-
ma se acompañan.

5

Y que consta de 6 hojas, foliadas y escritas a
máquina por una sola de sus caras.

Madrid, a 17 Mayo 1956.

Bat.

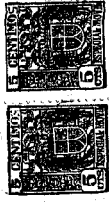

54259

Fig. 1.

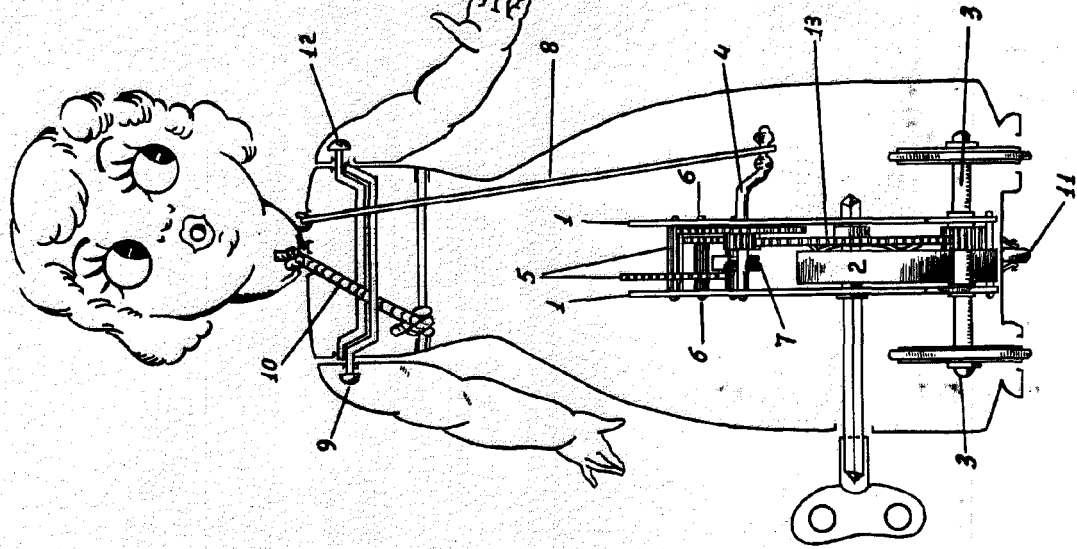
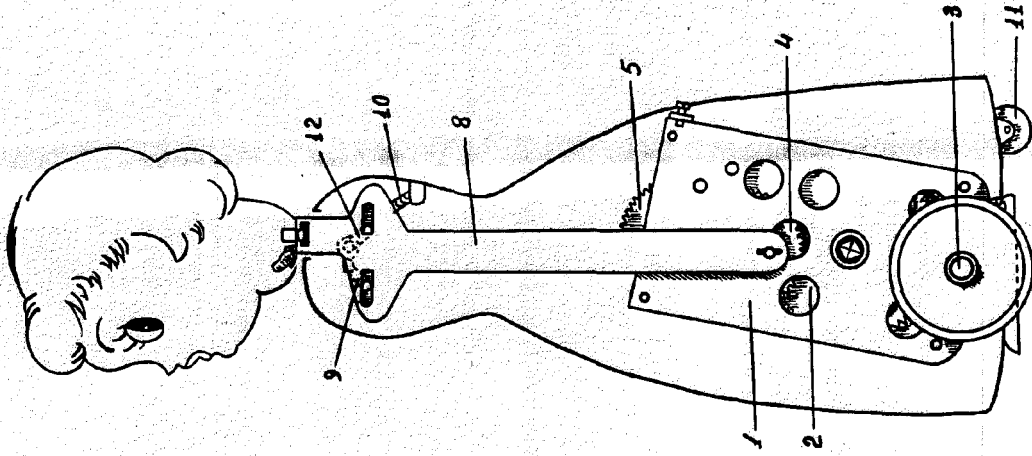

Fig. 2.



SANTIAGO PALLAS COMPANY
Santiago, Chile