

•54222

14



MODELO DE UTILIDAD
=====

MEMORIA DESCRIPTIVA

sobre:

" CESTA-MALETIN PERFECIONADA "

Solicitante: DON JOSE SANCHIS PLA, de nacionalidad española,
residente en Ayelo de Malferit (Valencia)
San Lorenzo, 75.

5

La industria de la cesteria incrementa continuamente su acervo comercial mediante creaciones de todo tipo y condición, que la dotan, en una continua marcha de mejoramiento, de una mas alta importancia económica. El bajo coste de la materia prima, la abundancia de mano de obra, y el infimo importe de la producción son causas conjuntas de buenos negocios para la economia española, que ha engrosado sus pla



nes de exportación con estos artículos, hasta límites insospechados.

10

La gran cantidad de creaciones de este tipo hace difícil apreciar al gran público las ventajas y sensibles diferencias que concurren entre unos y otros tipos.

15

Sin embargo, el especialista conoce perfectamente que unas pequeñas variantes y mejoras, aparentemente insignificantes, proporcionan siempre grandes beneficios, dada la gran consumo y margen comercial del negocio.

20

Este es el caso del modelo de utilidad que se solicita al amparo de la vigente legislación sobre propiedad industrial. La sencillez de su construcción nos releva de una complicada descripción. Se trata de una cesta-maletín cuya tapa y fondo poseen las mismas proporciones, constituyéndose cada una de ellas en una mitad del recipiente.

25

Ambas mitades están unidas longitudinalmente por charnelas que facilitan el juego de cierre o apertura, estando provistas del correspondiente elemento de cerradura por el lado opuesto a las charnelas.

30

La particularidad especial que ofrece este modelo de utilidad puede observarse en su interior. Cada parte -fondo y tapa-- del maletín, por su parte interior, está rematada por un marco rectangular, que quedan superpuesto sobre el colateral de la otra mitad al cerrarse la maleta. Ahora bien, una de las mitades en cuestión--la que corresponde al fondo del maletín--lleva una tapa cuyas dimensiones coinciden con las del marco, basculando lateralmente sobre uno de sus lados in-

54222 3 -

74 MA



35

teriores, precisamente sobre el mas cercano a las charnelas de basculación de la maletita. Esta tapa de que venimos hablando queda empotrada dentro del marco, y su superficie queda al mismo nivel que la superficie del marco, con lo que se consigue, al cerrarse esta tapa interior, que el recinto de la maleta quede dividido en dos compartimientos totalmente independientes. Por otra parte, al abrirse la maleta y quedar la tapa cerrada al ras del marco de la mitad inferior o fondo de aquélla, queda configurada una pequeña superficie sólida y rígida, sobre la cual pueden disponerse utiles diversos, e incluso viandas.

40

45

La tapa puede quedar fija al marco mediante un resorte convenientemente dispuesto, que la sujetará a dicho marco por la parte cercana a la apertura de la maleta.

Los dibujos adjuntos ilustran el invento.

50

La figura 1 muestra la cesta-maletín cerrada y en su aspecto exterior.

Figura 2 nos muestra la cesta-maletín abierta, mostrando sus dos mitades 1 y 2 unidas por el lomo de la misma.

55

3 y 4 de la misma figura son los marcos interiores. Sobre este último se ha dispuesto la inclusión de la tapa rígida 5, que bascula en 8 sobre el recinto interior de 4. 6 y 7 son los espacios separados e independientes entre si por interposición de la tapa 5.

60

Figura 3 muestra la tapa ya cerrada sobre 4, quedando al ras del marco, formando l superficie 5' sobre la que pueden disponerse objetos.

54222 - 4 -

14



La cesta-maletín puede ser confeccionada en toda clase de materiales apropiados.

N O T A

65 El Modelo de Utilidad que se solicita por 20 años en España sus Colonias y Proptectorado, deberá recaer sobre: "CESTA-MALETIN PERFECCIONADA" de acuerdo con las siguientes

R E I V I N D I C A C I O N E S

70 1ª.- Cesta-maletín perfeccionada, que se caracteriza por estar compuesta por dos elementos, caja y fondo, de las mismas dimensiones, plegables sobre si mismas, y rematadas interiormente por sendos marcos rígidos, sobre el inferior de los cuales se empotra una tapa de material rígida, basculante sobre uno de sus lados largos, la cual, al cerrarse divide el interior de la cesta-maletín en dos espacios separados e independientes totalmente entre si.

75 2ª.- Cesta-maletín perfeccionada, caracterizada porque al cerrarse la referida tapa, esta queda al mismo nivel del marco en que se empotra, configurando una amplia superficie rígida sobre la que pueden disponerse toda clase de objetos, a manera de estanteria o mesilla.

80 3ª.- "CESTA-MALETIN PERFECCIONADA".

Según queda substancialmente descrito en la presente memoria que consta de cuatro hojas escritas a máquina por una sola cara, acompañada de una hoja de dibujos.

Madrid, 14 de Mayo de 1956,

JOSE SANCHIS PLA,

P.P.

FRANCISCO GARCIA GABRIEL

P.P.

Francisco García Gabriel

JOSE SANCHIS PLA

HOJA UNICA

54229



Fig.1

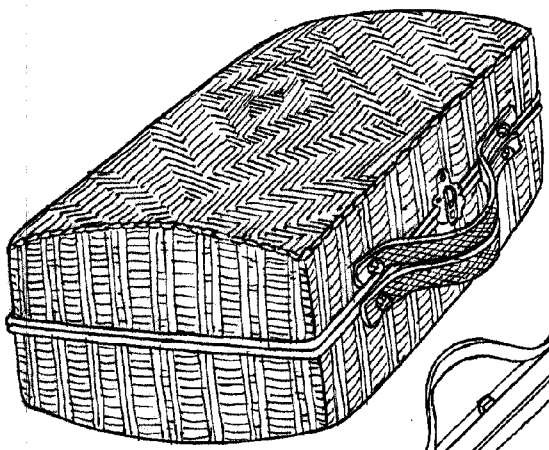

Fig.2

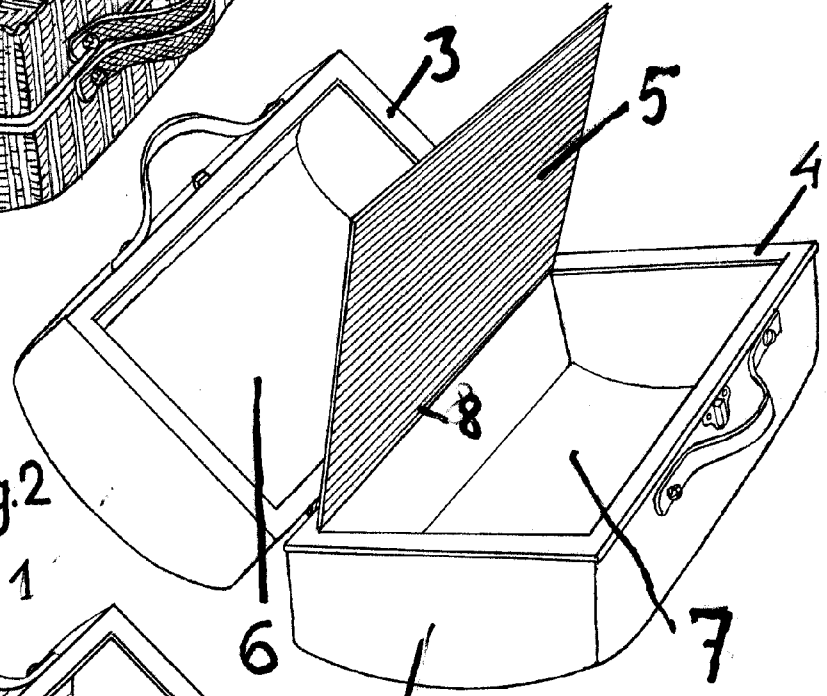
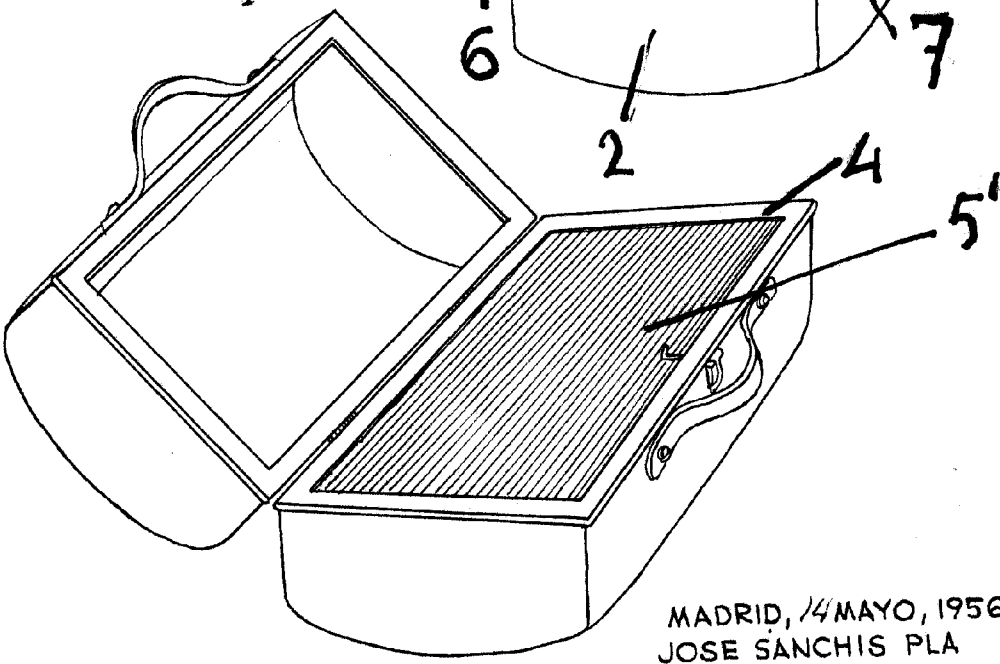

Fig.3



MADRID, 14 MAYO, 1956
JOSE SANCHIS PLA
P.P.

Jose Sanchis Pla

ESCALA VARIABLE