

•54208

MODELO DE UTILIDAD  
-----

M E M O R I A   D E S C R I P T I V A

S o b r e :

" UN ELEMENTO PLEGABLE DE PROPAGANDA "

---

Solicitante: DON FERNANDO VETETA ENRIQUEZ, de nacionalidad  
española, residente en Madrid, Plaza de Santia-  
go, 2.-

-----

•54208



MODELO DE UTILIDAD  
-----

MEMORIA DESCRIPTIVA

Sobre:

" UN ELEMENTO PLEGABLE DE PROPAGANDA "

-----

Solicitante: DON FERNANDO VETETA ENRIQUEZ, de nacionalidad española, residente en Madrid, Plaza de Santiago, 2.-

-----

El objeto del presente modelo de utilidad es un elemento plegable de propaganda a base de cartón que, a medida de que se gira una solapa lateral, va descubriendo además automáticamente un fondo tapado anteriormente.

5

Los dibujos adjuntos ilustran el invento. Figura 1 representa el cartón de propaganda plegado, su tamaño es el



• 54208

10

adecuado para ser manejado a mano, en tal forma que con una mano se sujete el cartón y con la otra mano se maneja una solapa. Figura 2 representa el elemento a medio abrir y figura 3 representa el elemento de propaganda totalmente desplegado.

15

En todas las figuras los mismos números se refieren a las mismas partes. 1 es un cartón de fondo bastante rígido y que también puede ser una chapa de otro material adecuado, como madera, plástico y otro material parecido. 2 es una pieza colocada sobre el fondo 1 y que puede desdoblarse por una de sus cantos 8 mediante el cual está unido a la placa de fondo 1. 3 es una solapa lateral con dobléz 3a que permite su abatido sobre el fondo 1. En la cara interior de la solapa 3b está adherido firmemente un trozo de cartón 4 unido por dobléz 5a a una pieza intermedia 5 que mediante el dobléz 6 está unida a la tapa 2.

20

25

El conjunto, cuando está todo él plegado, está totalmente plano y sobre la solapa 3 y sobre el exterior de la pieza 2 puede haber inscripciones o dibujos de cualquier clase. Al abrir la solapa, en su primera posición se desdobla el dobléz 6 y la pieza 2 todavía no se mueve, pero en cuanto la solapa 3 y el cartón de fondo 2 se hayan alineado (Fig. 3) entonces la pieza intermedia 5 tira fuertemente de la tapa 2 y la levanta y descubre el plano 7 debajo de la tapa 2 y deja ver también la cara inferior de la tapa 2a.

30

De esta manera se puede enseñar propagandísticamente primero el exterior de un objeto cualquiera 2 y luego el interior 2a y 7.



- 3 -

•54208

N O T A

35

El invento por el cual se solicita Modelo de Utilidad, por 20 años para España, sus Colonias y Protectorado, debiera recaer sobre: "UN ELEMENTO PLEGABLE DE PROPAGANDA", de acuerdo con las siguientes,

R E I V I N D I C A C I O N E S

40

1ª.- Un elemento plegable de propaganda, caracterizado por una placa de fondo, rectangular, con una solapa unida por dobles a un canto de la placa de fondo, con una tapa colocada sobre la placa de fondo y unida a la misma en sentido oblicuo en dobles por uno de sus cantos, cuya tapa está unida además mediante una pieza intermedia en dobles a la solapa mencionada en tal forma que, al desdoblar la solapa, y ponerla en el mismo plano de la placa de fondo, la tapa se levanta, tirada por la pieza intermedia y descubre su segunda cara interior y el espacio que está cubriendo en estado doblado.

45

50

2ª.- "UN ELEMENTO PLEGABLE DE PROPAGANDA".

Según queda substancialmente descrito en la presente memoria que consta de tres páginas escritas a máquina por una sola cara, acompañada de una hoja de dibujos.

Madrid, 12 de mayo de 1956.

FERNANDO VETETA ENRIQUEZ.

P.P.

FRANCISCO GARCIA-GABRERIZO

P.P.

*Ch. L. Jorquera*

5420812



Fig.1

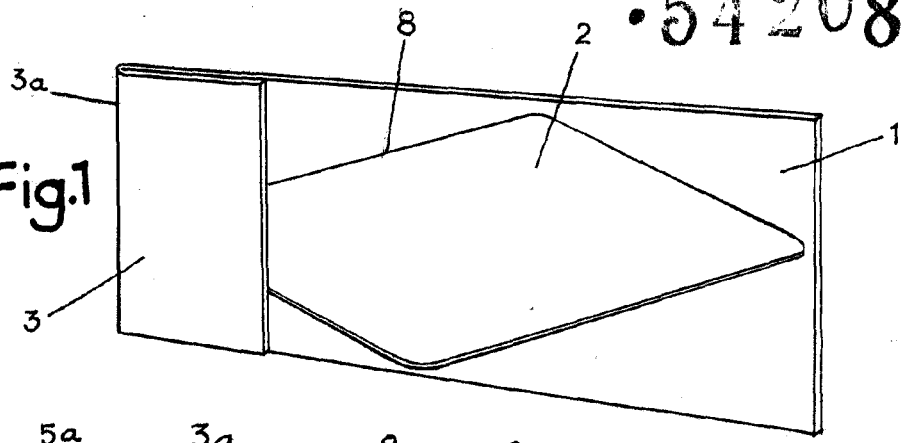

Fig.2

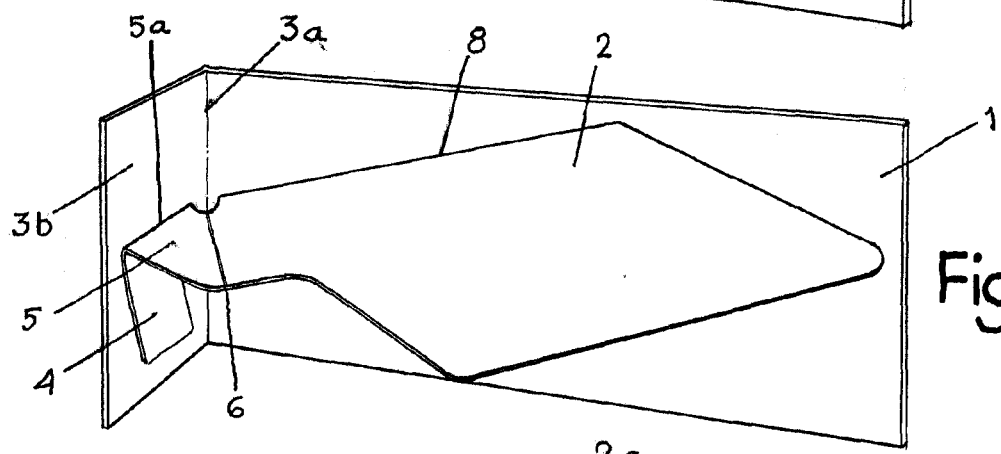
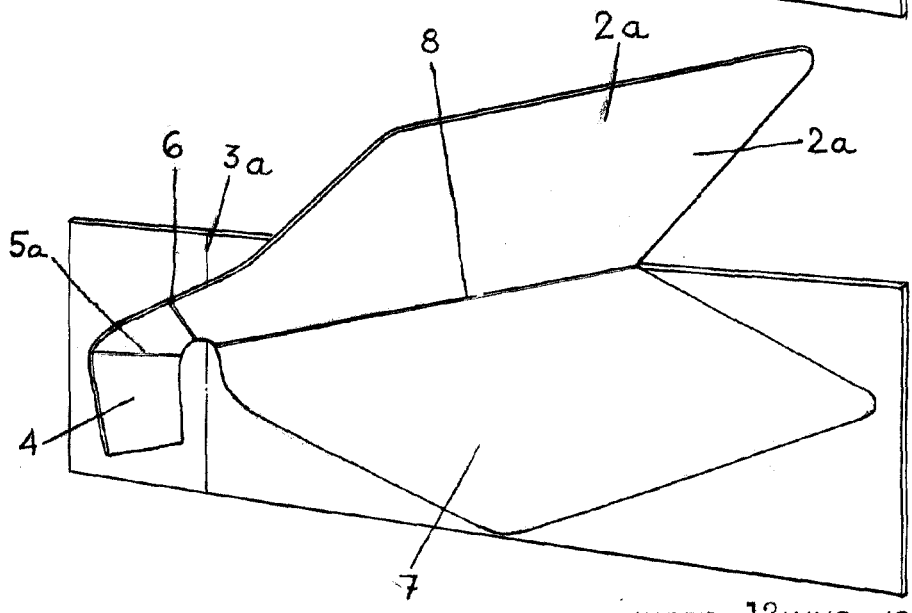

Fig.3



MADRID, 12 MAYO, 1956  
FERNANDO VETETA ENRIQUEZ

PP  
*Ch. J. Loquero*

ESCALA VARIABLE