



• 54144

M O D E L O
D E
U T I L I D A D

para "UNA ALFOMBRA PARA CUARTO DE BAÑO", a favor de VILLAR Y HENRIQUES, S.L., domiciliada en SANTIAGO DE COMPOSTELA (La Coruña), Rúa del Villar, nº 1.

. = .

MEMORIA DESCRIPTIVA

El presente modelo de utilidad se refiere a una alfombra para cuarto de baño.

5. El modelo presenta la ventaja sobre las actualmente conocidas en uso, en el hecho de que es de fácil reparación, puede ampliarse en la medida que convenga y sus partes integrantes se hallan dotadas de unas piezas para apoyo de los pies de organización rugosa.

10. Con el fin de facilitar la explicación se acompaña a la presente memoria una lámina de dibujos en la que se ha representado un caso de realización que se cita a título de ejemplo.

•54144⁹



En el dibujo:

La figura 1 muestra en perspectiva los elementos que integran cada pieza articulada, y

la figura 2 es la perspectiva de la alfombra con las piezas

5. según fig. 1.

Consiste en una alfombra en la que las piezas articuladas -1- se hallan integradas por una parte -2- que hace la misión de un cajetín soporte que por su exterior está moldeado de modo que presenta zona rugosa -4-, comprendiendo ambas orificios laterales -5- que sirven para acoplarse entre si y unas con otras, como muestra la figura 2, hallándose en una cara, un solo orificio y en la opuesta dos para las piezas límite.

10.

El espacio que resulta bajo las partes -2- se puede colocar cualquier materia esponjosa sintética o similar para hacer más suave el apoyo de los pies, toda vez que aquellos elementos son de naturaleza flexible, polietileno o similar.

15.

El modelo, dentro de su esencialidad, puede ser llevado a la práctica en otras formas que difieran en detalle de la indicada a título de ejemplo en la descripción, a las cuales alcanzará igualmente la protección que se recaba. Podrá, pues, construirse en cualquier forma y tamaño, con los materiales más adecuados, por quedar todo ello comprendido en el espíritu de las reivindicaciones.

20.



NOTA

• 54144

Descrito el objeto y utilidad de la invención, lo que se declara como no divulgado ni practicado en España, comprende las siguientes reivindicaciones:

5. 1. Una alfombra para cuarto de baño, caracterizada esencialmente por estar constituida por una serie de piezas articuladas entre sí y unas con otras, cada una de las cuales se compone de un cajetín invertido, siendo la parte superior exterior moldeada para presentar una zona rugosa, flexible, mientras que la interior es hueca con orificios laterales para el paso del elemento de unión y articulación adecuado.
10. 2. Una alfombra para cuarto de baño.

Según se describe y reivindica en la presente memoria descriptiva, que consta de tres hojas, foliadas y escritas a máquina por una sola cara, acompañadas de una lámina de dibujos.

Madrid, a - 9 MAY. 1956

VILLAR Y HENRIQUES, S.L.

p.a.

JAIME ISERN MIRALLES

P.P.



• 54144



Fig. 1

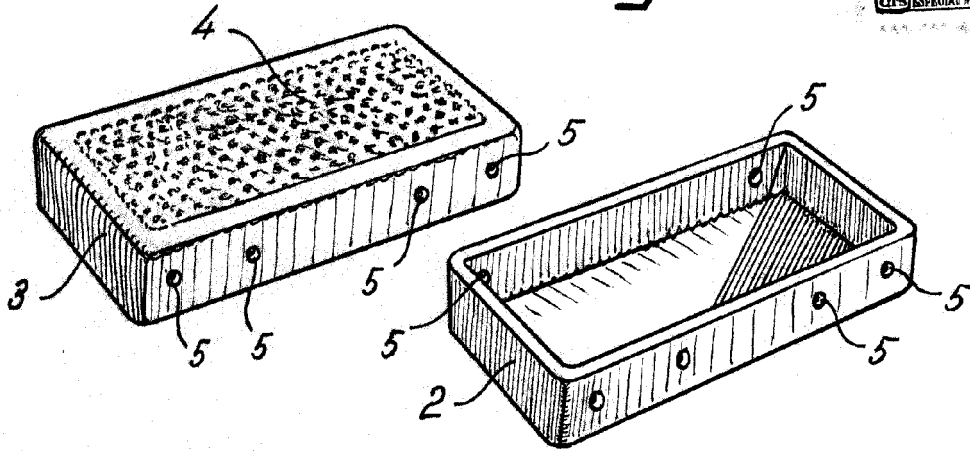
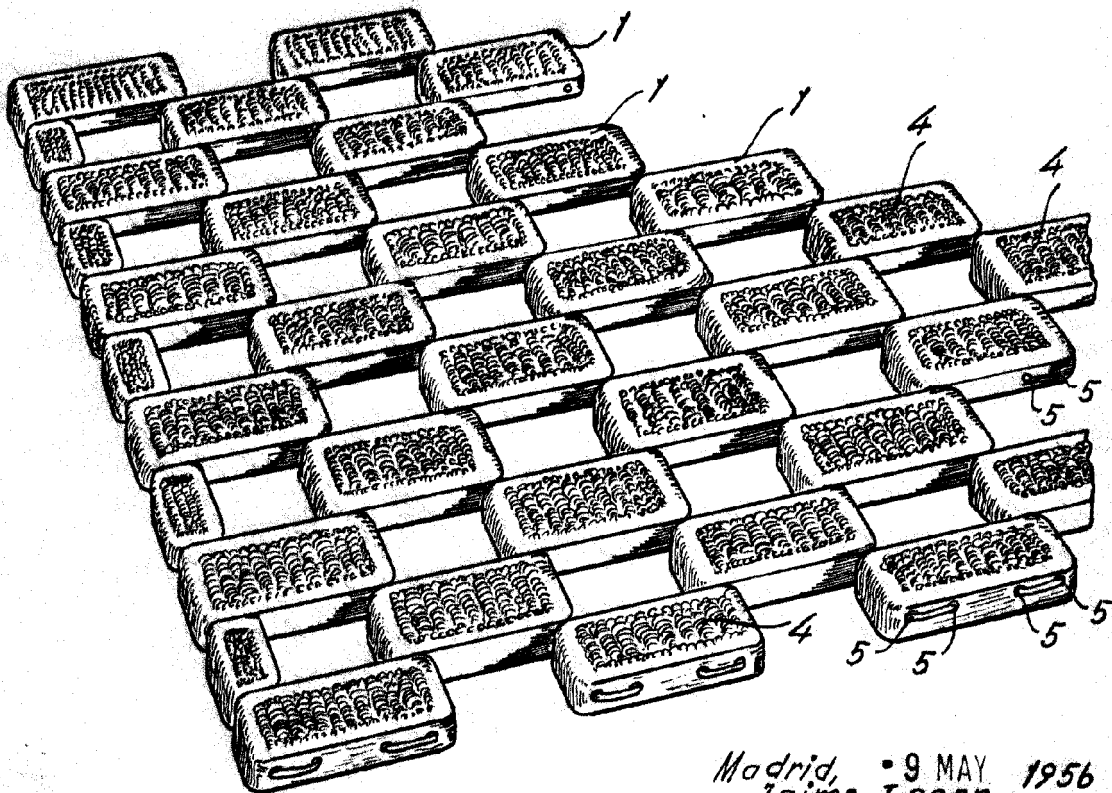

Fig. 2



Madrid, • 9 MAY 1956
Jaime Isern

P.P.