



.54141

MEMORIA DESCRIPTIVA
=;:::~::~::= =;:::~::~::=

Correspondiente a un Modelo de Utilidad por veinte años, para todo el territorio español, colonias y protectorados, por: DISPOSITIVO DE ENGARCE PARA CUENTAS DE COLLARES, a favor de Don. JOSE CABO TORRES, de nacionalidad española, residente en M A D R I D, Calle de Escorial nº 15.-

=;~::~::=

El presente Modelo de Utilidad describe y reivindica un nuevo dispositivo para engarzar las cuentas de los collares, de forma que disponiendo de unidades de distinto color, la persona interesada pueda formar las combinaciones que desee, toda vez que cada unidad está provista de medio de unión con sus inmediatas.

Este dispositivo de unión, además de facilitar el engarce de las cuentas, constituye un medio seguro de fijación entre sí y al mismo tiempo dá al conjunto flexibi-



1956

•54141

10 lidad para formar curvas más o menos cerradas.

En el dibujo adjunto, dado a título de ejemplo sin carácter limitativo, se ha representado en la Fig. 1ª la semisección de una unidad y en la Fig. 2ª varias unidades engarzadas.

15 Haciendo referencia a estas figuras, -1- es la bolita o cuerpo que puede adoptar la forma externa que se desee, el cual está provisto de un cuello -2- que finaliza en otra bolita o ensanchamiento -3- situado en su extremo. Por el lado opuesto, en el cuerpo de la unidad
20 se ha practicado una cavidad -4-, cuya boca -5- presenta un estrechamiento para el engarce de la bolita-3- .

Así cada unidad engarza con la inmediata, entrando a presión la bolita -3- por el estrechamiento -5- en la cavidad -4- y dada la profundidad de la misma, el cuello -2- se desliza fácilmente por la abertura -5- acercando o separando las cuentas y logrando la flexibilidad
25 necesaria, por la facilidad de movimiento de la bolita -3- en el interior de la cavidad.

Estas piezas se fabrican de material plástico por inyección, usándose con preferencia el alcatene u otro
30 que tenga la necesaria elasticidad para el paso de la bolita -3- de mayor diámetro por el estrechamiento -5-.

Con estas cuentas se pueden formar infinidad de combinaciones en colores, agregando o reduciendo el número
35 de unidad con toda facilidad, quedando siempre asegurado un cierre perfecto y sobre todo suprimiendo los hilos de engarzar, cuya rotura ocasiona en la casi totalidad de los casos, la pérdida de las cuentas.

Descrito suficientemente el objeto de este modelo de
40 utilidad, se hace constar que cualquier modificación que

•54141



FIG. 1

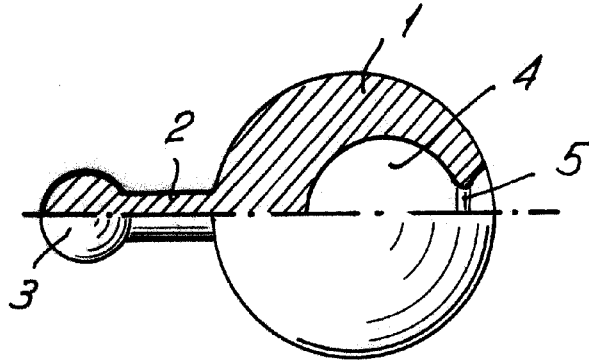
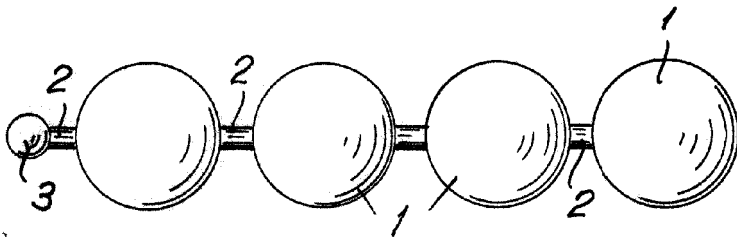

FIG. 2



Madrid 9 Mayo de 1956

José Cabo Torres

Escala variable.